

Reservado el derecho a modificar el contenido de la entrega.

Änderungen des Lieferumfanges vorbehalten.

Equipment supplied is subject to alteration.

Sous réserve de modification du volume de livraison.

Si riserva il diritto di apportare modifiche all'oggetto della consegna.

Reservado o direito de modificar o conteúdo da entrega.

Τηρείται το δικαίωμα αλλαγών του πλαισίου παράδοσης

Wijzigingen omtrent tijdstip van levering voorbehouden.

Změny v rozsahu dodávky vyhrazeny.

В поставляемое оборудование могут быть внесены изменения.

提供的设备可能要改进。

Mii 2011 ⇒

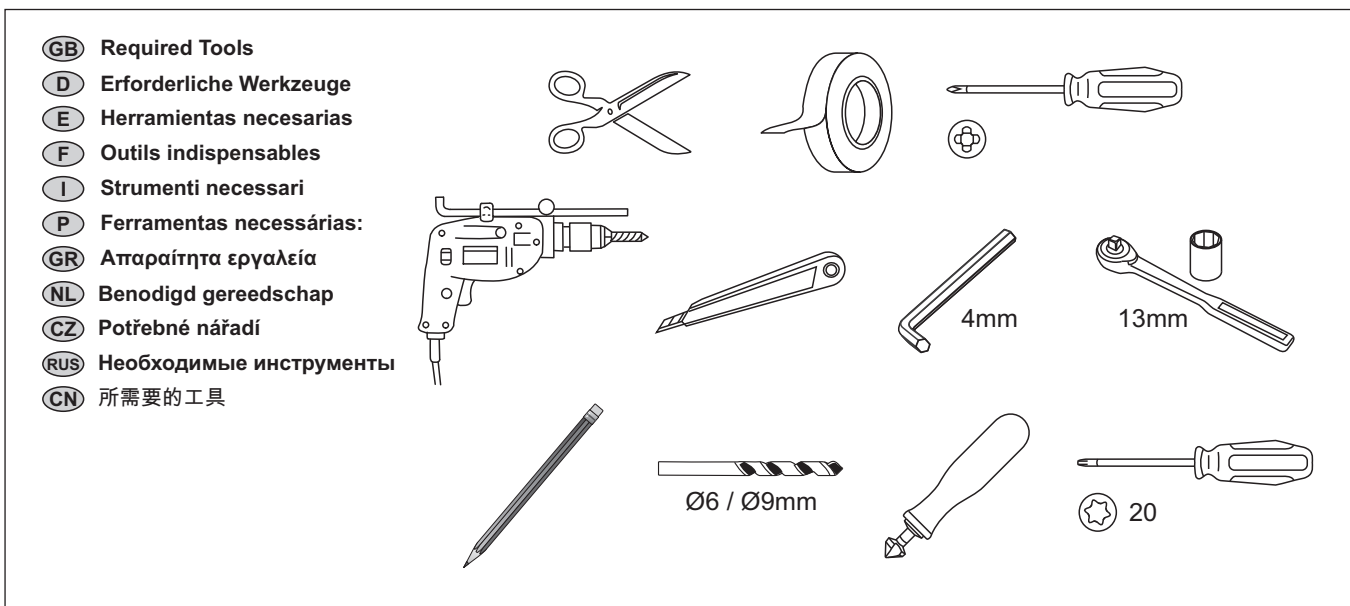

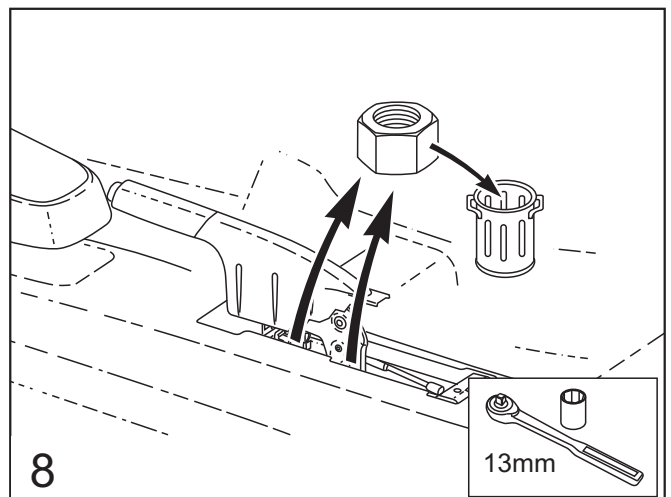
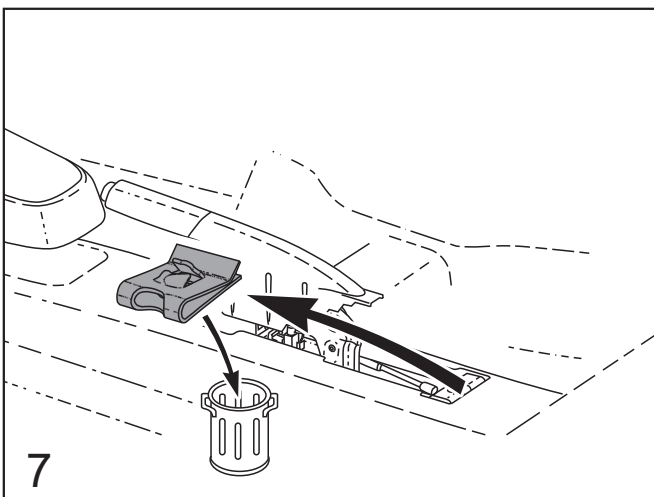
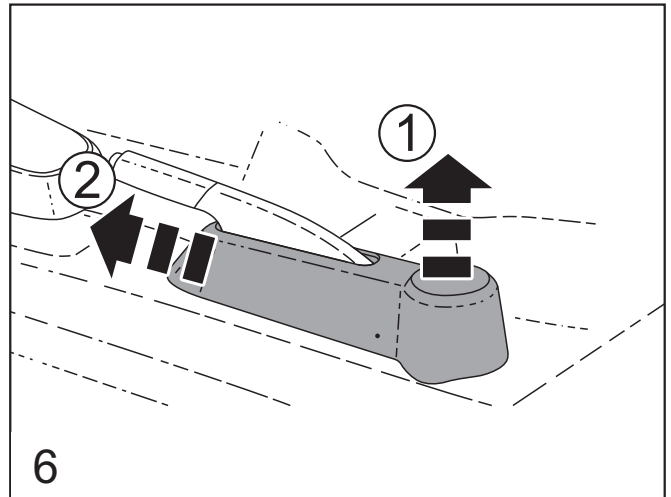
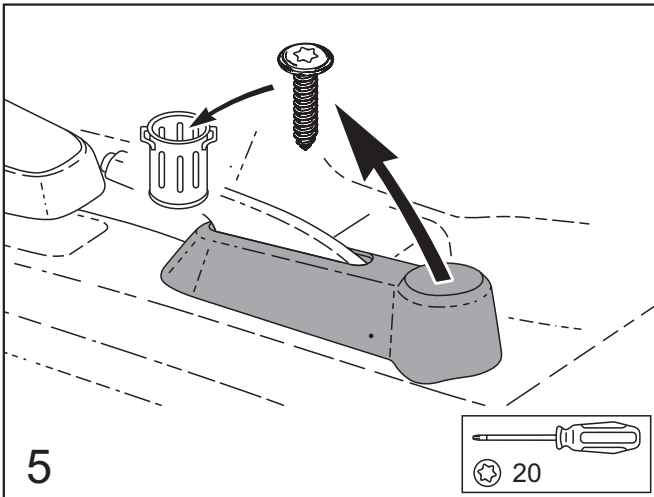
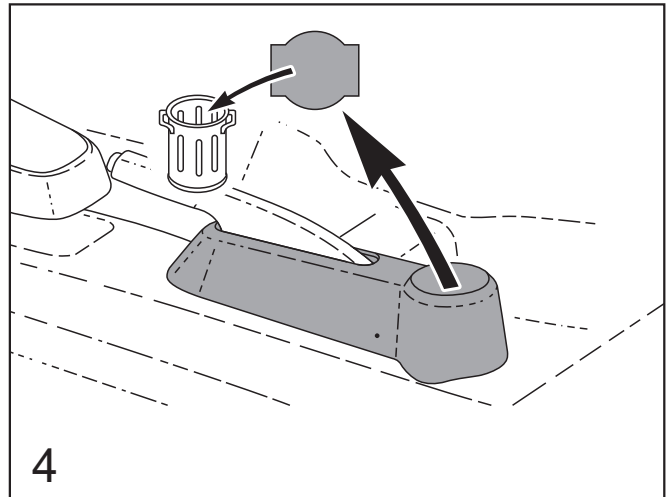
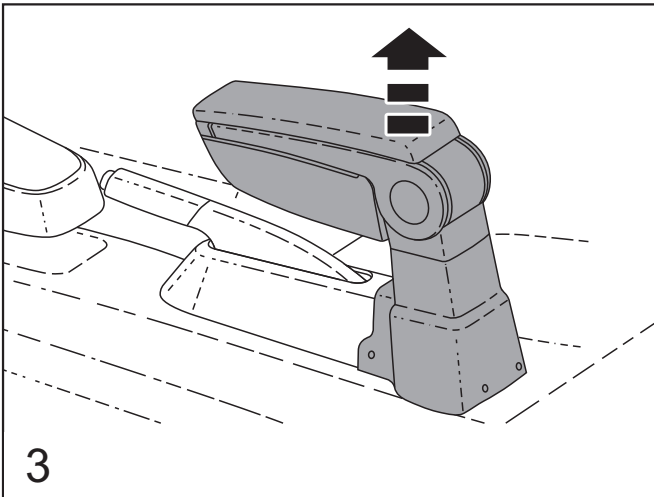
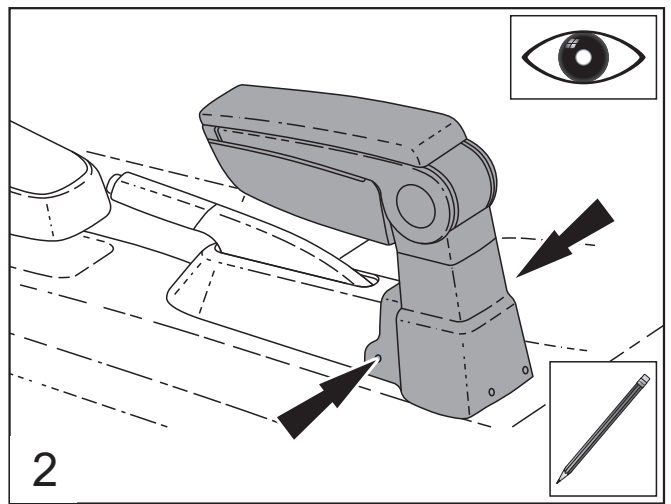
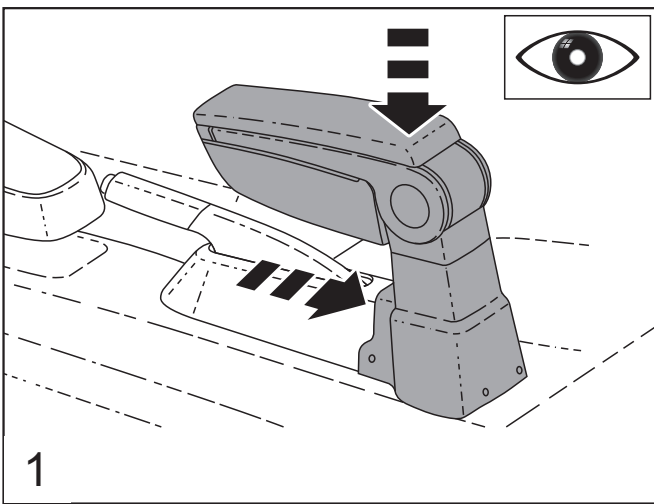

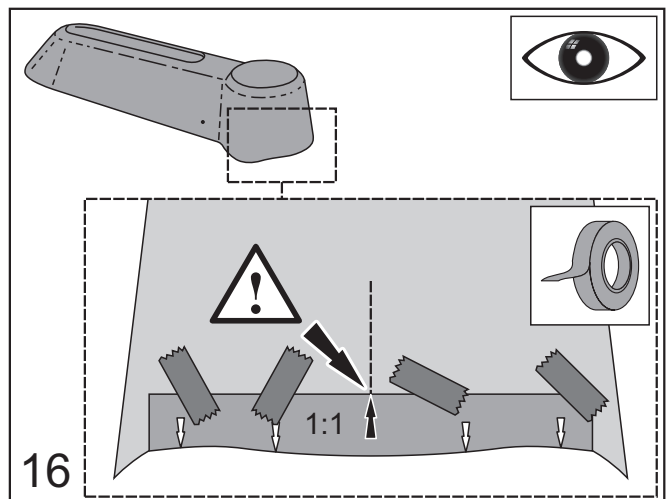
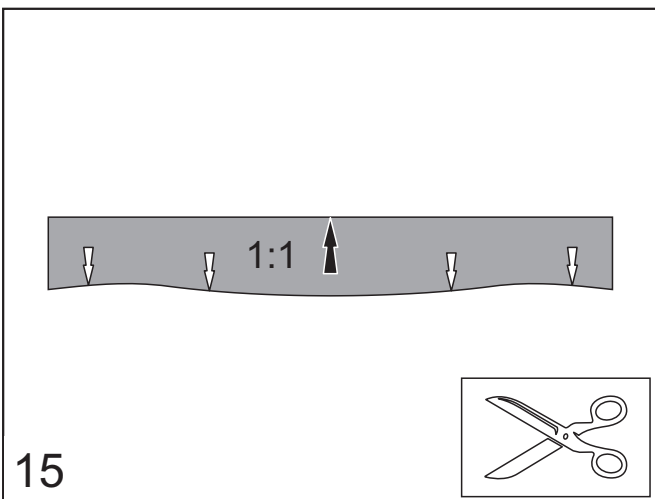
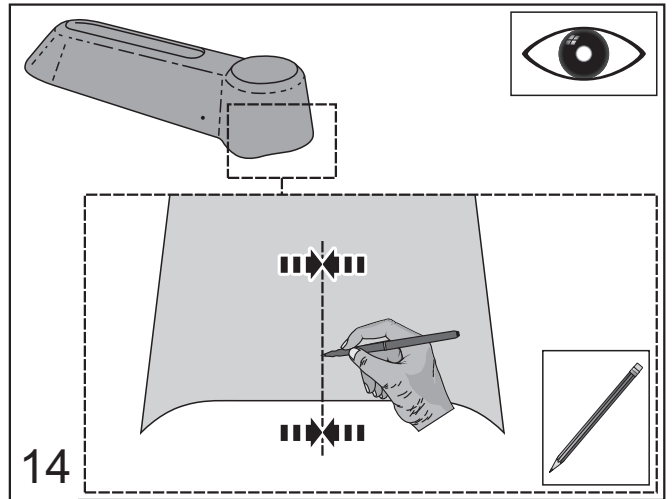
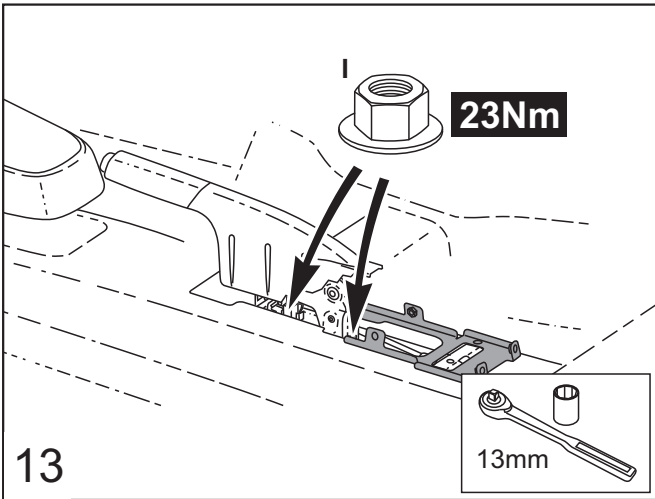
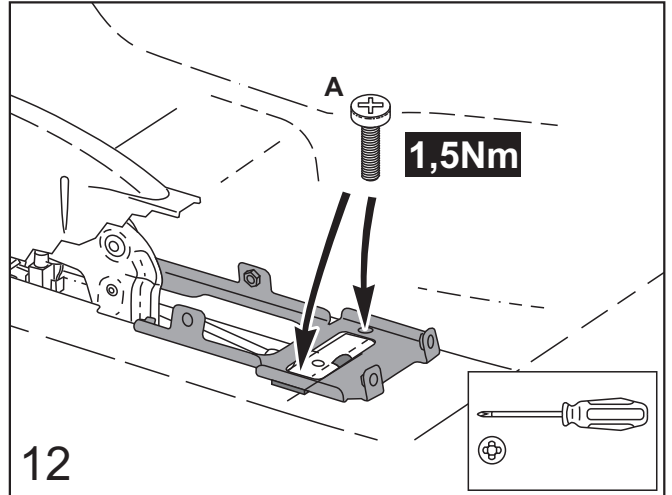
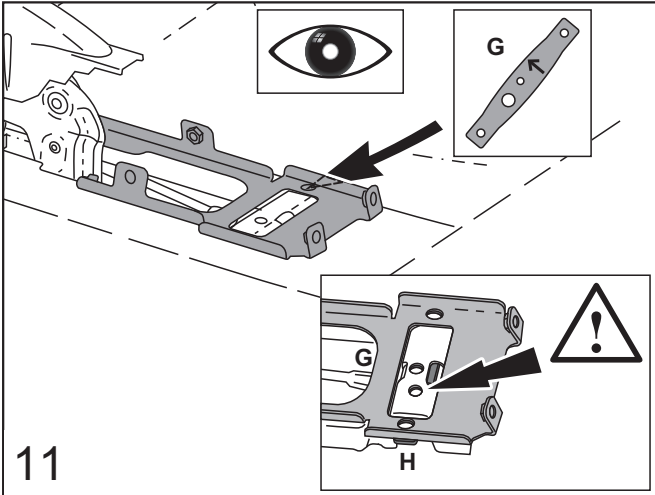
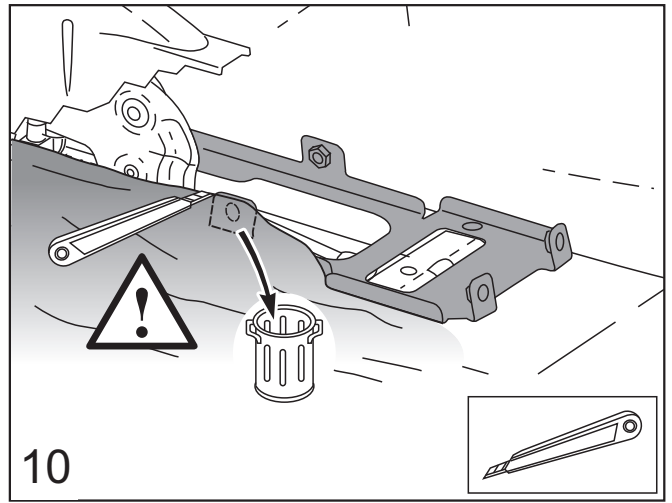
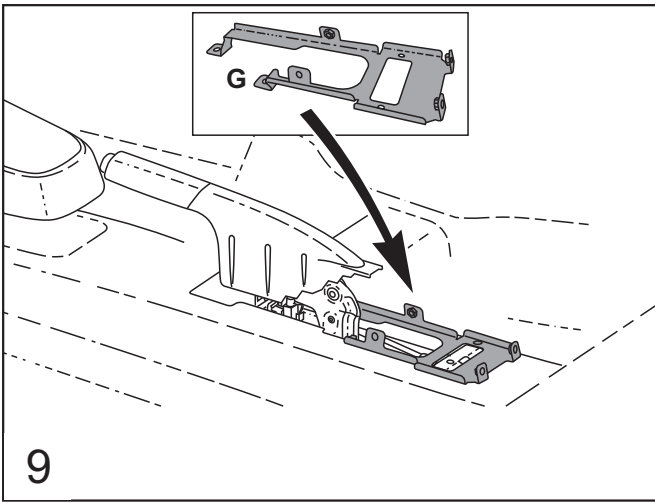

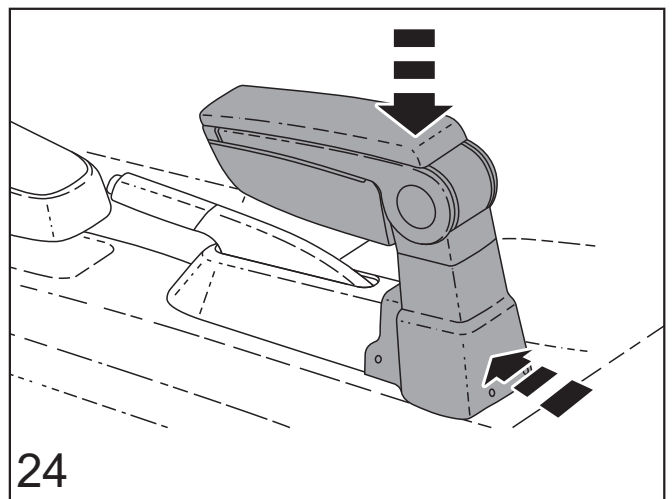
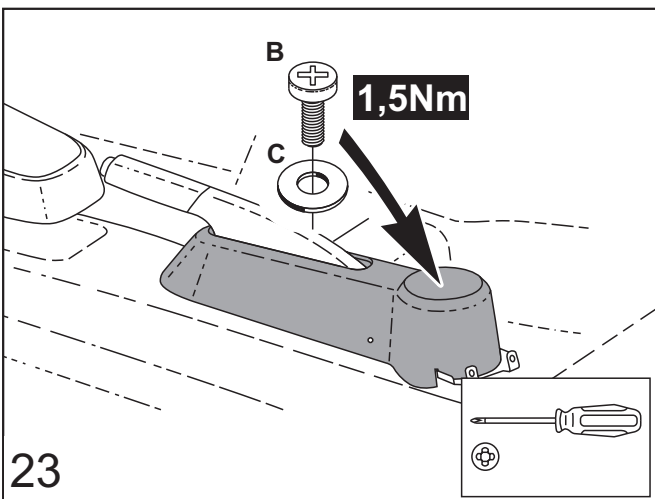
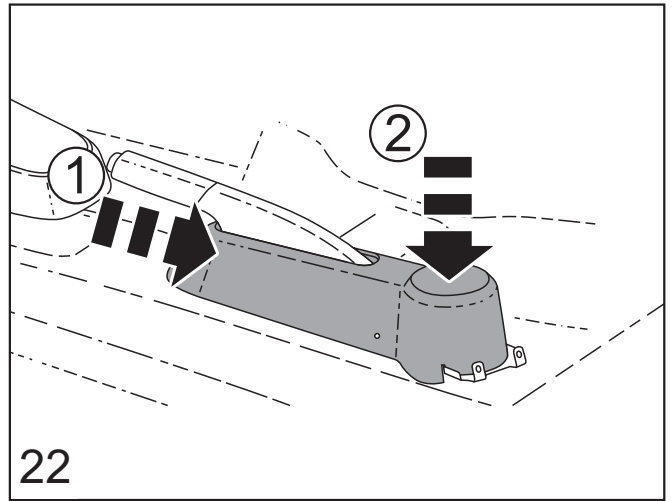
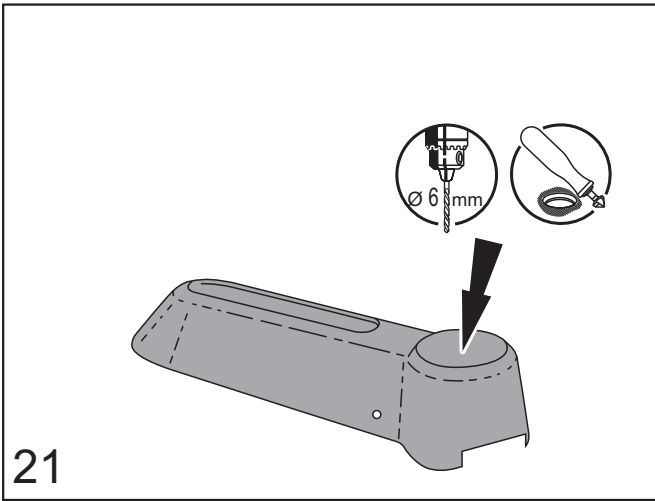
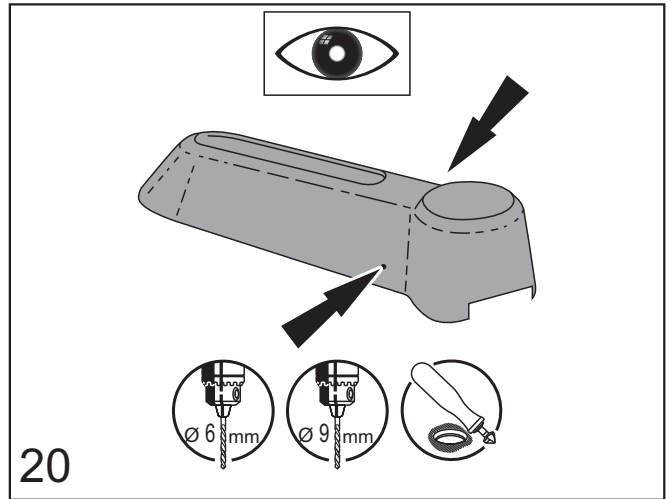
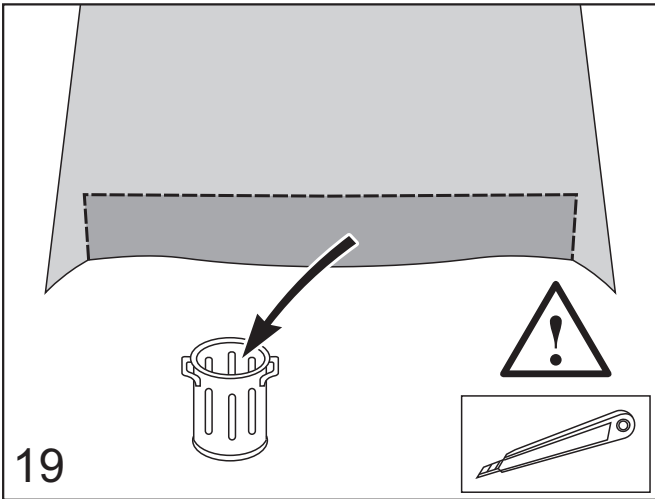
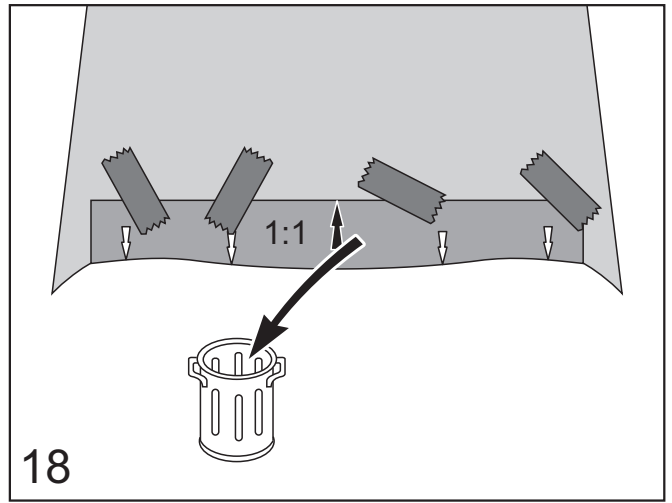
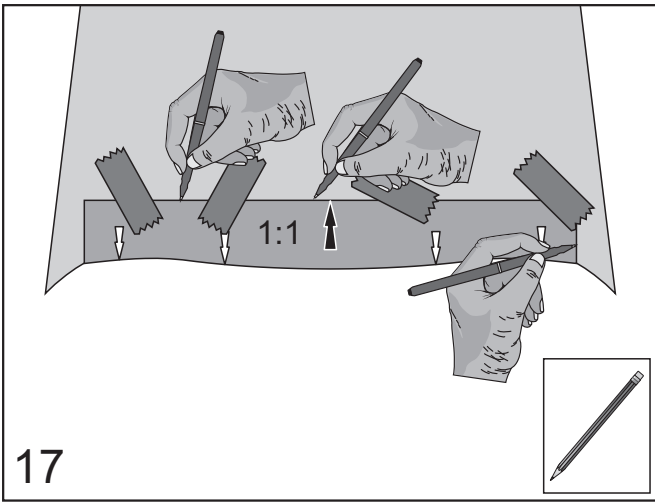

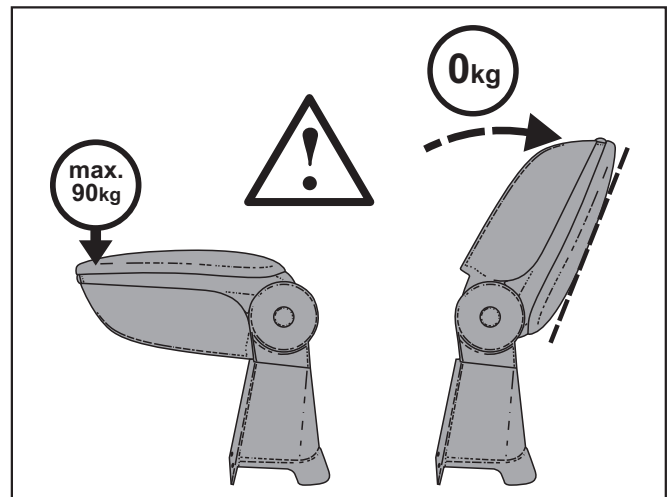
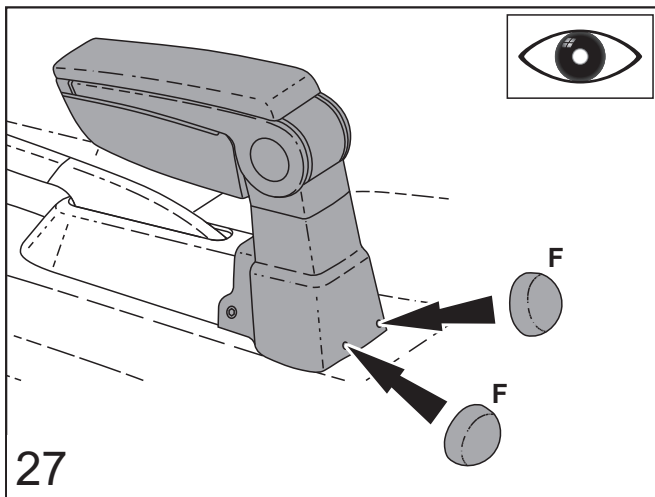
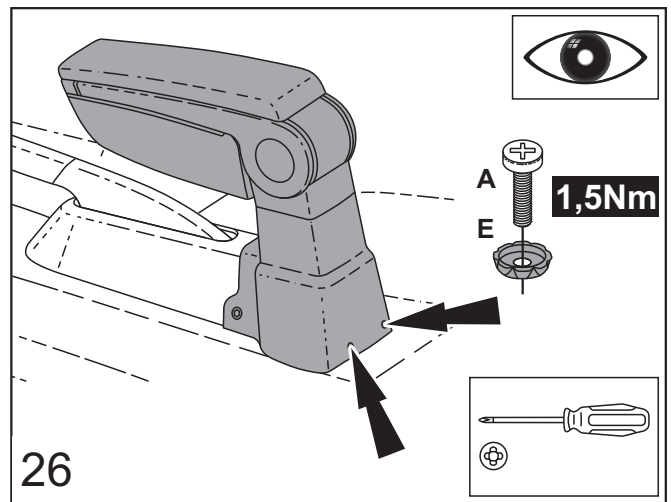
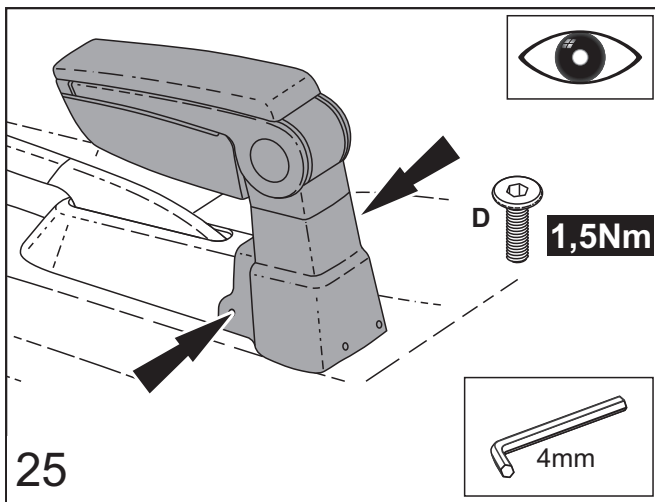



(GB) Adjustment of armrest height only in upright position.
(D) Höhe der Mittellarmstütze nur im aufgeklappten Zustand ändern.
(E) Ajustar la regulación en altura unicamente en posición levantada.
(F) Ne modifier la hauteur de l'accoudoir central que lorsque celui-ci est déplié.
(I) Modificare l'altezza del bracciolo centrale solo in posizione eretta.
(P) Ajustar a altura do apoio de braço central apenas com o apoio na posição levantada.
(GR) Η αλλαγή του ύψους του μεσαίου μπράτσου να γίνεται μόνο σε ανοιγμένη κατάσταση.
(NL) Dé hoogte van de middenarmleuning uitsluitend in opengéklapte positie wijzigen.
(CZ) V šku lokétu středov opěrky měnit jen v vyklopené stavu.
(RUS) Высоту центрального подлокотника изменять только в откинутом состоянии.
(CN) 只能调整已向上翻起的中间扶手的高度。



(GB) Fold down arm support during travel!
(D) Armstütze während der Fahrt schließen!
(E) ¡Cerrar el apoyabrazos durante la conducción!
(F) Pendant les déplacements, veuillez refermer l'accoudoir central !
(I) Chiudere i braccioli quando in movimento.
(P) Fechar o apoio de braços durante a condução!
(GR) Χαμηλώνετε το υποβραχιόνιο κατά τη διάρκεια της διαδρομής!
(NL) Tijdens het rijden armleuning sluiten!
(CZ) Během jízdy sklopte loketní opěrku!
(RUS) Во время движения уберите подлокотник!
(CN) 行驶时将扶手向下翻折！



(GB) Use suitable cleaning agent for cleaning of the arm support.
(D) Zur Reinigung der Armstütze geeignete Reinigungsmittel verwenden.
(E) Utilice un detergente adecuado para limpiar el apoyabrazos.
(F) Utiliser un produit de nettoyage approprié pour nettoyer l'accoudoir central.
(I) Per la pulizia dell'appoggiabraccia utilizzare un detergente adatto.
(P) Para limpar os apoios de braço, utilizar sempre produtos de limpeza adequados.
(GR) Για τον καθαρισμό των μπράτσων να χρησιμοποιείτε κατάλληλα καθαριστικά.
(NL) Gébruik geschikte reinigingsmiddelen voor het reinigen van de armleuning.
(CZ) Na čištění opěrky paž použijte vhodné čisticí prostředky.
(RUS) Для очистки подлокотника используйте только подходящие чистящие средства.
(CN) 使用适合扶手的清洁剂来清洁扶手。

Laborbericht-Nr.: 11-01260-CX-GBM
Hersteller: POLYTEC FOR
Art: Mittelarmstütze
Typ: PELIKAN III

Seite 1 von 2

Laborbericht 11-01260-CX-GBM

Antragsteller: POLYTEC FOR
Car Styling GmbH&Co. KG
Linzer Straße 50
A-4063 Hörsching

Art der Umrüstung: Mittelarmstütze

Typ: PELIKAN III

Fahrzeug: Seat Mii

Die in der Anlage aufgeführten Fahrzeugtypen entsprechen auch nach erfolgter Umrüstung den heute gültigen Vorschriften der StVZO. Der vorliegende Laborbericht verliert seine Gültigkeit, wenn sich durch die o.a. Umrüstung berührte Bauvorschriften der StVZO ändern oder an den Kraftfahrzeugen Änderungen eintreten, die die Begutachtungspunkte beeinflussen.

Dieser Laborbericht umfasst die Blätter 1 bis 2, sowie die Anlagen 4.1. bis 4.5.



Dipl.-Ing.(FH) D. Schmidt
Sachverständiger
Prüflabor DIN EN ISO/IEC 17025

Garching, den 28.11.2011

Laborbericht-Nr.: 11-01260-CX-GBM
Hersteller: POLYTEC FOR
Art: Mittelarmstütze
Typ: PELIKAN III

Seite 2 von 2

1. Prüfung und Beurteilung

Die unter Punkt B der Anlage 4.1. beschriebene Änderung wurde unter folgenden Gesichtspunkten geprüft:

- Innenraumgestaltung entsprechend der betreffenden Kapitel der Richtlinien 74/60/EWG, EG-VO 661/2009 sowie ECE-R21.
- Splittersicherheit
- Entflammbarkeit gemäß TA 29
- Befestigung
- Auswirkung auf die Feststellbremsanlage (Arbeitsbereich, sowie bei voll ausgenützter Wegreserve)
- Verstellung der Sitzlehne, sowie des Sitzes des Fahrzeugführers
- Zugänglichkeit der Verschlußmechanismen der Sicherheitsgurte

Gegen die Verwendung der vorgenannten Änderung bestehen unsererseits keine technischen Bedenken.

2. **Hinweise** keine

3. **Ausnahmen/Abweichungen von der StVZO:** keine

| 4. Anlagen | Nummer | Datum |
|---|-----------|----------|
| 4.1. Technische Beschreibung | | 28.11.11 |
| 4.2. Zeichnung Universalteile (4 Seiten) | 06-11-21a | 23.11.11 |
| 4.3. Zeichnung Sockel Mii (3 Seiten) | 06-11-24a | 23.11.11 |
| 4.4. Montageanleitung Mii 2011 mit Schablone (6 Seiten) | | 10.11.11 |
| 4.5. Foto | --- | --- |

Laborbericht-Nr.: 11-01260-CX-GBM
Hersteller: POLYTEC FOR
Art: Mittelarmstütze
Typ: PELIKAN III

Anlage 4.1.
28.11.2011
Seite 1 von 1

Technische Beschreibung

A: Verwendungsbereich

| Fzg.- Hersteller | Typ | Handelsbezeichnung | EG-BE- Nr. |
|------------------|-----|--------------------|---------------------|
| Seat | AA | Seat Mii (ab 2011) | e13*2007/46*1168*.. |

B: Technische Daten:

Mittelarmstütze bestehend aus: fahrzeugabhängigem Sockel
Oberteil drehbar und arretierbar
(Oberteil besteht aus einer Schale, Deckel mit Schlitten)
Rahmen an Schale in verschiedenen Farben
wahlweise beleuchtet
wahlweise Ausstattung mit USB-Anschluss,
kontaktlose Ladeeinrichtung

Anbauposition : an den Getriebetunnel zwischen den beiden Vordersitzen

Befestigung: geschraubt (siehe auch Montageanleitung)

Werkstoff: ABS

Gewicht: ca. 1kg

Abmessungen: siehe Zeichnungen

Kennzeichnung: PELIKAN 3
Positivabdruck auf der Schale; bei geöffnetem Oberteil sichtbar

C: Weitere Hinweise/Auflagen: keine

