

DECORATIVE DOOR SILL FOILS

DEKORATIVNÍ PRAHOVÉ FÓLIE
DEKORATIVE EINSTIEGLEISTENFOLIEN



ŠKODA
SIMPLY CLEVER

Fitting instructions/ Montážní návod/ Montageanleitung

Order Number/ Objednací číslo/ Bestellnummer

657 071 310, 657 071 310A

SCALA (NW1)

Notes to the text / Poznámky k textu/ Anmerkungen zum Text



Caution.

Texts with this symbol warn against the risk of injury of the person performing the assembly, or to potential risk of damage to the vehicle if the operation is performed improperly.

Pozor.

Texty s tímto symbolem upozorňují na možnost poranění osoby provádějící montáž popř. možnost poškození vozu při neopatrném provedení operace.

Achtung.

Texte mit diesem Symbol weisen auf Verletzungsgefahren bei Personen oder auf eventuelle Beschädigungen des Wagens bei unachtsamer Durchführung der Operation hin.



Attention.

Texts with this symbol contain instructions emphasizing accuracy of performance of particular operation.

Upozornění.

Texty s tímto symbolem obsahují pokyny s důrazem na přesnost provedení dané operace.

Hinweis.

Texte mit diesem Symbol enthalten Hinweise auf die Ausführungsgenauigkeit der jeweiligen Operation.

1

657 071 310
657 071 310A

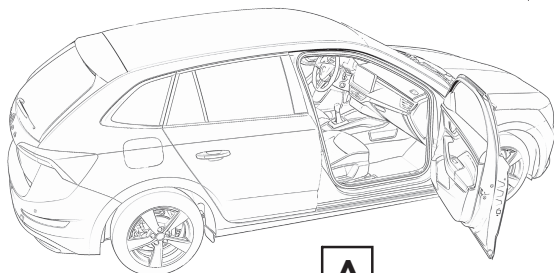

A 1+1

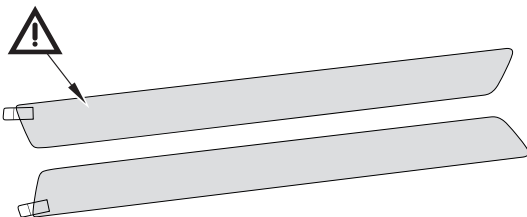
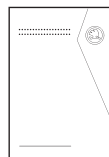
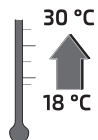
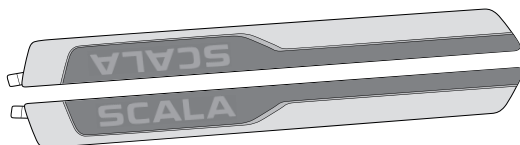

2

657 071 718

! see text
viz text
siehe Text

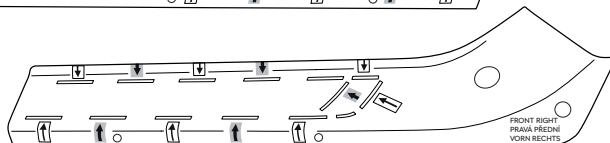
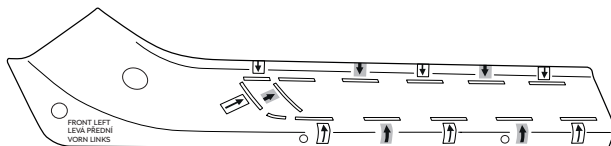
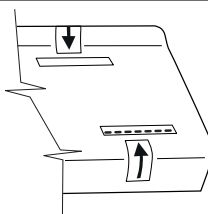

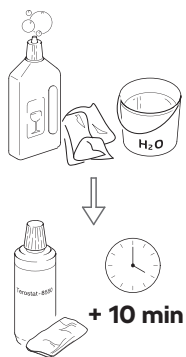
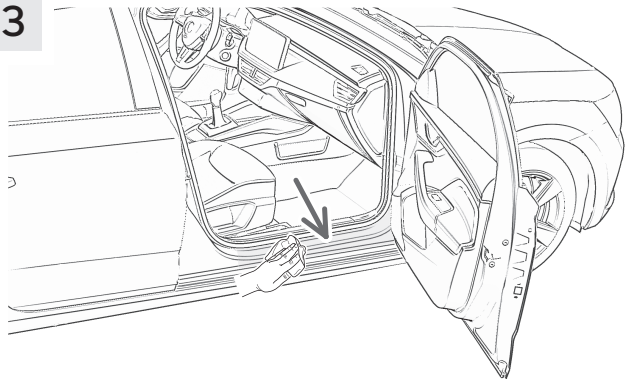
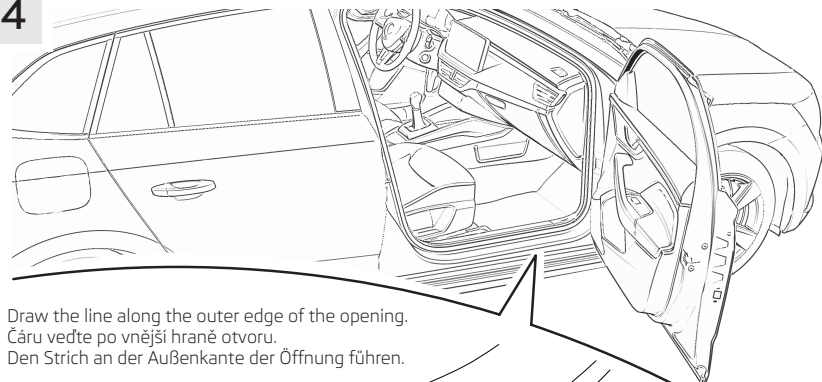
3**4**

Draw the line along the outer edge of the opening.
Čáru vedte po vnější hraně otvoru.
Den Strich an der Außenkante der Öffnung führen.

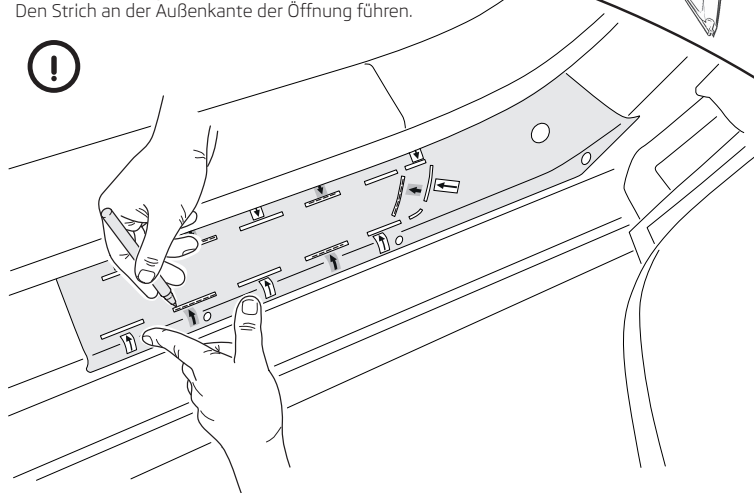

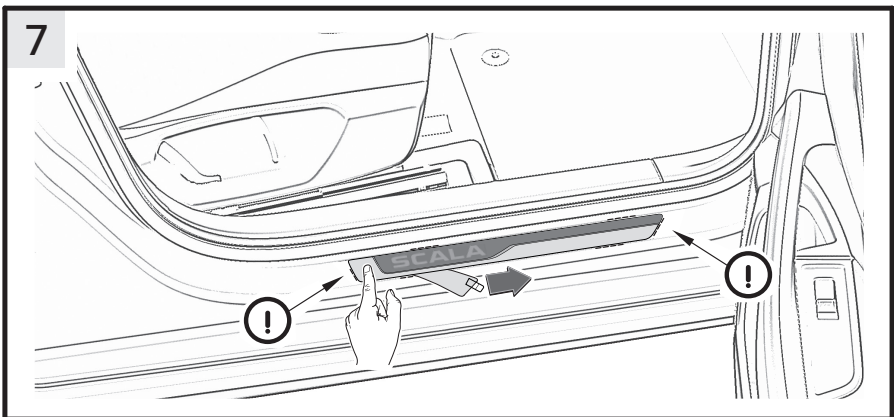
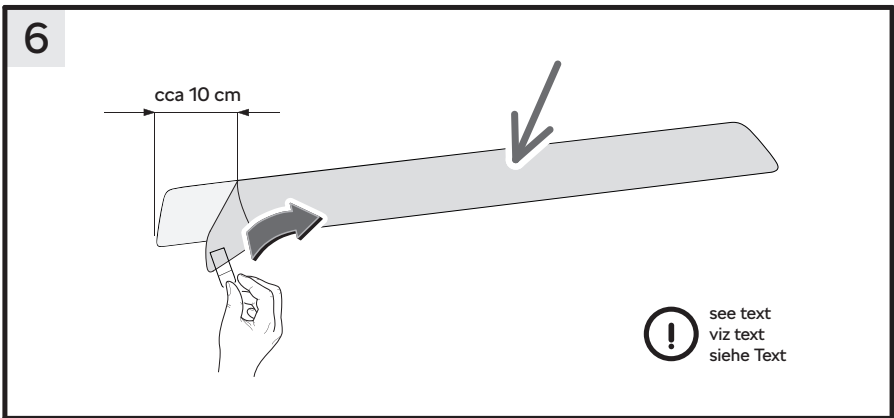
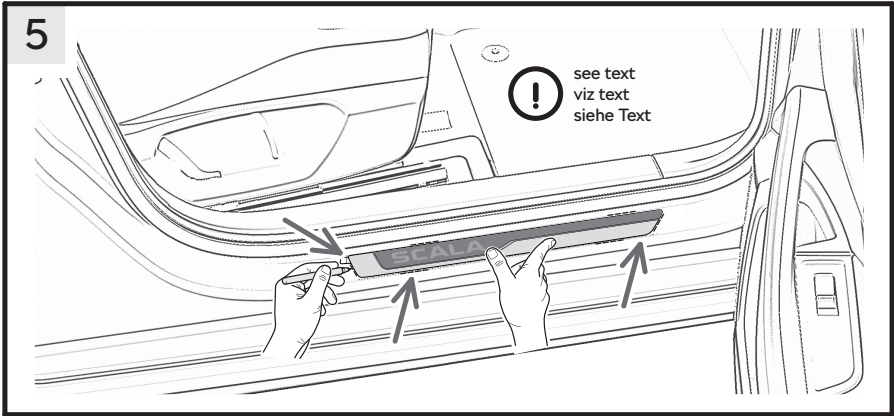

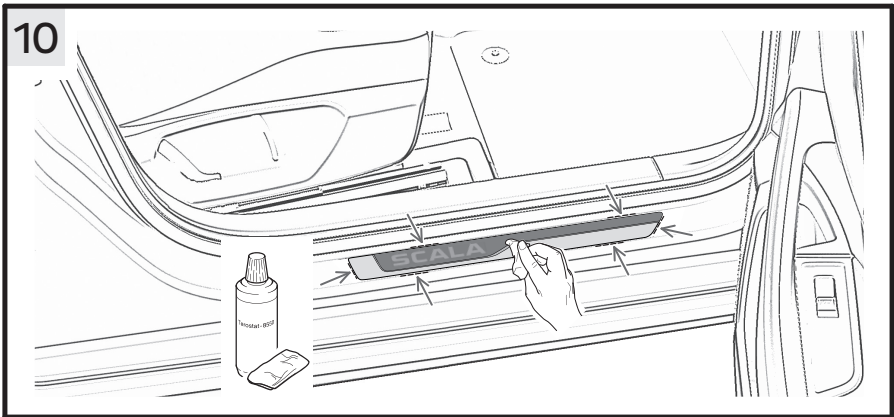
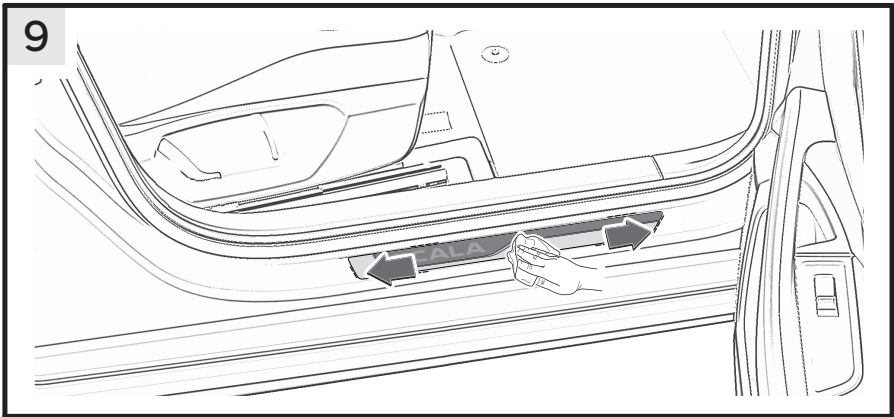
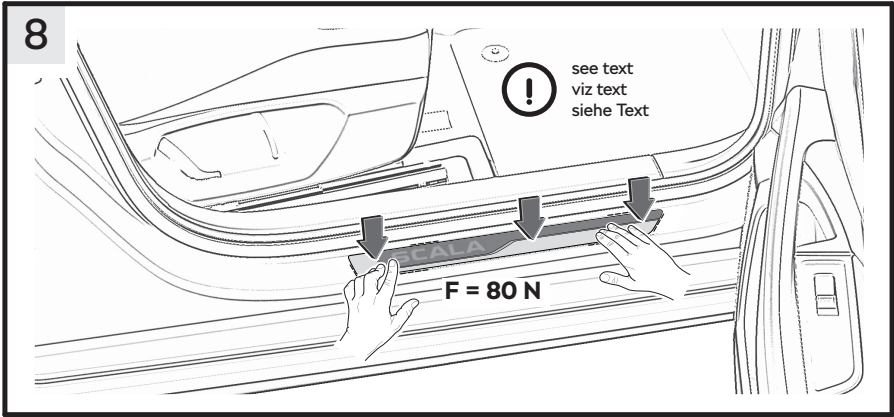

11



6 h STOP!

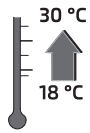
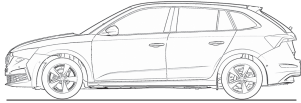

48 h

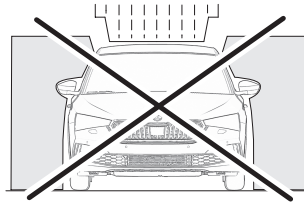

12

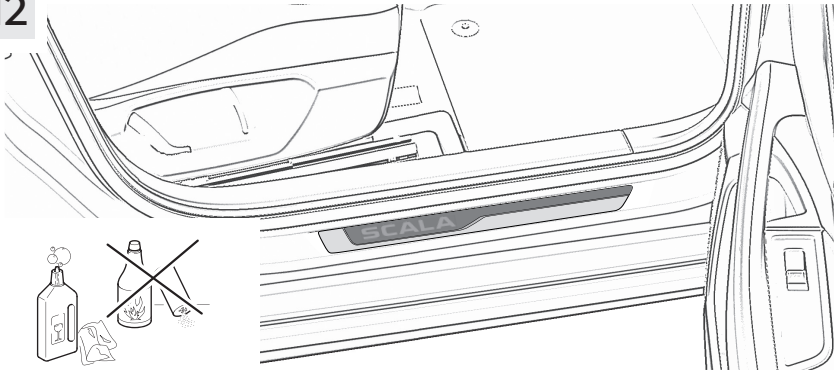

Decorative door sill foils

The accessories are intended for professional fitting. ŠKODA AUTO recommends that they are fitted in an authorised workshop.

Order the decorative side door sill cover foils you require from the following options:

- Door sill foils / EMO concept – red order no. 657 071 310,
- Door sill foils / EMO concept – copper-coloured order no. 657 071 310A.

Component index for the door sill foil set – fig. 1

Component	Quantity	Item
Front door sill foil	1 + 1	A
Fitting instructions	1	

Note:

The templates for correctly positioning the door sill foils (fig. 2) on the vehicle sills are not included in the set and must be ordered separately from the ŠKODA Genuine Accessories range using **order no. 657 071 718**.



Please note: Use the openings in the templates to mark where the door sill foils are to be positioned on the vehicle sills. These are indicated by black arrows on a green background. Make sure that you position the correct template carefully on the vehicle sill and draw the line along the outer edge of the opening.

Important fitting information

In order to ensure that the door sill foils are properly adhered to the vehicle, the ambient temperature, the vehicle temperature and the temperature of the components to be adhered must be between 18 and 30 °C. Protect the components from direct sunlight.

How to adhere the door sill foils

- 3 -

- Thoroughly wash the vehicle sills with mild soapy water and rinse them with clean water. Then degrease them with a suitable cleaning agent. Leave to dry for approximately 10 minutes.

- 4 -

- Use the templates to correctly position the door sill foils on the vehicle sills. Always position the correct template (left/right) on the vehicle sill, as shown in the figure.
- The templates for the door sill foils perfectly follow the contours of the vehicle sill and the A-pillar.
- Use a suitable felt-tip pen to make marks where the foils are to be positioned on the vehicle sills. **Make sure that you draw the line along the outer edge of each of the openings** – the openings are indicated by black arrows on a green background.

- 5 -

- Remove the template.
- Place the foil onto the vehicle sill, lining it up with the marks you have made. Check that the foil is positioned correctly in relation to the other components on the vehicle (door seal, recess in the sill, etc.).
- Hold the foil in place and draw marks along its back end and sides to show where it should be positioned.

- 6 -

- Peel approximately 10 cm of the masking paper away from the adhesive surface on the underside of the door sill foil.



Please note: The door sill foils for the left- and right-hand side of the vehicle are different; make sure that you use the correct foil on each side of the vehicle. Do not remove the masking paper until just before you actually adhere the door sill foil.

- 7, 8 -

- Carefully line up the foil with the marks you have made, and adhere the end of the foil from which you have removed the masking paper.
- Then, gradually peel away the masking paper while at the same time gently pressing down on the foil.



Please note: Always proceed with the utmost care when positioning the door sill foils on the vehicle sills during the adhesion procedure. Sufficient adhesion is not guaranteed if the door sill foils are removed and then readhered. It is therefore important to ensure that they are positioned correctly before you actually come to adhere them.

- Check whether the foil has been correctly adhered. If it has, carefully press down on the door sill foil by hand (with a contact pressure of at least 80 N).

- Fig. 9 -

- Press down on the door sill foil again approximately 15 minutes after adhering it. Use a clean microfibre cloth to do this.

- Fig. 10 -

- Use a suitable cleaning agent to clean off the guide marks.
- **The procedure for adhering the door sill foil to the vehicle sill on the other side of the vehicle is the same.**

- Fig. 11 -

- Once the door sill foils have been adhered, the vehicle must be stored in a protected environment for 6 hours (at a temperature between 18 and 30 °C).

Maintenance information regarding the door sill foils (fig. 11, 12)

Always provide the customer with the following information when returning the vehicle to them after having adhered the door sill foils.

Do not drive the vehicle through a car wash within 48 hours of adhering the door sill foils.

Wash the door sill foils with standard, mild soapy water. Do not use abrasive cleaning agents or chemical solvents under any circumstances. Do not clean the door sill foils with a dirty cloth or a scourer.



Please note: The door sill foils are just a decorative addition to the equipment specification. They are NOT designed to be stood on when getting into (or out of) the vehicle.

The component with order no. 657 071 310 or 657 071 310A is located on a surface which, for technical reasons, is inaccessible after fitting. Please retain these instructions for the entire service life of this product.

Dekorativní prahové fólie

Produkty příslušenství jsou určeny k odborné montáži. ŠKODA AUTO doporučuje provádět montáž v autorizovaném servisu.

Dekorativní prahové fólie objednejte dle jejich provedení:

- prahové fólie / EMO koncept - Červená objednací číslo 657 071 310,
- prahové fólie / EMO koncept - Copper objednací číslo 657 071 310A.

Sada prahových fólií obsahuje - obr. 1

Název dílu	Kusů	Pozice
Prahová fólie přední	1 + 1	A
Montážní návod	1	

Poznámka

Šablony potřebné pro správné ustavení prahových fólií (obr. 2) na prahy vozu nejsou součástí sady a je třeba je objednat samostatně ze sortimentu ŠKODA Originální příslušenství pod objednacím číslem 657 071 718.



Upozornění. Pro označení polohy prahových fólií na prahy vozu použijte otvory v šablonách, které jsou označeny černými šipkami na zeleném podkladu. Příslušnou šablonu vždy ustavte pečlivě na práh vozu a čáru vedte po vnější hraně otvoru.

Důležité pokyny k montáži

Pro zabezpečení kvalitního nalepení prahových fólií na vůz je důležité, aby prostorová pracovní teplota, teplota vozu i montovaných dílů byla v rozmezí 18 - 30 °C. Zajistěte, aby díly nebyly vystaveny přímému slunečnímu záření.

Postup lepení prahových fólií

- 3 -

- Prahy vozu omyjte slabým roztokem vhodného saponátu a opláchněte čistou vodou. Poté je odmastěte vhodným čističem. Nechte cca 10 minut odvětrat.

- 4 -

- Pro správné ustavení prahových fólií na práh vozu použijte šablony. Příslušnou šablonu (levou, pravou) vždy ustavte na práh vozu dle obrázku.
- Šablony pro prahové fólie přesně kopírují tvar prahu vozu a A-sloupku.
- Vhodnou fixou nakreslete na prahy vozu značky pro umístění fólií. **Čáru vedte vždy po vnější hraně příslušných otvorů** - otvory jsou označeny černými šipkami na zeleném podkladu.

- 5 -

- Odstraňte šablonu.
- Na práh vozu přiložte fólii dle označených míst. Zkontrolujte polohu fólie oproti ostatním dílům na voze (těsnění dveří, prolis prahu dveří, ...)
- Fólii přidržte a obkreslete ji i na její zadní a boční straně.

- 6 -

- Strhněte krycí papír v délce cca 10 cm z lepicí plochy na spodní straně prahové fólie.



Upozornění. Dbejte na rozlišení prahových fólií pro levou a pravou stranu vozu. Krycí papír strhávejte těsně před samotným lepením fólie.

- 7, 8 -

- Fólii pečlivě ustavte do označených míst, nalepte konec fólie s odstraněným krycím papírem.
- Potom krycí papír postupně dál strhávejte a fólii zároveň lehce přitlačujte.



Upozornění. Při ustavování prahových fólií na práh vozu při jejich lepení postupujte vždy s co nejvyšší pečlivostí. Po odlepení prahových fólií a jejich opětovném nalepení není již zaručena jejich dostatečná přilnavost. Dbejte proto na jejich správné umístění ještě před samotným lepením.

- Zkontrolujte správné nalepení fólie. Je-li vše v pořádku, pak prahovou fólii pečlivě přitlačte rukou (sílou min. 80 N).

- Obr. 9 -

- Po uplynutí cca 15 minut od nalepení prahové fólie zopakujte znovu její přitlačení. Použijte čistou utěrku z mikrovlákna.

- Obr. 10 -

- Vhodným čističem očistěte pomocné značky.
- **Stejným způsobem pak nalepte prahovou fólii i na druhý práh vozu.**

- Obr. 11 -

- S přilepenými prahovými fóliemi musí být vůz odstaven po dobu 6 hodin v chráněných prostorech (teplota 18 - 30 °C).

Pokyny k údržbě prahových fólií (obr. 11, 12)

S těmito následujícími pokyny vždy seznámte zákazníka při předání vozu po montáži.

Po dobu 48 hodin od nalepení prahových fólií nejezděte s vozem do myčky.

Prahové fólie omývejte slabým roztokem běžných saponátových prostředků. V žádném případě nepoužívejte abrazivní čisticí prostředky nebo chemická rozpouštědla. Prahové fólie nečistěte špinavým hadříkem nebo drátěnkou.



Upozornění. Prahové fólie jsou pouze dekorativním doplňkem výbavy vozu. V žádném případě nejsou určeny k nášlapu při nastupování (vystupování) do (z) vozu.

Číslo dílu 657 071 310, popř. 657 071 310A je umístěno na ploše, která je po montáži z technických důvodů nepřístupná. Ponechte si tento návod po dobu životnosti výrobku.

Dekorative Einstiegsleistenfolien

Die Zubehörprodukte sind für eine fachgerechte Montage vorgesehen. ŠKODA AUTO empfiehlt es, die Montage in einer autorisierten Werkstatt durchzuführen.

Die dekorativen Einstiegsleistenfolien sind je nach Ausführung zu bestellen:

- Einstiegsfolien / EMO-Konzept - Rot **Bestellnummer 657 071 310,**
- Einstiegsfolien / EMO-Konzept - Copper **Bestellnummer 657 071 310A.**

Teilverzeichnis des Einstiegsfoliensets - Abb. 1

Teil	Stückzahl	Position
Einstiegsfolie vorn	1 + 1	A
Montageanleitung	1	

Anmerkung

Die **Schablonen** zum korrekten Positionieren der Einstiegsfolien (Abb. 2) auf den Fahrzeugschwelleren sind im Set nicht vorhanden und sind einzeln aus dem Sortiment des ŠKODA Original Zubehörs unter der **Bestellnummer 657 071 718** zu bestellen.



Hinweis. Für die Markierung der Position der Einstiegsfolien auf den Fahrzeugschwelleren die Öffnungen in den Schablonen verwenden. Diese sind mit schwarzen Pfeilen auf grünem Untergrund versehen. Die zugehörige Schablone stets sorgfältig auf dem Fahrzeugschweller positionieren und den Strich an der Außenkante der Öffnung führen.

Wichtige Montagehinweise

Um ein einwandfreies Ankleben der Einstiegsfolien am Fahrzeug zu gewährleisten, sollte die Umgebungstemperatur, die Fahrzeugtemperatur sowie die Temperatur der anzubauenden Teile im Bereich von 18 - 30 °C liegen. Die Teile vor direkter Sonneneinstrahlung schützen.

Vorgehensweise beim Kleben der Einstiegsfolien

- 3 -

- Die Fahrzeugschweller mit einer milden Spülmittellösung gründlich abwaschen und mit klarem Wasser spülen. Danach diese mit einem geeigneten Reiniger entfetten. Ca. 10 Minuten ablüften lassen.

- 4 -

- Für die richtige Positionierung der Einstiegsfolien auf dem Fahrzeugschweller sind die Schablonen zu verwenden. Die zugehörige Schablone (links, rechts) auf dem Fahrzeugschweller immer laut Abbildung positionieren.
- Die Schablonen für die Einstiegsfolien kopieren passgenau die Form des Fahrzeugschwellers sowie der A-Säule.
- Markierungen für die Positionierung der Folien auf den Fahrzeugschwelleren mit einem geeigneten Filzstift herstellen. **Den Strich stets an der Außenkante der jeweiligen Öffnungen führen** - die Öffnungen sind mit schwarzen Pfeilen auf grünem Untergrund versehen.

- 5 -

- Die Schablone entfernen.
- Die Folie auf den Fahrzeugschweller an den markierten Stellen legen. Die Position der Folie in Bezug zu den anderen Teilen am Fahrzeug (Türdichtung, Vertiefung am Schweller,) prüfen.
- Die Folie festhalten und auch hinten und seitlich nachzeichnen.

- 6 -

- Das Abdeckpapier in einer Länge von ca. 10 cm von der Klebefläche auf der Unterseite der Einstiegsfolie abziehen.



Hinweis. Auf die Unterscheidung der Einstiegsfolien für die linke und rechte Fahrzeugseite achten. Das Abdeckpapier erst unmittelbar vor dem eigentlichen Klebevorgang abziehen.

- 7, 8 -

- Die Folie an den markierten Stellen sorgfältig positionieren, das Ende der Folie mit dem entfernten Abdeckpapier aufkleben.
- Dann das Abdeckpapier stufenweise abziehen und gleichzeitig die Folie leicht andrücken.



Hinweis. Bei der Positionierung der Einstiegsfolien auf dem Fahrzeugschweller während des Klebevorgangs stets mit größtmöglicher Sorgfalt vorgehen. Es ist keine ausreichende Haftfähigkeit gewährleistet, wenn die Einstiegsfolien abgezogen und wieder aufgeklebt werden. Deshalb auf deren richtige Position vor dem eigentlichen Klebevorgang achten.

- Prüfen, ob die Folie korrekt aufgeklebt ist. Ist alles i. O., dann die Einstiegsfolie sorgfältig von Hand andrücken (Anpresskraft mind. 80 N).

- Abb. 9 -

- Die Einstiegsfolie nach ca. 15 Minuten seit dem Aufkleben erneut andrücken. Hierzu ein sauberes Mikrofasertuch verwenden.

- Abb. 10 -

- Die Hilfsmarkierungen mit einem geeigneten Reiniger reinigen.
- **Das Kleben der Einstiegsfolie auf dem gegenüberliegenden Fahrzeugschweller erfolgt dann auf die gleiche Weise.**

- Abb. 11 -

- Mit aufgeklebten Einstiegsfolien muss das Fahrzeug 6 Stunden lang in geschützten Räumen stehen (Temperatur 18 - 30 °C).

Wartungshinweise für die Einstiegsfolien (Abb. 11, 12)

Der Kunde ist mit den folgenden Hinweisen immer bei der Fahrzeugübergabe nach der Montage vertraut zu machen.

Innerhalb von 48 Stunden nach dem Aufkleben der Einstiegsfolien mit dem Fahrzeug nicht in die Waschanlage fahren.

Die Einstiegsfolien mit einer milden Lösung üblicher Spülmittel abwaschen. Keinesfalls sind scheuernde Reinigungsmittel oder chemische Lösungsmittel zu verwenden. Die Einstiegsfolien nicht mit verschmutzten Tüchern oder einem Topfkratzer reinigen.



Hinweis. Die Einstiegsfolien stellen lediglich eine dekorative Ergänzung der Fahrzeugausstattung dar. Keinesfalls sind diese für das Betreten beim Einsteigen (Aussteigen) in das (aus dem) Fahrzeug vorgesehen.

Die Teilenummer 657 071 310 ggf. 657 071 310A befindet sich auf einer Fläche, die nach dem Einbau aus technischen Gründen unzugänglich ist. Diese Anleitung während der gesamten Lebensdauer des Produkts beibehalten.

DE

Láminas decorativas para estriberas

Los accesorios están concebidos exclusivamente para un montaje profesional. ŠKODA AUTO recomienda encargar el montaje a un taller autorizado.

A fin de tramitar el pedido de las láminas decorativas para estriberas se debe tener en cuenta su versión:

- Lámina para estribera / Diseño EMO - Rojo Número de pedido 657 071 310,
- Lámina para estribera / Diseño EMO - Cobre Número de pedido 657 071 310.

Lista de piezas del kit de láminas para estriberas - fig. 1

Pieza	Unidades	Posición
Lámina para estribera delantera	1 + 1	A
Instrucciones de montaje	1	

Observación

Las **plantillas** para posicionar correctamente las láminas para estriberas (fig. 2) en los umbrales del vehículo no se incluyen en el kit y se deben pedir aparte como accesorios originales del surtido de ŠKODA con el **número de pedido 657 071 718**.



Nota: Para marcar la posición de las láminas para estriberas en los umbrales del vehículo, emplear las aberturas en las plantillas. Estas están provistas de flechas negras sobre fondo verde. Posicionar la plantilla correspondiente siempre con cuidado en el umbral del vehículo y trazar la raya por el borde exterior de la abertura.

Advertencias de montaje importantes

Para garantizar un pegado perfecto de las láminas para estriberas al vehículo, la temperatura ambiente, la temperatura del vehículo y la temperatura de las piezas que se desean pegar se deben mantener en un rango de 18 a 30 °C. Proteger las piezas de la luz solar directa.

Procedimiento para pegar las láminas para estriberas

- 3 -

- Lavar a fondo los umbrales del vehículo con una solución de lavado suave y aclarar con agua limpia. A continuación, eliminar la grasa con un producto limpiador apropiado. Dejar secar unos 10 minutos.

- 4 -

- Para posicionar correctamente las láminas para estriberas en los umbrales del vehículo se deben usar las plantillas. Posicionar siempre la plantilla (izquierda, derecha) correspondiente en el umbral del vehículo tal como se muestra en la figura.

- Con las plantillas para las láminas para estriberas, imitar con precisión la forma del umbral del vehículo, así como la del montante A .

- Con un rotulador adecuado, señalar las marcas para posicionar las láminas en los umbrales del vehículo. **Guiar el trazo siempre por el borde exterior de las aberturas respectivas** - las aberturas están provistas de flechas negras sobre fondo verde.

- 5 -

- Retirar la plantilla.
- Poner la lámina sobre el umbral del vehículo en el lugar marcado. Comprobar la posición de la lámina en relación con las otras piezas del vehículo (junta de la puerta, acanaladura del umbral...).
- Mantener fijada la lámina y marcar la parte posterior y la lateral.

- 6 -

- Retirar unos 10 cm del papel protector de la superficie de pegado sobre la parte inferior de la lámina para estribera.



Nota: Tener en cuenta que las láminas para estriberas del lado derecho y las del lado izquierdo son distintas. Retirar el papel protector justo antes del pegado en sí.

- 7, 8 -

- Colocar con cuidado la lámina en el lugar marcado, pegar el final de la lámina con el papel protector retirado.
- Después, retirar el papel protector de forma gradual y, al mismo tiempo, presionar ligeramente la lámina.



Nota: Posicionar las láminas para estriberas sobre el umbral del vehículo siempre con el máximo cuidado posible durante el proceso de pegado. No se puede garantizar una adherencia suficiente si las láminas para estriberas se retiran y se vuelven a pegar. Por ello, antes de efectuar el pegado propiamente dicho, prestar atención a que se encuentran en la posición correcta.

- Comprobar si la lámina se ha pegado correctamente. Si todo está bien, presionar a continuación la lámina para estribera cuidadosamente con la mano (fuerza de apriete mínima: 80 N).

- fig. 9 -

- Volver a presionar la lámina para estribera unos 15 minutos después de pegarla. Para ello, utilizar un paño de microfibras limpio.

- fig. 10 -

- Limpiar las marcas de ayuda con un producto limpiador adecuado.
- **El pegado de la lámina para estribera en el lado opuesto del umbral del vehículo se lleva a cabo de la misma manera.**

- fig. 11 -

- Tras haber pegado las láminas para estriberas, el vehículo debe permanecer 6 horas en un espacio protegido (a una temperatura entre 18 y 30 °C).

Indicaciones de mantenimiento relativas a las láminas para estriberas (fig. 11, 12)

Tras el montaje, al entregar el vehículo al cliente, es imprescindible explicarle las indicaciones siguientes.

No lavar el vehículo en instalaciones de lavado durante las 48 horas posteriores al pegado de las láminas para estriberas.

Lavar las láminas para estriberas con una solución suave de un producto de lavado convencional. No emplear nunca productos de limpieza abrasivos ni disolventes químicos. No limpiar las láminas para estriberas con paños sucios ni con estropajos.

ES



Nota: Las láminas para estriberas solo son un complemento decorativo del equipamiento del vehículo. No se han diseñado para ser pisadas al entrar en el vehículo ni al salir de este.

El número de pieza 657 071 310 o 657 071 310A se encuentra en una zona que no es accesible después del montaje por motivos técnicos. Mantener estas instrucciones durante toda la vida útil del producto.

Films de seuil de porte décoratifs

Les accessoires sont conçus pour un montage en bonne et due forme. ŠKODA AUTO recommande de faire procéder au montage par un atelier agréé.

Les films de seuil de porte décoratifs doivent être commandés en fonction de chaque version :

- Films de seuil de porte/concept EMO - Rouge Réf. 657 071 310,
- Films de seuil de porte/concept EMO - Cuivre Réf. 657 071 310A.

Nomenclature du kit de films de seuil de porte - fig. 1

Élément	Nombre	Position
Film de seuil de porte avant	1 + 1	A
Notice de montage	1	

Remarque

Les **gabarits** pour le positionnement correct des films (fig. 2) sur les seuils de porte ne sont pas inclus dans le kit et doivent être commandés séparément dans la gamme d'accessoires d'origine ŠKODA sous la **référence 657 071 718**.



Remarque. Pour le repérage de la position des films sur les seuils de porte, utiliser les ouvertures dans les gabarits. Celles-ci sont signalées par des flèches noires sur fond vert. Toujours positionner le gabarit concerné soigneusement sur le seuil de porte et tracer le trait sur le bord extérieur de l'ouverture.

Consignes de montage importantes

Afin d'assurer une bonne adhérence des films de seuil de porte sur le véhicule, la température ambiante, la température du véhicule et la température des éléments à monter doivent se situer dans une plage de 18 à 30 °C. Protéger les éléments des rayons directs du soleil.

Procédure de collage des films de seuil de porte

- 3 -

- Laver soigneusement les seuils de porte du véhicule à l'aide d'un produit détergent doux et rincer abondamment à l'eau claire. Dégraisser ensuite à l'aide d'un produit nettoyant approprié. Laisser sécher à l'air libre pendant environ 10 minutes.

- 4 -

- Les gabarits doivent être utilisés pour positionner correctement les films sur les seuils de porte du véhicule. Toujours positionner le gabarit (gauche, droit) concerné sur le seuil de porte du véhicule conformément à la figure.
- Les gabarits pour les films de seuil épousent précisément la forme du seuil de porte ainsi que le montant A.

- Tracer avec un marqueur approprié les repères pour le positionnement des films sur les seuils de porte. **Toujours tracer le trait sur le bord extérieur des ouvertures concernées** - les ouvertures sont signalées par des flèches noires sur fond vert.

- 5 -

- Retirer le gabarit.
- Positionner le film sur le seuil de porte du véhicule aux emplacements repérés. Vérifier la position du film par rapport aux autres éléments sur le véhicule (joint de porte, évidement sur le seuil, etc.).
- Maintenir le film et repérer aussi l'arrière et les côtés.

- 6 -

- Détacher précautionneusement le papier de protection sur une longueur d'environ 10 cm de la surface de collage et le replier sur le dessous du film de seuil de porte.



Remarque. Faire attention à la distinction entre les films de seuil de porte pour le côté gauche et le côté droit. Retirer le papier de protection juste avant de procéder au collage proprement dit.

- 7, 8 -

- Positionner soigneusement le film sur les emplacements repérés et coller l'extrémité du film avec le papier de protection retiré.
- Ensuite, retirer progressivement le papier de protection et, simultanément, appuyer légèrement sur le film.



Remarque. Toujours procéder avec le plus grand soin lors du positionnement des films sur le seuil de porte pendant le collage. Il n'est pas garanti que l'adhérence soit suffisante si les films de seuil de porte sont enlevés, puis recollés. Par conséquent, faire attention à leur position appropriée avant d'effectuer le collage proprement dit.

- Vérifier si le film a été collé correctement. Si tout est conforme, appuyer alors soigneusement le film de seuil de porte avec la main (pression minimum de 80 N).

- Fig. 9 -

- Appuyer de nouveau le film de seuil de porte env. 15 minutes après le collage. Pour ce faire, utiliser un chiffon à microfibres propre.

- Fig. 10 -

- Éliminer les repères avec un produit nettoyant approprié.
- **Le collage du film sur le seuil de porte de l'autre côté du véhicule se déroule de la même manière.**

- Fig. 11 -

- Une fois les films de seuil de porte collés, le véhicule doit rester immobilisé 6 heures dans un local fermé (température entre 18 et 30 °C).

Consignes d'entretien des films de seuil de porte (fig. 11, 12)

Le client doit toujours se familiariser avec les instructions suivantes lors de la remise du véhicule après la pose.

Ne pas laver le véhicule dans une station de lavage dans les 48 heures qui suivent le collage des films de seuil de porte.

Laver les films de seuil de porte à l'aide d'un produit détergent usuel doux. N'utiliser en aucune circonstance des produits nettoyants abrasifs ou des solvants chimiques. Ne pas nettoyer les films de seuil de porte avec des chiffons sales ou une éponge à récurer.



Remarque. Les films de seuil de porte sont uniquement des éléments décoratifs visant à rehausser l'esthétique du véhicule. Ils ne doivent pas être utilisés pour pénétrer dans le véhicule ou pour en sortir.

La référence 657 071 310 ou 657 071 310A est située sur une surface qui, pour des raisons techniques, n'est pas accessible après l'installation. Conserver cette notice pendant toute la durée de vie du produit.

Pellicole decorative per battute d'ingresso

Gli accessori sono destinati al montaggio da parte di personale specializzato. ŠKODA AUTO consiglia di affidare il montaggio a un'officina autorizzata.

Le pellicole decorative devono essere ordinati a seconda della versione:

- Pellicole/Gamma EMO - rosso n. d'ordine 657 071 310,
- Pellicole/Gamma EMO - rame n. d'ordine 657 071 310A.

Elenco componenti del set pellicola - Fig. 1

Componente	Numero pezzi	Posizione
Pellicola battitacco anteriore	1 + 1	A
Istruzioni di montaggio	1	

Nota

Le mascherine per il posizionamento delle battute d'ingresso sulla soglia della vettura (Fig. 2) non sono contenute nel set; pertanto dovranno essere ordinate separatamente dalla gamma accessori originali ŠKODA, con il numero d'ordine **657 071 718**.



Avvertenza. Per la marcatura della posizione delle pellicole battitacco sulle soglie utilizzare le aperture nelle mascherine. Queste sono dotate di frecce di colore nero su sfondo verde. Posizionare la relativa sagoma della battuta posteriore sulla soglia della vettura con la massima cura e quindi seguire il segno riportato sul lato esterno dell'apertura.

Avvertenze importanti per il montaggio

Per garantire la corretta adesione delle pellicole, la temperatura ambiente, la temperatura del veicolo e la temperatura delle parti da installare deve essere compresa tra 18 - 30° C. Proteggere i componenti dai raggi solari diretti.

Procedura per l'applicazione delle pellicole battitacco

- 3 -

- Lavare le battute della vettura con una soluzione di detergente neutro e risciacquare abbondantemente con acqua pulita. Quindi sgrassare utilizzando un apposito detergente. Lasciare asciugare per 10 minuti.

- 4 -

- Per il corretto posizionamento delle pellicole sui battitacco, utilizzare le sagome. Posizionare sempre la sagoma corrispondente (a sinistra, a destra) sulla soglia del veicolo come mostrato.

- Le sagome delle pellicole decorative soglia riproducono con precisione la forma della soglia della vettura e del montante A.

- Creare delle marcature per il posizionamento delle pellicole sulle battute della vettura, utilizzando un apposito pennarello. **Il trattino deve trovarsi sempre sul bordo esterno delle rispettive aperture** - le aperture sono contraddistinte da frecce nere su fondo verde.

- 5 -

- Rimuovere le sagome.
- Posizionare la pellicola sulla soglia della vettura in corrispondenza dei punti contrassegnati. Controllare la posizione della pellicola rispetto alle altre parti del veicolo (guarnizione della porta, scanalatura sulla soglia, ...).
- Tenere ferma la pellicola e segnare i contrassegni sul retro.

- 6 -

- Staccare la carta protettiva ad una lunghezza di circa 10 cm dalla superficie adesiva sul lato inferiore della pellicola decorativa.



Avvertenza. Prestare attenzione alla distinzione tra pellicole per il lato sinistro e il lato destro del veicolo. Rimuovere la carta di protezione solo prima di procedere all'effettiva incollatura.

- 7, 8 -

- Posizionare con cura la pellicola nei punti contrassegnati, attaccare la parte finale della pellicola con la carta protettiva rimossa.
- Quindi rimuovere gradualmente la carta protettiva e allo stesso tempo premere leggermente la pellicola.



Avvertenza. Durante il posizionamento delle pellicole sulla battuta, prestare la massima attenzione nel corso della fase di applicazione. Non si garantisce una tenuta adeguata se le pellicole vengono staccate e successivamente di nuovo incollate. Pertanto, prestare attenzione alla loro posizione corretta prima del processo di incollaggio effettivo.

- Controllare che la pellicola sia stata applicata correttamente. Se tutto è conforme, premere accuratamente la pellicola con la mano (forza minima 80 N).

- Fig. 9 -

- Premere nuovamente la pellicola dopo circa 15 minuti dalla posa. Utilizzare un panno in microfibra pulito per eseguire questa operazione.

- Fig. 10 -

- Pulire le marcature con un detergente adatto.
- L'incollaggio della battuta sull'altro lato della vettura avviene quindi nello stesso modo.

- Fig. 11 -

- Una volta applicate le pellicole, la vettura dovrà essere conservata per almeno 6 ore in un locale protetto (temperatura 18-30°C).

Istruzioni per la manutenzione per le pellicole battitacco (Fig. 11, 12)

In caso di consegna della vettura successivamente al montaggio, il cliente dovrà essere informato delle seguenti avvertenze.

Per le 48 ore successive all'applicazione delle pellicole, non introdurre la vettura nell'autovaggio.

Pulire le pellicole con una soluzione contenente del comune detergente. Non usare mai detersivi abrasivi o solventi chimici. Non pulire le pellicole con asciugamani sporchi o paglietta abrasiva.



Avvertenza. Le pellicole rappresentano semplicemente un'aggiunta decorativa all'equipaggiamento del veicolo. In nessun caso sono destinate a essere calpestate all'ingresso (uscita) dalla (nella) vettura.

Il componente n. 657 071 310 o 657 071 310A si trova su una superficie che per motivi tecnici sarà difficilmente accessibile dopo il montaggio. Conservare questo manuale per tutta la vita del prodotto.

Dekorativ tröskelfolie

Tillbehörsprodukterna är avsedda för professionell montering. ŠKODA AUTO rekommenderar att montering utförs på en godkänd ŠKODA AUTO-verkstad.

De dekorativa tröskelfolierna kan beställas i olika utförande:

- Tröskelfolie/EMO-koncept - röd **beställningsnummer 657 071 310,**
- Tröskelfolie/EMO-koncept - copper **beställningsnummer 657 071 310A.**

Komponentförteckning för tröskelfoliesats – bild 1

Komponent	Antal	Läge
Tröskelfolie framtill	1 + 1	A
Monteringsanvisning	1	

Anmärkning

Mallar för korrekt placering av tröskelfolien (bild 2) på bilens trösklar ingår inte i satsen och måste beställas separat ur ŠKODA originaltillbehörsortiment, **beställningsnummer 657 071 718.**



Anvisning. Använd öppningarna i mallarna för att markera tröskelfoliens placering på bilens trösklar. Dessa är markerade med svarta pilar på grön bakgrund. Placera försiktigt mallen på bilens tröskel och gör markeringar på öppningens ytterkant.

Viktiga monteringsanvisningar

För att du ska kunna limma fast tröskelfolien utan problem bör omgivningstemperaturen, bilens temperatur och temperaturen hos de delar som ska monteras ligga på 18–30 °C. Skydda delarna mot direkt solljus.

Tillvägagångssätt vid applicering av tröskelfolie

- 3 -

- Tvätta bilens tröskel noggrant med en mild diskmedelslösning och skölj därefter med rent vatten. Avfetta den sedan med hjälp av lämpligt rengöringsmedel. Låt avdunsta i ca 10 minuter.

- 4 -

- Använd mallarna för att få korrekt placering av tröskelfolien på bilens trösklar. Placera alltid tillhörande mall (vänster, höger) på bilens tröskel enligt bilden.
- Mallarna för tröskelfolierna kopierar exakt trösklarnas och A-stolpens form.
- Markera foliens läge på bilens trösklar med en lämplig filtpenna. **Gör markeringar på respektive öppnings ytterkant** – öppningarna är markerade med svarta pilar på grön bakgrund.

- 5 -

- Ta bort mallen.
- Lägg folien på markerad plats på bilens tröskel. Kontrollera foliens läge i förhållande till andra fordonsdelar (dörrtätning, fördjupningar i tröskel, mm.).
- Håll fast folien och märk upp både sidor och baksida.

- 6 -

- Dra av ca 10 cm av täckpappret från limningsytan på undersidan av tröskelfolien.



Anvisning. - Var noga med att skilja på tröskelfolien för bilens vänstra och högra sida. - Dra inte av täckpappret förrän precis innan du påbörjar den egentliga limningsproceduren.

- 7, 8 -

- Placera folien försiktigt på markerat ställe och klistra sedan fast den del av folien där du dragit bort täckpappret.

- Dra sedan bort täckpappret en bit i taget och tryck samtidigt fast folien försiktigt.



Anvisning. Arbeta alltid med största noggrannhet när du limmar fast tröskelfolie på fordonströskeln. Om tröskelfolien dras bort och åter trycks fast är det inte säkert att vidhäftningen blir fullgod. Se därför till att folien verkligen hamnar rätt innan du påbörjar den egentliga limningsproceduren.

- Kontrollera att folien är ordentligt fastsatt. Om allt ser OK ut, tryck fast tröskelfolien noga för hand (minst 80 N presskraft).

- Bild 9 -

- Tryck på nytt fast tröskelfolien ca 15 minuter efter limningsproceduren. Använd en ren mikrofiberduk för detta.

- Bild 10 -

- Rengör hjälpmarkeringarna med lämpligt rengöringsmedel.

- **Limningen av tröskelfolien på motsatt tröskel sker på samma sätt.**

- Bild 11 -

- Bilen med de pålimmade tröskelfolierna måste nu stå i ett skyddat utrymme i 6 timmar (temperatur 18–30 °C).

Underhållsanvisningar för tröskelfolie (bild 11, 12)

Se till att kunden alltid får följande anvisningar vid överlämningen av bilen efter applicering.

Tvätta inte bilen i automattvätt inom de närmaste 48 timmarna efter applicering av tröskelfolien.

Tvätta tröskelfolien med en mild tvållösning. Använd aldrig slipande rengöringsmedel eller kemiska lösningsmedel. Rengör inte tröskelfolie med smutsiga trasor eller med skurboll.



Anvisning. Tröskelfolien är ett dekorativt komplement till fordonsutrustningen. Den är inte avsedd att trampas på vid in- och urstigning i bilen.

Komponentnummer 657 071 310 resp. 657 071 310A sitter på ett ställe som av tekniska skäl inte går att komma åt efter monteringen. Behåll denna anvisning så länge som produkten används.

Decoratieve instaplijstfolies

De accessoires zijn alleen bedoeld voor een professionele montage. ŠKODA AUTO raadt aan om de montage door een ŠKODA-dealer te laten uitvoeren.

De decoratieve instaplijstfolies moeten afhankelijk van de uitvoering worden besteld:

- **Dorpelfolies / EMO-concept - rood** Bestelnummer 657 071 310,
- **Dorpelfolies / EMO-concept - koper** Bestelnummer 657 071 310A.

Onderdelenoverzicht van de dorpelfolieset - afb. 1

Onderdeel	Aantal	Positie
Dorpelfolie voor	1 + 1	A
Montagehandleiding	1	

Opmerking

De sjablonen voor het correct positioneren van de dorpelfolies (afb. 2) op de dorpels van het voertuig zijn niet meegeleverd in de set en moeten apart uit het assortiment van originele ŠKODA-toebehoren worden besteld met **bestelnr. 657 071 718**.



Opmerking. Voor de markering van de positie van de dorpelfolies op de dorpels de openingen in de sjablonen gebruiken. Deze zijn met zwarte pijlen op een groene ondergrond voorzien. De bijbehorende sjabloon steeds zorgvuldig op de dorpel van het voertuig positioneren en de streep aan de buitenrand van de opening aanbrengen.

Belangrijke montagevoorschriften

Om een correcte hechting van de dorpelfolies op het voertuig te garanderen, moeten de omgevingstemperatuur, de voertuigtemperatuur en de temperatuur van de in te bouwen onderdelen tussen 18 en 30 °C liggen. Leg de onderdelen niet in de felle zon.

Methode voor het opplakken van de dorpelfolies

- 3 -

- De dorpels van het voertuig grondig schoonmaken met een oplossing van een mild afwasmiddel en spoelen met schoon water. Deze daarna met een geschikte reiniger ontvetten. Ca. 10 minuten laten drogen.

- 4 -

- Voor de correcte positionering van de dorpelfolies op de dorpels van het voertuig moeten de sjablonen worden gebruikt. De betreffende sjabloon (links, rechts) altijd op de dorpel van het voertuig positioneren zoals aangegeven in de afbeelding.
- De sjablonen voor de dorpelfolies kopiëren exact de vorm van de voertuigdorpel alsook de A-stijl.
- Met een geschikte viltstift markeringen voor de positionering van de folies op de dorpels van het voertuig aanbrengen. **De streep steeds aan de buitenkant van de betreffende openingen aanbrengen** - de openingen zijn met zwarte pijlen op een groene ondergrond voorzien.

- 5 -

- De sjabloon verwijderen.
- De folie op de dorpel op de gemarkeerde plaatsen leggen. De positie van de folie in relatie tot de andere onderdelen op het voertuig (deurdichting, verdieping op de dorpel, ...) controleren.
- De folie vasthouden en ook achter en aan de zijden natekenen.

- 6 -

- Het afdekpapier over een lengte van ca. 10 cm van het plakvlak aan de onderkant van de dorpelfolie verwijderen.



Opmerking. Op het onderscheid van de dorpelfolies voor de linker- en de rechterkant van het voertuig letten. Het afdekpapier pas vlak voor het eigenlijke opplakken verwijderen.

- 7, 8 -

- De folie op de gemarkeerde plaatsen zorgvuldig positioneren. Het einde van de folie met het verwijderde afdekpapier opplakken.
- Vervolgens het afdekpapier stap voor stap verwijderen en gelijktijdig de folie licht aandrukken.



Opmerking. Bij de positionering van de dorpelfolies op de dorpel van het voertuig moet met de grootst mogelijke voorzichtigheid te werk worden gegaan. Er is geen voldoende hechting gegarandeerd als de dorpelfolies losgetrokken en weer vastgeplakt worden. Daarom vóór het eigenlijke opplakken goed op de juiste positie letten.

- Controleren of de folie correct opgeplakt is. Als alles in orde is, dan de dorpelfolie zorgvuldig met de hand aandrukken (perskracht min. 80 N).

- Afb. 9 -

- De dorpelfolie na ca. 15 minuten na het opplakken opnieuw aandrukken. Hiertoe een schone microvezeldoek gebruiken.

- Afb. 10 -

- De hulpmarkeringen met een geschikt reinigingsmiddel schoonmaken.

Het opplakken van de dorpelfolie op de tegenoverliggende voertuigdorpel gebeurt dan op identieke wijze.

- Afb. 11 -

- Het voertuig moet met de opgeplakte dorpelfolies 6 uur lang in een veilige ruimte staan (temperatuur 18- 30 °C).

Onderhoudsvoorschrift voor de dorpelfolies (afb. 11, 12)

De klant na de montage altijd op het volgende wijzen bij het overhandigen van het voertuig. Gedurende de eerste 48 uur na het opplakken van de dorpelfolies niet met het voertuig door een wasstraat rijden.

De dorpelfolies met een oplossing van een mild gewoon afwasmiddel schoonmaken. Nooit schurende reinigingsmiddelen of chemische oplosmiddelen gebruiken. De dorpelfolies niet met een vuile doek of een schuursponsje reinigen.



Opmerking. De dorpelfolies vormen alleen maar een decoratieve aanvulling op de uitrusting van het voertuig. Ze zijn in geen geval bedoeld om op te staan bij het in- en uitstappen.

Het onderdeelnummer 657 071 310 of 657 071 310A bevindt zich op een vlak dat na de inbouw om technische redenen niet toegankelijk is. Deze handleiding gedurende de gehele levensduur van het product bewaren.

Ozdobne folie progowe

Akcesoria są przeznaczone wyłącznie do profesjonalnego montażu. ŠKODA AUTO zaleca, by montaż był wykonywany w autoryzowanym warsztacie.

Ozdobne folie progowe należy zamawiać w zależności od wersji:

- Folie progowe / EMO - czerwone numer katalogowy 657 071 310,
- Folie progowe / EMO - Copper numer katalogowy 657 071 310A.

Lista części zestawu folii progowych – rys. 1

Część	Ilość	Pozycja
Folia progowa przednia	1 + 1	A
Instrukcja montażu	1	

Uwaga

Szablony do prawidłowego ułożenia folii progowych (rys. 2) na progach samochodu nie są częścią zestawu i należy zamówić je osobno z asortymentu oryginalnych akcesoriów ŠKODA pod numerem katalogowym 657 071 718.



Wskazówka. W celu oznaczenia pozycji folii progowych na progach pojazdu należy skorzystać z otworów w szablona. Są one oznaczone czarnymi strzałkami na zielonym tle. Przynależny szablon umieścić starannie na progu pojazdu i wykonać kreskę na zewnętrznej krawędzi otworu.

Ważne wskazówki dotyczące montażu

Aby zagwarantować prawidłowe przyklejenie folii progowych do pojazdu, temperatura otoczenia, temperatura samochodu oraz temperatura montowanych elementów powinny zawierać się w zakresie od 18 do 30°C. Chronić części przed bezpośrednim działaniem promieni słonecznych.

Postępowanie przy naklejaniu folii progowych

- 3 -

- Umyć progi pojazdu łagodnym roztworem płynu do mycia naczyń i opłukać czystą wodą. Następnie odtłuścić je za pomocą odpowiedniego środka czyszczącego. Odczekać ok. 10 minut aż środek odparuje.

- 4 -

- W celu prawidłowego ustawienia folii progowych na progach pojazdu należy zastosować szablony. Odpowiednie szablony (lewy, prawy) przykładac do progu pojazdu zawsze według rysunku.

- Szablony folii progowych dokładnie odpowiadają kształtowi progów pojazdu oraz słupka A.

- Oznaczenia do pozycjonowania folii na progach pojazdu wykonać za pomocą odpowiedniego pisaka. **Kreskę wykonywać zawsze na zewnętrznej krawędzi danych otworów** - otwory oznaczone są czarnymi strzałkami na zielonym tle.

- 5 -

- Zdjąć szablon.
- Przyłożyć folię do progu pojazdu w zaznaczonych miejscach. Sprawdzić pozycję folii w odniesieniu do innych części (uszczelki drzwi, wgłębienia na progu itd.).
- Przytrzymać folię i zaznaczyć również z tyłu i po bokach.

- 6 -

- Zdjąć papier ochronny o długości ok. 10 cm z powierzchni klejącej na spodzie folii progowej.



Wskazówka. Uważać na rozróżnienie folii progowych dla lewej i prawej strony pojazdu. Papier ochronny należy zdejmować tuż przed przyklejeniem.

- 7, 8 -

- Starannie ułożyć folię w zaznaczonych miejscach. Przykleić koniec folii, z którego usunięty został papier ochronny.
- Stopniowo usunąć papier ochronny, jednocześnie lekko dociskając folię.



Wskazówka. Podczas ustawiania folii progowych na progach pojazdu należy postępować z najwyższą starannością. Oderwanie i ponowne naklejenie folii progowych nie zapewnia ich dostatecznej przyczepności. Dlatego też należy zwrócić uwagę na prawidłowe położenie folii przed przyklejeniem.

- Sprawdzić, czy folia została poprawnie naklejona. Jeśli wszystko jest w porządku, starannie docisnąć folię progową ręką (siła docisku min. 80 N).

- Rys. 9 -

- Po upływie ok. 15 minut od naklejenia ponownie docisnąć folię progową. Skorzystać z czystej ściereczki z mikrofibry.

- Rys. 10 -

- Usunąć oznaczenia pomocnicze odpowiednim środkiem czyszczącym.
- **Przyklejanie folii na przeciwnym progu pojazdu odbywa się w ten sam sposób.**

- Rys. 11 -

- Pojazd z przyklejonymi foliami progowymi musi stać przez 6 godzin w odpowiednio zabezpieczonym pomieszczeniu (temperatura 18 - 30 °C).

Wskazówki dotyczące konserwacji folii progowych (rys. 11, 12)

Przy przekazywaniu pojazdu po montażu należy zawsze udzielić klientowi poniższych wskazówek.

Przez 48 godzin od naklejenia folii progowych nie myć pojazdu w myjni automatycznej.

Przemywać folie progowe łagodnym roztworem zwykłego płynu do mycia naczyń. W żadnym wypadku nie wolno używać środków czyszczących rysujących powierzchnię ani rozpuszczalników chemicznych. Folia progowych nie wolno czyścić zabrudzonymi ściereczkami ani szorstkim zmywakiem do naczyń.



Wskazówka. Folie progowe stanowią jedynie dekoracyjne uzupełnienie wyposażenia pojazdu. W żadnym wypadku nie są przewidziane do stawiania podczas wsiadania (wysiadania) do (z) pojazdu.

Numer części 657 071 310A 657 071 310 znajduje się na powierzchni, która po zamontowaniu z przyczyn technicznych nie jest dostępna. Zachować niniejszą instrukcję na cały okres użytkowania produktu.

Dekoratívne prahové fólie

Produkty príslušenstva sú určené na odbornú montáž. ŠKODA AUTO odporúča vykonávať montáž v autorizovanom servise.

Dekoratívne prahové fólie objednáajte podľa ich vyhotovenia:

- prahové fólie / EMO koncept – Červená objednávacie číslo 657 071 310,
- prahové fólie / EMO koncept – Copper objednávacie číslo 657 071 310A.

Súprava prahových fólií obsahuje – obr. 1

Názov dielu	Kusov	Pozícia
Prahová fólia predná	1 + 1	A
Montážny návod	1	

Poznámka:

Šablóny potrebné na správne vyrovnanie prahových fólií (obr. 2) na prahy vozidla nie sú účasťou súpravy a treba ich objednať samostatne zo sortimentu ŠKODA Originálneho príslušenstva pod objednávacím číslom 657 071 718.



Upozornenie: Pre označenie polohy prahových fólií na prahy vozidla použite otvory v šablónach, ktoré sú označené čiernymi šípkami na zelenom podklade. Príslušnú šablónu vždy vyrovnajte dôkladne na prah vozidla a čiaru vedte po vonkajšej hrane otvoru.

Dôležité pokyny na montáž

Na zabezpečenie kvalitného nalepenia prahových fólií na vozidlo je dôležité, aby priestorová pracovná teplota, teplota vozidla aj montovaných dielov bola v rozmedzí 18 – 30 °C. Zaisťte, aby diely neboli vystavené priamemu slnečnému žiareniu.

Postup pri lepení prahových fólií

- 3 -

- Prahy vozidla umyte slabým roztokom vhodného saponátu a opláchnite čistou vodou. Potom ich odmastite vhodným čističom. Nechajte cca 10 minút odvetrať.

- 4 -

- Na správne vyrovnanie prahových fólií na prah vozidla použite šablóny. Príslušnú šablónu (ľavú, pravú) vždy vyrovnajte na prah vozidla podľa obrázka.
- Šablóny pre prahové fólie presne kopírujú tvar prahu vozidla a A-stĺpika.
- Vhodnou fixkou nakreslite na prahy vozidla značky na umiestnenie fólií. **Čiaru vedte vždy po vonkajšej hrane príslušných otvorov** – otvory sú označené čiernymi šípkami na zelenom podklade.

- 5 -

- Odstráňte šablónu.
- Na prah vozidla priložte fóliu podľa označených miest. Skontrolujte polohu fólie oproti ostatným dielom na vozidle (tesnenie dverí, prelis prahu dverí, ...)
- Fóliu pridržte a obkreslite ju aj na jej zadnej a bočnej strane.

- 6 -

- Strhnite krycí papier v dĺžke cca 10 cm z lepiacej plochy na spodnej strane prahovej fólie.



Upozornenie: Dbajte na rozlíšenie prahových fólií pre ľavú a pravú stranu vozidla. Krycí papier strháajte tesne pred samotným lepením fólie.

- 7, 8 -

- Fóliu dôkladne vyrovnajte do označených miest, nalepte koniec fólie s odstráneným krycím papierom.

- Potom krycí papier postupne ďalej strháajte a fóliu zároveň zľahka pritláčajte.



Upozornenie: Pri vyrovnávaní prahových fólií na prah vozidla pri ich lepení postupujte vždy s čo najvyššou opatrnosťou. Po odlepení prahových fólií a ich opätovnom nalepení už nie je zaručená ich dostatočná prilnavosť. Dbajte preto na ich správne umiestnenie ešte pred samotným lepením.

- Skontrolujte správne nalepenie fólie. Ak je všetko v poriadku, potom prahovú fóliu dôkladne pritlačte rukou (silou min. 80 N).

- Obr. 9 -

- Po uplynutí cca 15 minút od nalepenia prahovej fólie zopakujte znova jej pritlačenie. Použite čistú utierku z mikrovlákná.

- Obr. 10 -

- Vhodným čističom očistite pomocné značky.

- Rovnakým spôsobom potom nalepte prahovú fóliu aj na druhý prah vozidla.

- Obr. 11 -

- S prilepenými prahovými fóliami musí byť vozidlo odstavené 6 hodín v chránených priestoroch (teplota 18 – 30 °C).

Pokyny na údržbu prahových fólií (obr. 11, 12)

S týmito nasledujúcimi pokynmi vždy oboznámte zákazníka pri odovzdávaní vozidla po montáži.

Počas 48 hodín od nalepenia prahových fólií nejazdite s vozidlom do autoumyvárne.

Prahové fólie umývajte slabým roztokom bežných saponátových prostriedkov. V žiadnom prípade nepoužívajte abrazívne čistiace prostriedky chemické rozpúšťadlá. Prahové fólie nečistite špinavou handrou alebo drôtenkou.



Upozornenie: Prahové fólie sú len dekoratívnym doplnkom výbavy vozidla. V žiadnom prípade nie sú určené na nášlap pri nastupovaní (vystupovaní) do (z) vozidla.

Číslo dielu 657 071 310, príp. 657 071 310A je umiestnené na ploche, ktorá je po montáži z technických dôvodov neprístupná. Ponechajte si tento návod počas celej životnosti výroby.

Декоративные накладки на пороги

Принадлежности должны устанавливаться в ходе квалифицированного монтажа, выполняемого специалистом. Фирма ŠKODA AUTO рекомендует производить монтаж в авторизованной мастерской.

Декоративные накладки на пороги заказываются в соответствии с их исполнением:

- Накладки на пороги / Концепция ЕМО Красный цвет
Номер для заказа 657 071 310,
- Накладки на пороги / Концепция ЕМО Цвет «Медь»
Номер для заказа 657 071 310А.

Список деталей, входящих в комплект накладок на пороги (рис. 1)

Деталь	Количество	Позиция
Накладка на порог передняя	1 + 1	A
Инструкция по монтажу	1	

Примечание

Шаблоны для правильного позиционирования накладок (рис. 2) на порогах автомобиля в комплект поставки не входят, их можно заказать отдельно из ассортимента каталога оригинальных принадлежностей ŠKODA под номером для заказа 657 071 718.



Указание. Для маркировки положения накладок на порогах автомобиля используйте отверстия в шаблонах. Они отмечены черными стрелками на зеленом фоне. Всегда тщательно позиционируйте соответствующий шаблон на пороге автомобиля и проводите линию с наружной стороны отверстия.

Важные указания по монтажу

Чтобы добиться безупречного приклеивания накладок на пороги к автомобилю, температура окружающей среды, температура автомобиля и температура приклеиваемых деталей должны составлять 18–30 °С. Предохраняйте детали от попадания прямых солнечных лучей.

Порядок действий при наклеивании накладок на пороги

- 3 -

- Тщательно вымойте пороги автомобиля слабым раствором моющего средства, а затем ополосните чистой водой. После этого обезжирьте их с помощью подходящего чистящего средства. Дайте подсохнуть в течение примерно 10 минут.

- 4 -

- Для правильного позиционирования накладок на пороге автомобиля необходимо использовать шаблоны. Устанавливайте соответствующий шаблон (для левой или правой стороны) на пороге автомобиля всегда в соответствии с рисунком.
- Шаблоны накладок на пороги точно повторяют форму порога автомобиля и передней стойки кузова.

- С помощью подходящего фломастера сделайте отметки для позиционирования накладок на порогах автомобиля. **Проводите линию всегда с наружной стороны соответствующих отверстий** — отверстия отмечены черными стрелками на зеленом фоне.

- 5 -

- Уберите шаблон.
- Установите накладку на порог автомобиля в соответствии с отметками. Проверьте расположение наклейки относительно других деталей на автомобиле (уплотнение двери, углубление на пороге и т. п.)
- Зафиксировав накладку рукой, сделайте отметки также сзади и сбоку.

- 6 -

- Отсоедините подложку длиной около 10 см от клейкой ленты на нижней стороне наклейки.



Указание. Помните о различиях между накладками на пороги для левой и правой сторон автомобиля. Подложку необходимо снимать непосредственно перед самым процессом приклеивания.

- 7, 8 -

- Установите накладку точно в соответствии с отметками, приклейте конец наклейки отсоединенной подложкой.
- Затем, отсоединяя шаг за шагом подложку, одновременно слегка прижимайте накладку.



Указание. При позиционировании накладок на пороге автомобиля в процессе приклеивания необходимо всегда соблюдать максимальную осторожность. Если наклейки на пороги сразу после приклеивания отсоединить, а затем вновь приклеить, то прочность такого соединения не гарантируется. Поэтому, прежде чем приклеивать, проверьте правильное расположение накладок.

- Проверьте правильность приклеивания наклейки. Если все в порядке, тщательно прижмите накладку рукой (усилие прижима: мин. 80 Н).

- Рис. 9 -

- Примерно через 15 минут после приклеивания вновь прижмите накладку на порог. Используйте для этого чистую микрофибровую салфетку.

- Рис. 10 -

- Удалите вспомогательные отметки с помощью подходящего чистящего средства.
- **Приклеивание накладок на порог с противоположной стороны выполняется аналогичным образом.**

- Рис. 11 -

- Оставьте автомобиль с приклеенными накладками на пороги в защищенном помещении на 6 часов (при температуре 18–30 °С).

Указания по обслуживанию накладок на пороги (рис. 11, 12)

При передаче автомобиля после проведения монтажа необходимо ознакомить клиента со следующими указаниями.

В течение 48 часов после приклеивания накладок на пороги не рекомендуется мыть автомобиль в установке для мойки.

Мойте накладки на пороги слабым раствором обычного моющего средства. Запрещается использовать абразивные чистящие средства и химические растворители. Не рекомендуется чистить накладки на пороги грязной салфеткой или губкой для посуды.



Указание. Накладки на пороги являются всего лишь декоративным дополнением к оснащению автомобиля. Они ни в коем случае не предназначены специально в качестве опоры для ног при посадке в автомобиль или выходе из него.

Деталь № 657 071 310 или 657 071 310А находится на поверхности, которая после монтажа по техническим причинам становится недоступной. Храните данное руководство в течение всего срока службы продукта.

Dekorációs küszöbfóliák

A tartozék alkatrészeket szakszerű módon kell felszerelni. A ŠKODA AUTO azt ajánlja, hogy az alkatrészek beszerelését szerződéses partnerrel végeztesse el.

A dekorációs küszöbfóliákat az adott kivétel szerint kell megrendelni:

- Küszöbfóliák / EMO-konceptió – piros Cikkszám: 657 071 310,
- Küszöbfóliák / EMO-konceptió – réz Cikkszám: 657 071 310A.

A küszöbfólia-készlet darabjegyzéke (1. ábra)

Alkatrész	Darabszám	Jelölés
Első küszöbfólia	1 + 1	A
Szerelési útmutató	1	

Megjegyzés

A küszöbfóliáknak (2. ábra) az autóküszöbökön való kifogástalan pozicionálására szolgáló **sablonokat** a készlet nem tartalmazza, ezeket külön kell megrendelni a ŠKODA eredeti tartozékok választékából (cikkszám: 657 071 718).



Megjegyzés. A küszöbfóliák pozíciójának az autóküszöbökön való kijelöléséhez használja a sablonok nyílásait. Ezek zöld alapon fekete nyilakkal vannak ellátva. A megfelelő sablont mindig pontosan helyezze el a járműküszöbön, és a vonalat a nyílás külső szegélyénél vezesse.

Fontos szerelési utasítások

A küszöbfóliák csak akkor ragaszthatók fel kifogástalan minőségben a járműre, ha a környezeti hőmérséklet, a jármű hőmérséklete és a felragasztani kívánt alkatrészek hőmérséklete egyaránt a 18–30 °C közötti tartományban van. Az alkatrészeket óvni kell a közvetlen napsugárzástól.

A küszöbfóliák felragasztási eljárása

- 3 -

- Mossa le alaposan a jármű küszöbét enyhe mosószeres oldattal és öblítse le tiszta vízzel. Ezután zsírtalanítsa a felületeket megfelelő tisztítószerezrel. Majd várjon kb. 10 percig, hogy a szer kiszellőzzön.

- 4 -

- A küszöbfóliák helyes pozicionálásához a jármű küszöbén a sablonokat kell használni. A megfelelő sablonokat (bal, jobb oldal) a járműküszöbön mindig az ábrákon látható módon helyezze el.
- A küszöbfóliák sablonjai pontosan követik a járműküszöb és az A-oszlop formáját.
- Készítsen megfelelő filctollal jelöléseket a fóliák pozicionálásához a jármű küszöbeiben. **A vonalat mindig az adott nyílások külső szegélyénél vezesse** – a nyílások zöld alapon fekete nyilakkal vannak ellátva.

- 5 -

- Távolítsa el a sablont.
- Helyezze a fóliát a jármű küszöbén a megjelölt helyekre. Ellenőrizze a fólia helyzetét a jármű más alkatrészeihez viszonyítva (ajtótömítés, mélyedés a küszöbön, ...).
- Tartsa erősen a fóliát, és rajzolja körbe hátul és oldalt is.

- 6 -

- Óvatosan húzza le 10 cm hosszan a fedőpapírt a ragasztófelületről a küszöbfólia alsó oldalán.



Megjegyzés. Ügyeljen arra, hogy a jármű bal és jobb oldalára a megfelelő küszöbfóliákat szerelje fel. A fedőpapírt csak közvetlenül a tényleges ragasztási folyamat megkezdése előtt húzza le.

- 7, 8 -

- Helyezze el gondosan a fóliát a megjelölt helyeknél, majd ragassza fel a fólia végét az eltávolított fedőpapírral.
- Ezután fokozatosan húzza le a fedőpapírt, és közben nyomja enyhén a küszöbre a fóliát.



Megjegyzés. A küszöbfóliáknak a jármű küszöbén való elhelyezésekor a ragasztás során a lehető legnagyobb gondossággal járjon el. Ha a küszöbfóliákat ragasztás után lehúzza, majd újra felragasztja, akkor már nem biztosított a megfelelő tapadásuk. Ezért a tényleges ragasztás megkezdése előtt ügyeljen a fólia megfelelő helyzetére.

- Ellenőrizze, hogy a fólia ragasztása megfelelő-e. Amennyiben mindent rendben talált, felragasztás után nyomja rá gondosan kézzel a küszöbfóliát a küszöbre (legalább 80 N nyomóerővel).

- 9. ábra -

- A küszöbfóliákat a ragasztás után kb. 15 perccel újra rá kell nyomni a küszöbökre. Ehhez tiszta, mikroszálas kendőt kell használni.

- 10. ábra -

- Távolítsa el a segédjelöléseket megfelelő tisztítószerrel.
- **A küszöbfóliát ugyanígy kell felragasztani a jármű másik oldalán is.**

- 11. ábra -

- Felragasztott küszöbfóliákkal a járműnek 6 órán át védett helyiségben kell állnia (18 - 30 °C hőmérsékleten).

Karbantartási útmutató a küszöbfóliákhoz (11., 12. ábra)

A felragasztás után a jármű átadásakor az ügyfelet mindig tájékoztatni kell a következő tudnivalókról.

Ne mossa le a járművet gépi autómosóban a küszöbfóliák felragasztását követő 48 órán belül.

A küszöbfóliák tisztításához a szokásos tisztítószerke enyhe oldata használható. **Semmi képp nem szabad súroló hatású tisztítószerkeket vagy kémiai oldószereket használni. Tilos a küszöbfóliák tisztításához szennyezett rongyot vagy súrolószivacsot használni.**



Megjegyzés. A küszöbfóliák a járműfelszereltség csupán dekorációs jellegű kiegészítésének minősülnek. Semmi esetre sem arra szolgálnak, hogy rájuk lépjenek a járműbe történő beszállás vagy az abból történő kiszállás során.

A 657 071 310 (vagy adott esetben a 657 071 310A) cikkszám olyan felületen található, amely a beszerelés után műszaki okokból nem hozzáférhető. Kérjük, őrizze meg ezt az útmutatót a termék teljes élettartama alatt.

Folie decorativă pentru ornamentele pentru praguri

Accesoriiile sunt prevăzute pentru un montaj profesional. ŠKODA AUTO recomandă executarea montajului într-un atelier autorizat.

Foliile decorative pentru ornamentele pentru praguri se vor comanda în funcție de variantă:

- Foliile pentru prag/Concept EMO - roșu număr de comandă 657 071 310,
- Foliile pentru prag/Concept EMO - cupru număr de comandă 657 071 310A.

Lista de piese a setului de folii pentru prag - Fig. 1

Piesă	Număr de bucăți	Poziție
Folie pentru prag față	1 + 1	A
Instrucțiuni de montaj	1	

Notă

Șabloanele pentru poziționarea corectă a foliilor pe pragurile autovehiculului (fig. 2) nu sunt incluse în set și trebuie comandate individual din sortimentul de accesorii originale ŠKODA cu numărul de comandă 657 071 718.



Observație. Pentru marcarea poziției foliilor pentru pragurile autovehiculului, utilizați orificiile din șabloane. Acestea sunt prevăzute cu săgeți negre pe fundal verde. Poziționați întotdeauna cu grijă șablonul aferent pe pragul autovehiculului și trageți linia la marginea exterioară a orificiului.

Observații importante privind montajul

Pentru a asigura o lipire perfectă a foliilor pentru prag pe autovehicul, temperatura mediului ambiant, temperatura autovehiculului, precum și temperatura pieselor care se montează trebuie să se încadreze în intervalul 18 - 30 °C. Protejați piesele împotriva acțiunii directe a razelor solare.

Procedura de lipire a foliilor pentru prag

- 3 -

- Spălați temeinic pragurile autovehiculului cu o soluție de apă cu detergent neagresiv și clătiți cu apă curată. Apoi degresați-le utilizând un agent de curățare adecvat. Lăsați-le să se usuce timp de aproximativ 10 minute.

- 4 -

- Pentru poziționarea corectă a foliilor pentru prag pe pragul autovehiculului trebuie utilizate șabloanele. Poziționați șablonul aferent (stânga, dreapta) pe pragul autovehiculului întotdeauna conform figurii.
- Șabloanele pentru foliile pentru prag copiază perfect forma pragului autovehiculului, precum și pe cea a stâlpului A.

- Realizați marcajele pentru poziționarea foliilor pe pragurile autovehiculului utilizând un marker adecvat. **Trageți întotdeauna linia la marginea exterioară a orificiilor respective** - orificiile sunt prevăzute cu săgeți negre pe fundal verde.

- 5 -

- Scoateți șablonul.

- Așezați folia în locurile marcate de pe pragul autovehiculului. Verificați poziția foliei în raport cu celelalte piese ale autovehiculului (garnitura ușii, adâncitura pragului, ...).

- Țineți ferm folia și trasați conturul și pe partea din spate și pe cea laterală.

- 6 -

- Desprindeți hârtia de protecție pe o lungime de aproximativ 10 cm de pe suprafața de lipire pe partea inferioară a foliei pentru prag.



Observație. Fiți atenți la diferențierea foliilor pentru prag pentru partea stângă și cea dreaptă a autovehiculului. Dezlipiți hârtia de protecție doar înainte de procesul de lipire propriu-zis.

- 7, 8 -

- Poziționați cu atenție folia în locurile marcate și lipiți capătul foliei cu hârtia protectoare îndepărtată.

- Apoi desprindeți treptat hârtia protectoare și, în același timp, apăsați ușor folia.



Observație. La poziționarea foliilor pentru prag pe pragurile autovehiculului în timpul procesului de lipire, procedați întotdeauna cu cea mai mare atenție. În cazul în care foliile pentru prag sunt dezlipite și apoi lipite din nou, nu este asigurată o aderență suficientă. De aceea, trebuie acordată atenție poziției lor corecte înainte de procesul de lipire efectiv.

- Verificați dacă folia a fost lipită corect. Dacă totul este în regulă, presați manual și cu grijă folia pentru prag (forța de apăsare de min. 80 N).

- Fig. 9 -

- La aprox. 15 minute după lipire, apăsați din nou folia pentru prag. Pentru aceasta, utilizați o lavetă curată din microfibre.

- Fig. 10 -

- Curățați marcajele ajutoare utilizând un agent de curățare adecvat.

- **Lipirea foliei pe pragul opus al autovehiculului se realizează apoi în mod similar.**

- Fig. 11 -

- Autovehiculul cu folii pentru prag lipite trebuie să stea timp de 6 de ore într-un spațiu protejat (temperatura 18 - 30 °C).

Observații privind întreținerea foliilor pentru prag (fig. 11, 12)

Clientului îi vor fi aduse întotdeauna la cunoștință următoarele observații la predarea autovehiculului după montaj.

În interval de 48 de ore de la lipirea foliilor pentru prag, nu spălați autovehiculul în spălătorii auto.

Spălați foliile pentru prag cu o soluție neagresivă de detergent obișnuit. Nu se vor utiliza în niciun caz agenți de curățare abrazivi sau solvenți chimici. Nu curățați foliile pentru prag utilizând lavete murdare sau un burete abraziv.



Observație. Foliile pentru prag reprezintă doar o completare decorativă a dotării autovehiculului. Acestea nu sunt prevăzute în niciun caz pentru a călca pe ele la urcarea (coborârea) în (din) autovehicul.

Numărul piesei 657 071 310, dacă este cazul, 657 071 310A, se află pe o suprafață care, după montare, este inaccesibilă din motive tehnice. Păstrați acest manual pe parcursul întregii perioade de viață utilă a produsului.



- EN** - The information on the technical data, design, equipment, materials, guarantees and outside appearance refer to the period when the mounting instructions are sent to print. The manufacturer reserves the right to changes (including the change in technical parameters with reference to the individual model measures).
- CZ** - Informace o technických údajích, konstrukci, vybavení, materiálech, zárukách a vnějším vzhledu se vztahují na období zadávání montážního návodu do tisku. Výrobce si vyhrazuje právo změny (včetně změny technických parametrů se změnami jednotlivých modelových opatření).
- DE** - Informationen über technische Angaben, Konstruktion, Ausrüstung, Werkstoffe, Garantien und äußerliches Aussehen beziehen sich auf den Zeitraum, in dem die Montageanleitung in Druck gegeben wurde. Der Hersteller behält sich das Änderungsrecht vor (samt Änderungen der technischen Parameter mit Änderungen einzelner Modellmaßnahmen).
- ES** - Las informaciones sobre los datos técnicos, la construcción, el equipo, los materiales, la garantía y el aspecto son válidas para el período en que la instrucción de montaje es mandada a imprimir. El fabricante se reserva el derecho de cambiar (incluyendo el cambio de los parámetros técnicos con los cambios de las distintas medidas modelo).
- FR** - Les informations sur les données techniques, de construction, d'équipement, de matériaux, de garanties et sur l'aspect concernent la période de mise sous presse des instructions de montage. Le fabricant se réserve le droit de modification (incluant les modifications des paramètres techniques avec des modifications particulières des mesures de modelage).
- IT** - Informazioni dei dati tecnici, costruzione, corredo, materiali, garanzie e l'aspetto esterno riguardano il periodo, quando l'istruzione per il montaggio sono stati dati alle stampe. Il produttore si riserva il diritto di eseguire le modifiche (compreso la modifica dei parametri tecnici riguardanti la modifichia dei modelli).
- SV** - Upplysningarna om tekniska data, konstruktion, utrustning, materialier, garantier, och om yttre utseendet, gäller tidrymden då montageanledningerna givits i uppdrag för tryckning. Producenten förbehåller sig rätten till förändringar (inkl. modifikation av tekniska parametrar samman med ändringar av enskilda modellåtgärder).
- NL** - Informaties over de technische gegevens, constructie, uitrusting, materialen, garanties en het uiterlijk hebben betrekking op de periode wanneer de montageaanwijzing in druk wordt gegeven. De fabrikant behoudt zich het recht van de wijziging voor (inclusief wijziging van de technische parameters met de wijzigingen van de afzonderlijke modelvoorzieningen).
- PL** - Informacje o danych technicznych, konstrukcji, wyposażeniu, materiałach, gwarancjach i wyglądzie zewnętrznym odnoszą się do okresu zlecenia instrukcji montażowej do druku. Producent zastrzega sobie prawo zmiany (włącznie ze zmianą parametrów technicznych ze zmianami poszczególnych modelowych posunięć).
- SK** - Informácie o technických údajoch, konštrukcii, vybavení, materiáloch, zárukách a vonkajšom vzhľade sa vzťahujú na obdobie zadávania montážneho návodu do tlače. Výrobca si vyhradzuje právo zmeny (vrátane zmeny technických parametrov so zmenami jednotlivých modelových opatrení).
- RU** - Информация о технических данных, конструкции, оснащении, материалах, гарантии и внешнего вида соответствует периоду передачи заказа инструкции по монтажу в печать. Производитель оставляет за собой право внесения изменений (в том числе изменений технических параметров с изменениями отдельных модельных мер).
- HU** - A műszaki adatokra, a konstrukcióra, a felhasznált anyagokra, a garanciára és a termék kivitelére vonatkozó adatok a jelen anyag nyomdába kerülésének idején érvényben lévő állapotot tükrözik. A gyártó fenntartja magának a változtatások jogát (azokat a műszaki változtatásokat is beleértve, amelyek a modellmódosítások miatt következnek be).
- RO** - Informațiile privind datele tehnice, construcția, dotarea, materialele, garanțiile și aspectul exterior se referă la momentul prezentării instrucțiunilor de montaj pentru tipărire. Fabrica își rezervă dreptul de a face schimbări (inclusiv schimbarea parametrilor tehnici cu schimbările măsurilor pentru diferitele modele).

Nr. 657 071 310, 657 071 310A/ 02.2019

Construction Number/ Konstrukční číslo/ Konstruktionsnummer: 657 853 803, 657 853 804