

DECORATIVE DOOR SILL COVERS

DEKORATIVNÍ PRAHOVÉ LIŠTY
DEKORATIVE EINSTIEGLEISTEN-SATZ



ŠKODA
SIMPLY CLEVER

Fitting instructions/ Montážní návod/ Montageanleitung

Order Number/ Objednací číslo/ Bestellnummer

5E3 071 303

OCTAVIA (NX)

Notes to the text / Poznámky k textu/ Anmerkungen zum Text



Caution.

Texts with this symbol warn against the risk of injury of the person performing the assembly, or to potential risk of damage to the vehicle if the operation is performed improperly.

Pozor.

Texty s tímto symbolem upozorňují na možnost poranění osoby provádějící montáž popř. možnost poškození vozu při neopatrném provedení operace.

Achtung.

Texte mit diesem Symbol weisen auf Verletzungsgefahren bei Personen oder auf eventuelle Beschädigungen des Wagens bei unachtsamer Durchführung der Operation hin.



Attention.

Texts with this symbol contain instructions emphasizing accuracy of performance of particular operation.

Upozornění.

Texty s tímto symbolem obsahují pokyny s důrazem na přesnost provedení dané operace.

Hinweis.

Texte mit diesem Symbol enthalten Hinweise auf die Ausführungsgenauigkeit der jeweiligen Operation.

1

5E3 071 303

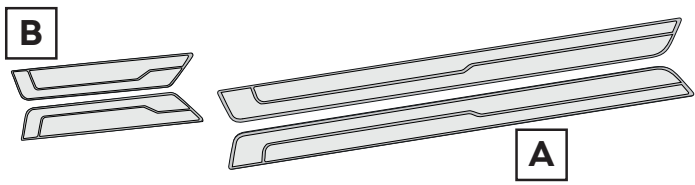
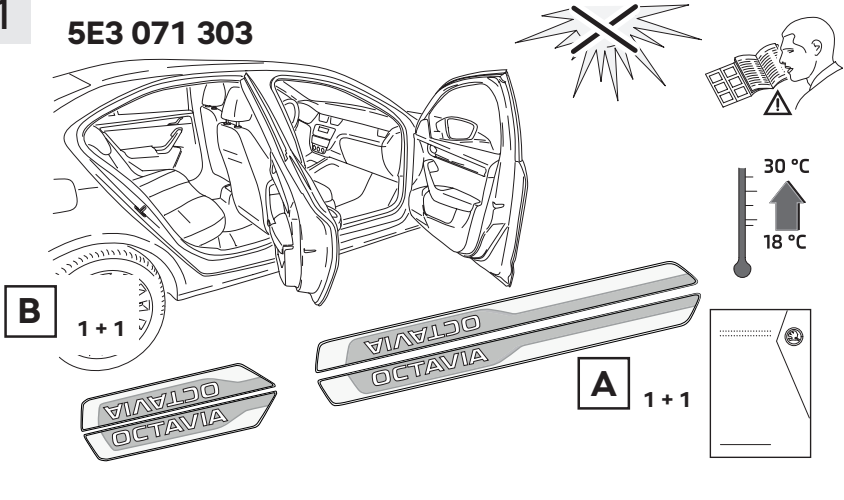

2

5E3 071 718

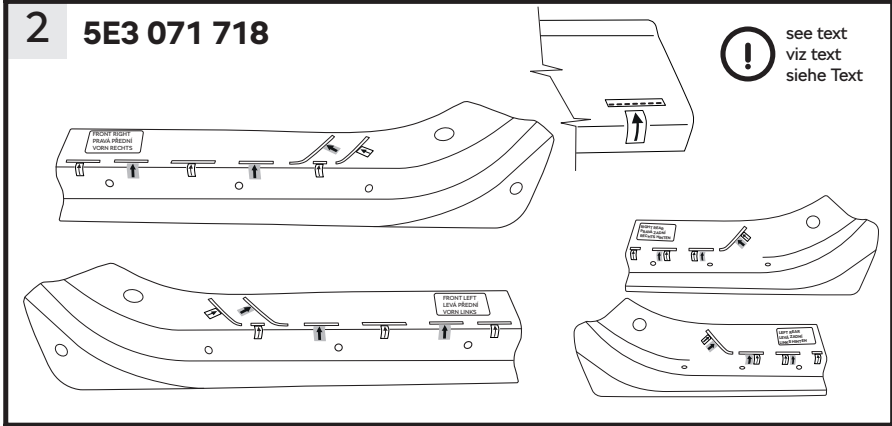

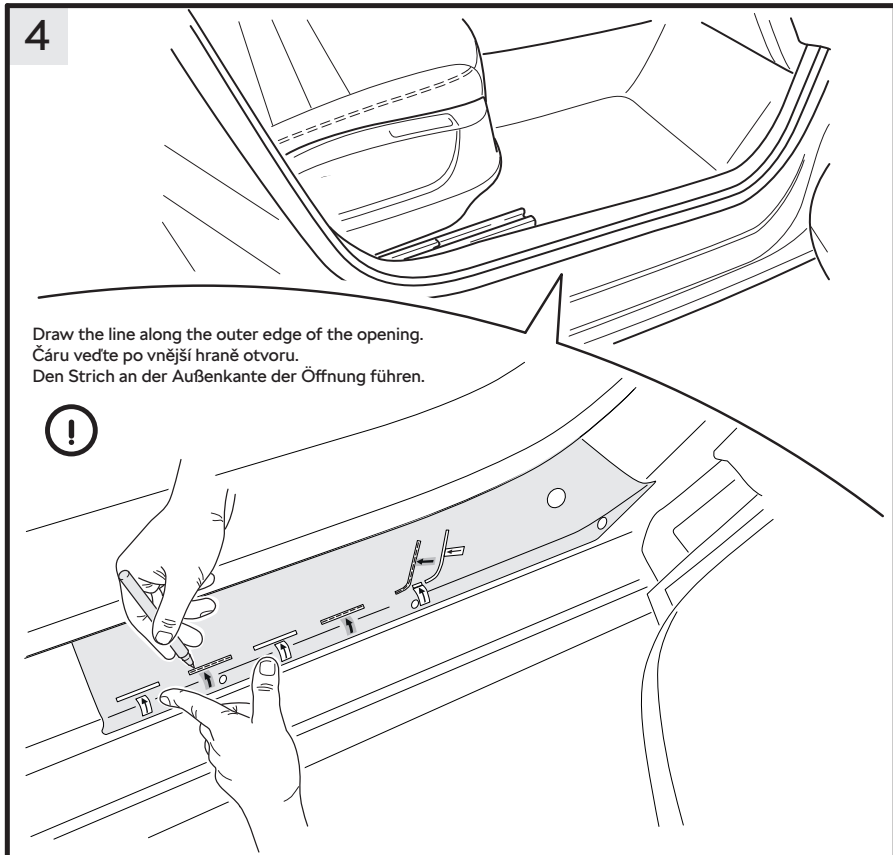
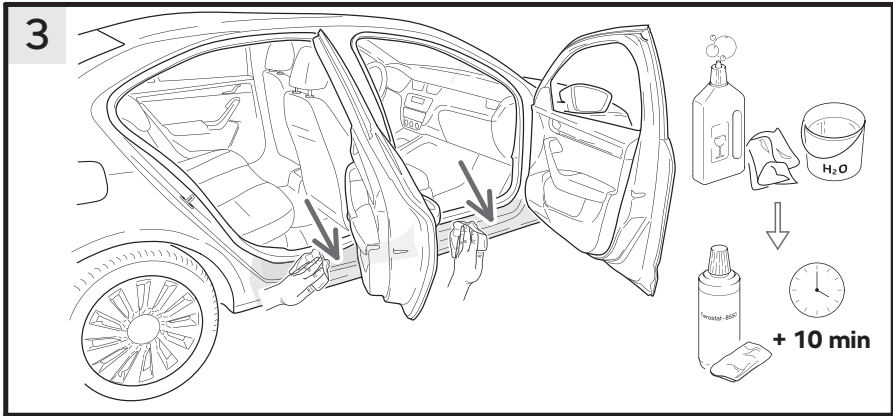

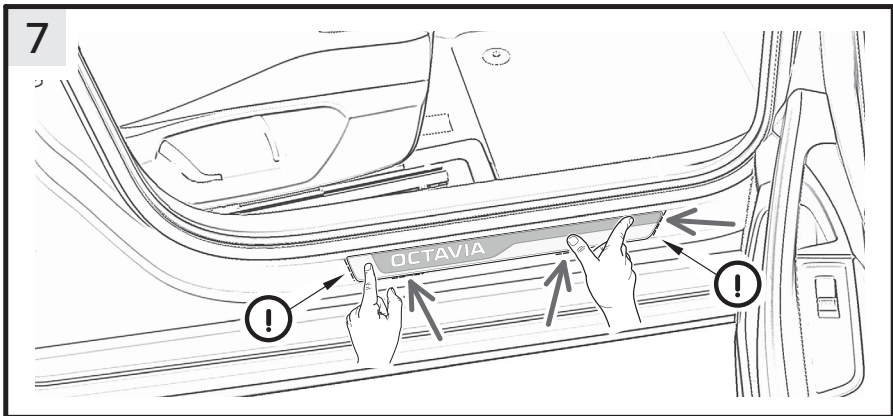
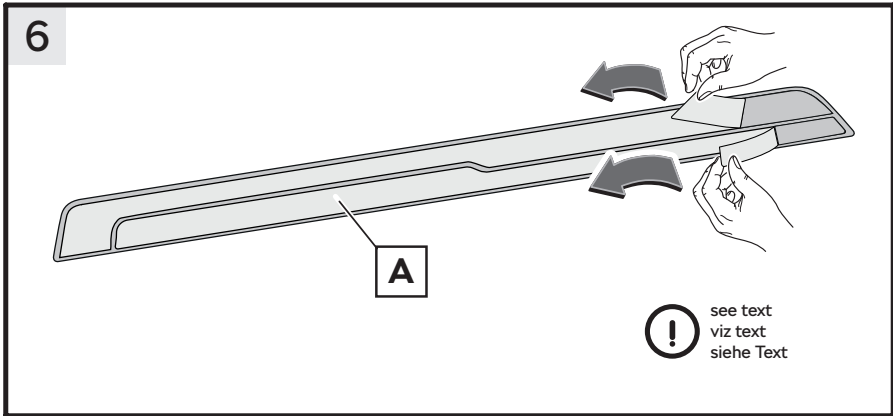
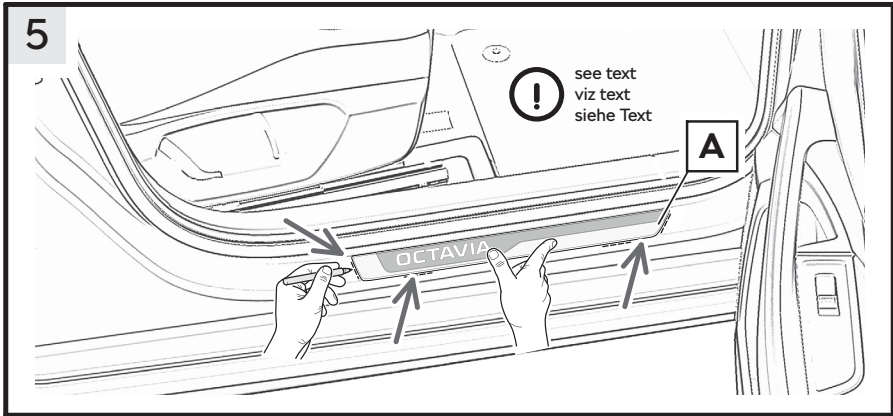

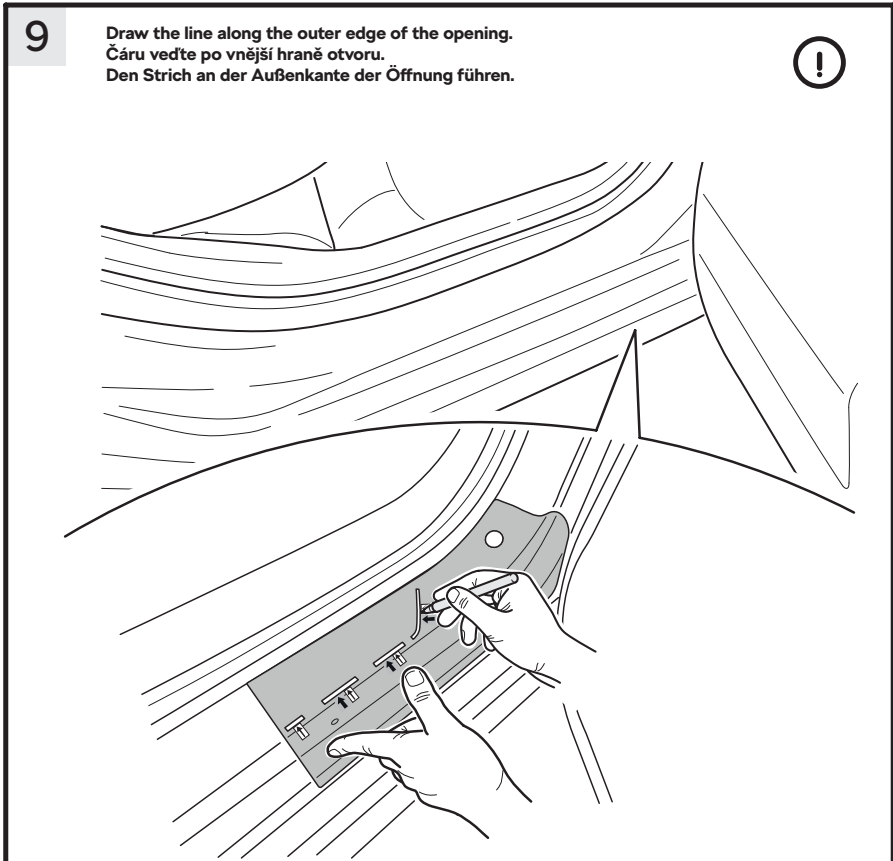
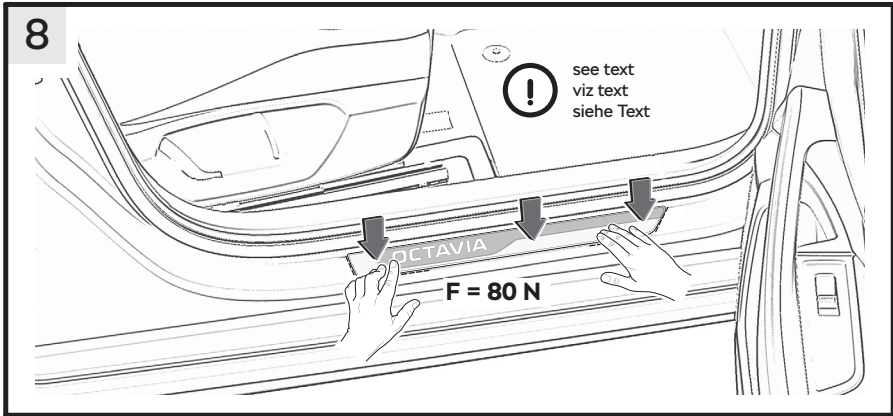

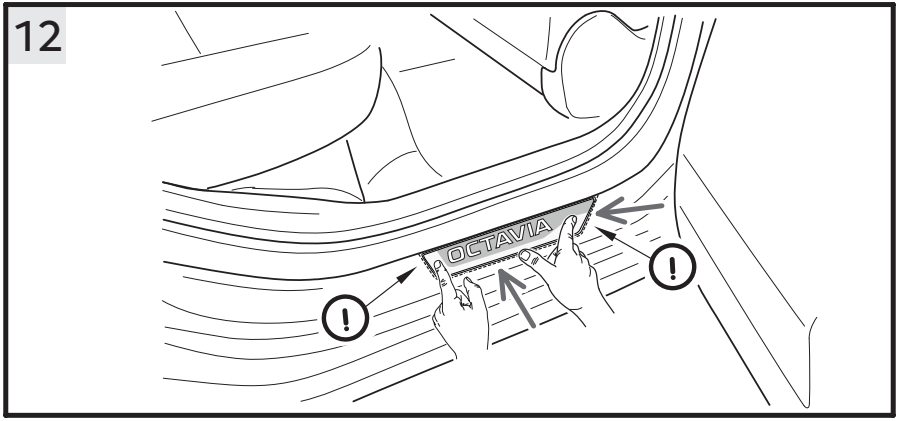
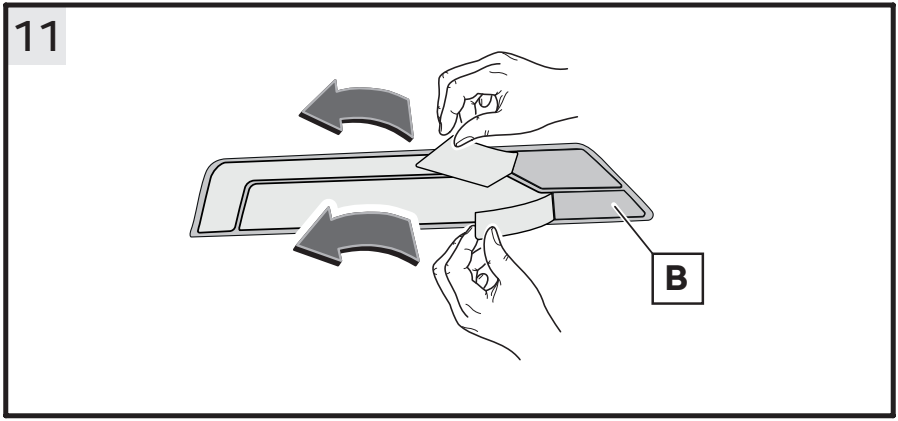
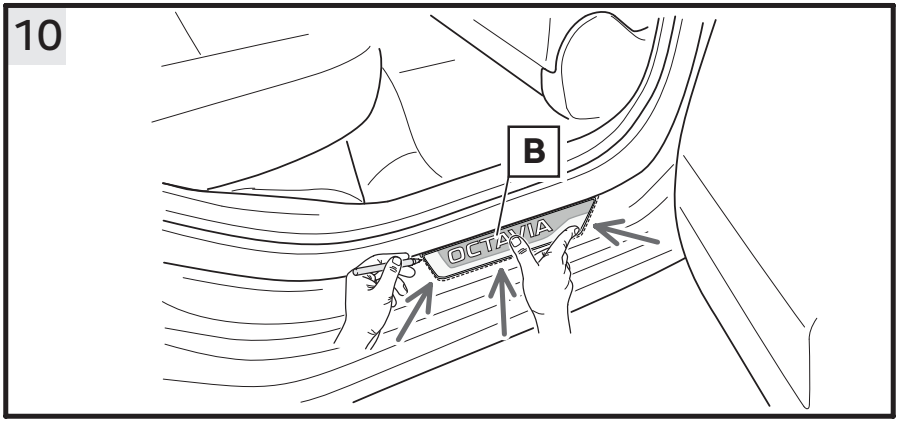

13

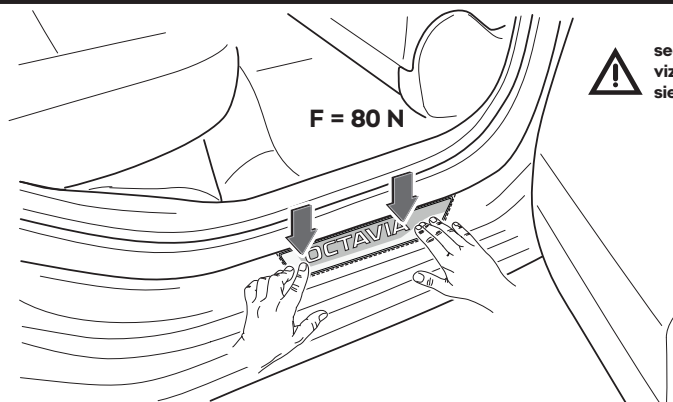

see text
viz text
siehe Text

14

After approximately 15 minutes, press down again on the entire surface of the door sills cover where they are adhered.
Po cca 15 minutách dekorativní prahové lišty znovu po celé lepené ploše přitlačte.
Nach ca. 15 Minuten die dekorative Einstiegleisten-Satz über die gesamte Klebefläche erneut andrücken.

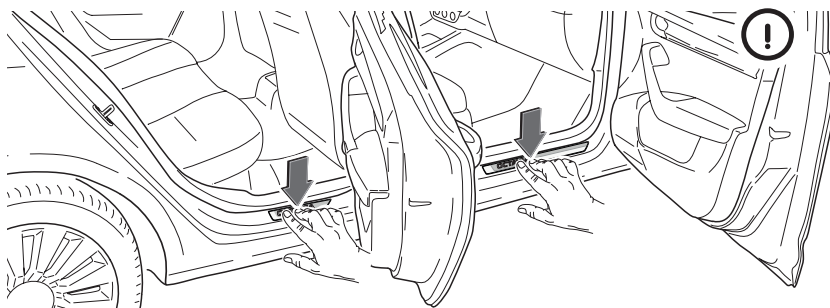

15

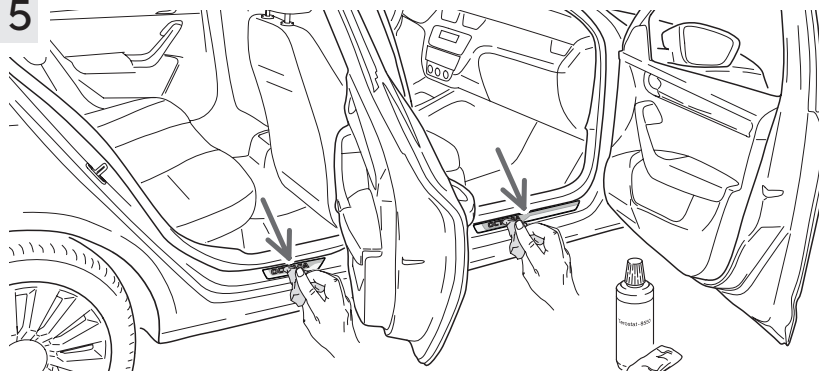

16

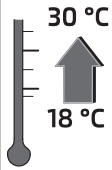

6 h STOP!

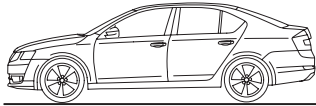

48 h



Decorative door sill covers

The accessories are intended for professional fitting. ŠKODA AUTO recommends that they are fitted in an authorised workshop.

Component index for the side door sill cover set – fig. 1

Component	Quantity	Item
Front side door sill cover	1 + 1	A
Rear side door sill covers	1 + 1	B
Fitting instructions	1	

Note

The **templates** for correctly positioning the side door sill covers (fig. 2) on the vehicle sills are not included in the set and must be ordered separately from the ŠKODA Genuine Accessories range using **order no. 5E3 071 718**.



Please note: Use the openings in the templates to mark where the side door sill covers are to be positioned on the vehicle sills. These are indicated by black arrows on a green background. Make sure that you position the correct template carefully on the vehicle sill and draw the line along the outer edge of the opening.

Important fitting information

In order to ensure that the side door sill covers are properly adhered to the vehicle, the ambient temperature, the vehicle temperature and the temperature of the components to be fitted must be between 18 and 30 °C. Protect the components from direct sunlight.

How to adhere the side door sill covers

- Fig. 3 -

- Thoroughly wash the vehicle sills with mild soapy water and rinse them with clean water. Then degrease them with a suitable cleaning agent. Leave to dry for approximately 10 minutes.

- Fig. 4 -

- Use the templates to correctly position the side door sill covers on the vehicle sills. Always position the correct template (left/right) on the vehicle sill, as shown in the figure.
- The templates for the side door sill covers perfectly follow the contours of the vehicle sill and the A-pillar.
- Use a suitable felt-tip pen (0,5 mm) to make marks where the door sill covers are to be positioned on the vehicle sills. **Make sure that you draw the line along the outer edge of each of the openings** – the openings are indicated by black arrows on a green background.

- Fig. 5 -

- Remove the template.
- Place the door sill cover onto the vehicle sill, lining it up with the marks you have made. Check that the door sill cover is positioned correctly in relation to the other components on the vehicle (door seal, recess in the sill, etc.).
- Hold the door sill cover in place and draw a mark along its back end to show where it should be positioned.

- Fig. 6 -

- Peel off the protective sheet strips from the pieces of adhesive tape adhered to the underside of the door sill cover.



Please note: The side door sill covers for the left- and right-hand side of the vehicle are different; make sure that you use the correct door sill cover on each side of the vehicle. Do not remove the protective sheet strips until just before you actually adhere the door sill cover.

- Fig. 7, 8 -

- Carefully line up the door sill cover with the marks and gently press down on it.



Please note: When positioning the side door sill covers on the vehicle sill during the adhesion procedure, always proceed with the utmost care. Sufficient adhesion is not guaranteed if the side door sill covers are removed and then readhered. It is therefore important to ensure that they are positioned correctly before you actually come to adhere them.

- Check that the door sill cover is positioned correctly. If it is, carefully press down on the side door sill cover by hand (with a contact pressure of at least 80 N).

- Fig. 9 -

- Use the templates to correctly position the door sill cover on the vehicle sills. Always position the correct template (left/right) on the vehicle sill, as shown in the figure.
- The shape of templates for rear door sill covers matches perfectly the shape of the door sill and B-pillar.
- Use a suitable felt-tip pen (0,5 mm) to make marks where the covers are to be positioned on the vehicle sills. **Make sure that you draw the line along the outer edge of each of the openings** – the openings are indicated by black arrows on a green background.

- Fig. 10 -

- Remove the template.
- Place the foil onto the vehicle sill, lining it up with the marks you have made. Check that the cover is positioned correctly in relation to the other components on the vehicle (door seal, recess in the sill, etc.).
- Hold the cover in place and draw marks along its back end and sides to show where it should be positioned.

- Fig. 11 -

- Remove the protective cover from the adhesive (bottom) side of the door sill cover.



Please note: Make sure you distinguish between right and left door sill covers. Remove the covering foil immediately before attaching the door sill cover.

- Fig. 12, 13 -

- Check whether the foil has been correctly adhered. If it has, carefully press down on the door sill cover by hand (with a contact pressure of at least 80 N).

- Fig. 14, 15 -

- Press down on the side door sill cover again approximately 15 minutes after adhering it. Use a clean micro-fibre cloth to do this.
- Use a suitable cleaning agent to clean off the guide marks.
- **The procedure for adhering the door sill cover to the vehicle sill on the other side of the vehicle is the same.**

- Fig. 16 -

- Once the door sill covers have been adhered, the vehicle must be stored in a protected environment for 6 hours (at a temperature between 18 and 30 °C).

Maintenance information regarding the side door sill covers

Always provide the customer with the following information when returning the vehicle to them after having adhered the side door sill covers.

Do not drive the vehicle through a car wash within 48 hours of adhering the side door sill covers.

Wash the side door sill covers with standard, mild soapy water. Do not use abrasive cleaning agents or chemical solvents under any circumstances. Do not clean the side door sill covers with a dirty cloth or a scourer.



Please note: The side door sill covers are just a decorative addition to the equipment specification. They are NOT designed to be stood on when getting into (or out of) the vehicle.

The component with order no. 5E3 071 303 is located on a surface which, for technical reasons, is inaccessible after fitting. Please retain these instructions for the entire service life of this product.

Dekorativní prahové lišty

Produkty příslušenství jsou určeny k odborné montáži. ŠKODA AUTO doporučuje provádět montáž v autorizovaném servisu.

Sada prahových lišt obsahuje - obr. 1

Název dílu	Kusů	Pozice
Prahová lišta přední	1 + 1	A
Prahové lišty zadní	1 + 1	B
Montážní návod	1	

Poznámka

Šablony potřebné pro správné ustavení prahových lišt (obr. 2) na prahy vozu nejsou součástí sady a je třeba je objednat samostatně ze sortimentu ŠKODA Originální příslušenství pod **objednacím číslem 5E3 071 718**.



Upozornění. Pro označení polohy prahových lišt na prahy vozu použijte otvory v šablonách, které jsou označeny černými šipkami na zeleném podkladu. Příslušnou šablonu vždy ustavte pečlivě na práh vozu a čáru vedte po vnější hraně otvoru.

Důležité pokyny k montáži

Pro zabezpečení kvalitního nalepení prahových lišt na vůz je důležité, aby prostorová pracovní teplota, teplota vozu i montovaných dílů byla v rozmezí 18 - 30 °C. Zajistěte, aby díly nebyly vystaveny přímému slunečnímu záření.

Postup lepení prahových lišt

- Obr. 3 -

- Prahy vozu omyjte slabým roztokem vhodného saponátu a opláchněte čistou vodou. Poté je odmastěte vhodným čističem. Nechte cca 10 minut odvětrat.

- Obr. 4 -

- Pro správné ustavení prahových lišt na práh vozu použijte šablony. Příslušnou šablonu (levou, pravou) vždy ustavte na práh vozu dle obrázku.
 - Šablony pro prahové lišty přesně kopírují tvar prahu vozu a A-sloupku.
 - Vhodnou fixou (0,5 mm) nakreslete na prahy vozu značky pro umístění lišt. **Čáru vedte vždy po vnější hraně příslušných otvorů** - otvory jsou označeny černými šipkami na zeleném podkladu.

- Obr. 5 -

- Odstraňte šablonu.
 - Na práh vozu přiložte lištu dle označených míst. Zkontrolujte polohu lišty oproti ostatním dílům na voze (těsnění dveří, prolis prahu dveří, ...)
 - Lištu přidržte a obkreslete ji i na její zadní straně.

- Obr. 6 -

- Strhněte krycí fóliové proužky z lepicích pásek na spodní straně lišty.



Upozornění. Dbejte na rozlišení prahových lišt pro levou a pravou stranu vozu. Krycí fóliové proužky strhávejte těsně před samotným lepením lišty.

- Obr. 7, 8 -

- Lištu pečlivě ustavte do označených míst
- Potom lištu lehce přitlačte.



Upozornění. Při ustavování prahových lišt na práh vozu při jejich lepení postupujte vždy s co nejvyšší pečlivostí. Po odlepení prahových lišt a jejich opětovném nalepení není již zaručena jejich dostatečná přilnavost. Dbejte proto na jejich správné umístění ještě před samotným lepením.

- Zkontrolujte správné ustavení lišty. Je-li vše v pořádku, pak prahovou lištu pečlivě přitlačte rukou (silou min. 80 N).

- Obr. 9 -

- Pro správné ustavení prahových lišt na práh vozu použijte šablony. Příslušnou šablonu (levou, pravou) vždy ustavte na práh vozu dle obrázku.
- Šablony pro prahové lišty přesně kopírují tvar prahu vozu a B-sloupku.
- Vhodnou fixou (0,5 mm) nakreslete na prahy vozu značky pro umístění lišt. **Čáru vedte vždy po vnější hraně příslušných otvorů** - otvory jsou označeny černými šipkami na zeleném podkladu.

- Obr. 10 -

- Odstraňte šablonu.
- Na práh vozu přiložte lištu dle označených míst. Zkontrolujte polohu lišty oproti ostatním dílům na voze (těsnění dveří, prolis prahu dveří, ...).
- Lištu přidržte a obkreslete ji i na její zadní a boční straně.

- Obr. 11 -

- Strhněte krycí papír lepicí plochy na spodní straně prahové lišty.



Upozornění. Dbejte na rozlišení prahových lišt pro levou a pravou stranu vozu. Krycí papír strhávejte těsně před samotným lepením lišty.

- Obr. 12, 13 -

- Lištu pečlivě ustavte do označených míst.
- Zkontrolujte správné nalepení lišty. Je-li vše v pořádku, pak prahovou lištu pečlivě přitlačte rukou (silou min. 80 N).

- Obr. 14, 15 -

- Po uplynutí cca 15 minut od nalepení prahové lišty zopakujte znovu její přitlačení. Použijte čistou utěrku z mikrovlákná.
- Vhodným čističem očistěte pomocné značky.
- **Stejným způsobem pak nalepte prahovou lištu i na druhý práh vozu.**

- Obr. 16 -

- S přilepenými prahovými lištami musí být vůz odstaven po dobu 6 hodin v chráněných prostorách (teplota 18 - 30 °C).

Pokyny k údržbě prahových lišt

S těmito následujícími pokyny vždy seznamte zákazníka při předání vozu po montáži.

Po dobu 48 hodin od nalepení prahových lišt nejezděte s vozem do myčky.

Prahové lišty omývejte slabým roztokem běžných saponátových prostředků. V žádném případě nepoužívejte abrazivní čisticí prostředky nebo chemická rozpouštědla. Prahové lišty nečistěte špinavým hadříkem nebo drátěnkou.



Upozornění. Prahové lišty jsou pouze dekorativním doplňkem výbavy vozu. V žádném případě nejsou určeny k nášlapu při nastupování (vystupování) do (z) vozu.

CZ

Číslo dílu 5E3 071 303 je umístěno na ploše, která je po montáži z technických důvodů nepřístupná. Ponechte si tento návod po dobu životnosti výrobku.

Dekorative Einstiegleisten-Satz

Die Zubehörprodukte sind für eine fachgerechte Montage vorgesehen. ŠKODA AUTO empfiehlt es, die Montage in einer autorisierten Werkstatt durchzuführen.

Teilverzeichnis des Einstiegleistensets - Abb. 1

Teil	Stückzahl	Position
Einstiegleiste vorn	1 + 1	A
Einstiegleiste hinten	1 + 1	B
Montageanleitung	1	

Anmerkung

Die **Schablonen** zum korrekten Positionieren der Einstiegleisten (Abb. 2) auf den Fahrzeugschweller sind im Set nicht vorhanden und sind einzeln aus dem Sortiment des ŠKODA Original Zubehörs unter der **Bestellnummer 5E3 071 718** zu bestellen.



Hinweis. Für die Markierung der Position der Einstiegleisten auf den Fahrzeugschwellern die Öffnungen in den Schablonen verwenden. Diese sind mit schwarzen Pfeilen auf grüner Untergrund versehen. Die zugehörige Schablone stets sorgfältig auf dem Fahrzeugschweller positionieren und den Strich an der Außenkante der Öffnung führen.

Wichtige Montagehinweise

Um ein einwandfreies Ankleben der Einstiegleisten am Fahrzeug zu gewährleisten, sollte die Umgebungstemperatur, die Fahrzeugtemperatur sowie die Temperatur der anzubauenden Teile im Bereich von 18 - 30 °C liegen. Die Teile vor direkter Sonneneinstrahlung schützen.

Vorgehensweise beim Kleben der Einstiegleisten

- Abb. 3 -

- Die Fahrzeugschweller mit einer milden Spülmittellösung gründlich abwaschen und mit klarem Wasser spülen. Danach diese mit einem geeigneten Reiniger entfetten. Ca. 10 Minuten ablüften lassen.

- Abb. 4 -

- Für die richtige Positionierung der Einstiegleisten auf dem Fahrzeugschweller sind die Schablonen zu verwenden. Die zugehörige Schablone (links, rechts) auf dem Fahrzeugschweller immer laut Abbildung positionieren.
- Die Schablonen für die Einstiegleisten kopieren passgenau die Form des Fahrzeugschwellers sowie der A-Säule.
- Markierungen (0,5 mm) für die Positionierung der Leisten auf den Fahrzeugschwellern mit einem geeigneten Filzstift herstellen. **Den Strich stets an der Außenkante der jeweiligen Öffnungen führen** - die Öffnungen sind mit schwarzen Pfeilen auf grüner Untergrund versehen.

- Abb. 5 -

- Die Schablone entfernen.
- Die Leiste auf den Fahrzeugschweller an den markierten Stellen legen. Die Position der Leiste in Bezug zu den anderen Teilen am Fahrzeug (Türdichtung, Vertiefung am Schweller, ...) prüfen.
- Die Leiste festhalten und auch auf der Rückseite nachzeichnen.

- Abb. 6 -

- Die Streifen der Abdeckfolie von den Klebebändern auf der Unterseite der Leiste abziehen.



Hinweis. Auf die Unterscheidung der Einstiegsleisten für die linke und rechte Fahrzeugseite achten. Die Streifen der Abdeckfolie erst unmittelbar vor dem eigentlichen Klebevorgang abziehen.

- Abb. 7, 8 -

- Die Leiste an den markierten Stellen sorgfältig positionieren und leicht andrücken.



Hinweis. Bei der Positionierung der Einstiegsleisten auf dem Fahrzeugschweller während des Klebevorgangs stets mit größtmöglicher Sorgfalt vorgehen. Es ist keine ausreichende Haftfähigkeit gewährleistet, wenn die Einstiegsleisten abgezogen und wieder aufgeklebt werden. Deshalb auf deren richtige Position vor dem eigentlichen Klebevorgang achten.

- Die korrekte Position der Leiste prüfen. Ist alles i. O., dann die Einstiegsleiste sorgfältig von Hand andrücken (Anpresskraft mind. 80 N).

- Abb. 9 -

- Für die richtige Positionierung der Einstiegsleisten auf dem Fahrzeugschweller sind die Schablonen zu verwenden. Die zugehörige Schablone (links, rechts) auf dem Fahrzeugschweller immer laut Abbildung positionieren.
- Die Schablonen für die Einstiegsleisten kopieren passgenau die Form des Fahrzeugschwellers sowie der B-Säule.
- Markierungen (0,5 mm) für die Positionierung der Leisten auf den Fahrzeugschwellern mit einem geeigneten Filzstift herstellen. **Den Strich stets an der Außenkante der jeweiligen Öffnungen führen** - die Öffnungen sind mit schwarzen Pfeilen auf grüner Untergrund versehen.

- Abb. 10 -

- Die Schablone entfernen.
- Die Leiste auf den Fahrzeugschweller an den markierten Stellen legen. Die Position der Leiste in Bezug zu den anderen Teilen am Fahrzeug (Türdichtung, Vertiefung am Schweller, ...) prüfen.
- Die Leiste festhalten und auch auf der Rückseite nachzeichnen.

- Abb. 11 -

- Die Streifen der Abdeckfolie von den Klebebändern auf der Unterseite der Leiste abziehen.



Hinweis. Auf die Unterscheidung der Einstiegsleisten für die linke und rechte Fahrzeugseite achten. Die Streifen der Abdeckfolie erst unmittelbar vor dem eigentlichen Klebevorgang abziehen.

- Abb. 12, 13 -

- Die Leiste an den markierten Stellen sorgfältig positionieren und leicht andrücken.
- Die korrekte Position der Leiste prüfen. Ist alles i. O., dann die Einstiegsleiste sorgfältig von Hand andrücken (Anpresskraft mind. 80 N).

- Abb. 14, 15 -

- Die Einstiegsleiste nach ca. 15 Minuten seit dem Aufkleben erneut andrücken. Hierzu ein sauberes Mikrofasertuch verwenden.
- Die Hilfsmarkierungen mit einem geeigneten Reiniger reinigen.
- **Das Kleben der Einstiegsleiste auf dem gegenüberliegenden Fahrzeugschweller erfolgt dann auf die gleiche Weise.**

- Abb. 16 -

- Mit aufgeklebten Einstiegsleisten muss das Fahrzeug 6 Stunden lang in geschützten Räumen stehen (Temperatur 18 - 30 °C).

Wartungshinweise für die Einstiegsleisten

Der Kunde ist mit den folgenden Hinweisen immer bei der Fahrzeugübergabe nach der Montage vertraut zu machen.

Innerhalb von 48 Stunden nach dem Aufkleben der Einstiegsleisten mit dem Fahrzeug nicht in die Waschanlage fahren.

Die Einstiegsleisten mit einer milden Lösung üblicher Spülmittel abwaschen. Keinesfalls sind scheuernde Reinigungsmittel oder chemische Lösungsmittel zu verwenden. Die Einstiegsleisten nicht mit verschmutzten Tüchern oder einem Topfkratzer reinigen.



Hinweis. Die Einstiegsleisten stellen lediglich eine dekorative Ergänzung der Fahrzeugausstattung dar. Keinesfalls sind diese für das Betreten beim Einsteigen (Aussteigen) in das (aus dem) Fahrzeug vorgesehen.

Die Teilenummer 5E3 071 303 befindet sich auf einer Fläche, die nach dem Einbau aus technischen Gründen unzugänglich ist. Diese Anleitung während der gesamten Lebensdauer des Produkts beibehalten.

Kit de estriberas decorativas

Los accesorios están concebidos exclusivamente para un montaje profesional. ŠKODA AUTO recomienda encargar el montaje a un taller autorizado.

Lista de piezas del kit de estriberas - Fig. 1

Pieza	Unidades	Posición
Estriberas de las puertas delanteras	1 + 1	A
Estriberas de las puertas traseras	1 + 1	B
Instrucciones de montaje	1	

Observación

Las plantillas para posicionar correctamente las estriberas (fig. 2) en los umbrales del vehículo no se incluyen en el kit y se deben pedir aparte como accesorios originales del surtido de ŠKODA con el número de pedido 5E3 071 718.



Nota: Para marcar la posición de las estriberas en los umbrales del vehículo, emplear las aberturas en las plantillas. Estas están provistas de flechas negras sobre fondo verde. Posicionar la plantilla correspondiente siempre con cuidado en el umbral del vehículo y trazar la raya por el borde exterior de la abertura.

Advertencias de montaje importantes

Para garantizar un pegado correcto de las estriberas, es necesario que la temperatura ambiente, la temperatura del vehículo y la temperatura de las piezas que se desean pegar se mantengan en el rango de 18 a 30 °C. Proteger las piezas de la luz solar directa.

Procedimiento para pegar las estriberas

- Fig. 3 -

- Lavar a fondo los umbrales del vehículo con una solución de lavado suave y aclarar con agua limpia. A continuación, eliminar la grasa con un producto limpiador apropiado. Dejar secar unos 10 minutos.

- Fig. 4 -

- Para posicionar correctamente las estriberas en los umbrales del vehículo se deben usar las plantillas. Posicionar siempre la plantilla (izquierda, derecha) correspondiente en el umbral del vehículo tal como se muestra en la figura.
- Con las plantillas para las estriberas, imitar con precisión la forma del umbral del vehículo, así como la del montante A.
- Con un rotulador (0,5 mm) adecuado, señalar las marcas para posicionar los listones en los umbrales del vehículo. **Guiar el trazo siempre por el borde exterior de las aberturas respectivas** - las aberturas están provistas de flechas negras sobre fondo verde.

- Fig. 5 -

- Retirar la plantilla.
- Poner el listón sobre el umbral del vehículo en el lugar marcado. Comprobar la posición del listón en relación con las otras piezas del vehículo (junta de la puerta, acanaladura del umbral...).
- Mantener el listón sujeto y marcar la parte posterior.

- Fig. 6 -

- Retirar las tiras de la lámina protectora de la cinta adhesiva sobre la parte inferior del listón.



Nota: Tener en cuenta que las estriberas del lado derecho del vehículo y las del lado izquierdo son diferentes. Retirar las tiras de la lámina protectora justo antes del pegado en sí.

- Fig. 7, 8 -

- Colocar con cuidado el listón en los puntos marcados y presionar ligeramente.



Nota: Proceder siempre con el máximo cuidado posible en el posicionamiento de las estriberas sobre el umbral del vehículo durante el proceso de pegado. No se puede garantizar una adherencia suficiente si se retiran las estriberas y se vuelven a pegar. Por ello, antes de efectuar el pegado propiamente dicho, prestar atención a que se encuentran en la posición correcta.

- Comprobar la posición correcta del listón. Si todo está bien, presionar a continuación las estriberas cuidadosamente con la mano (fuerza de apriete mínima: 80 N).

- Fig. 9 -

- Para posicionar correctamente las estriberas en los umbrales del vehículo se deben usar las plantillas. Posicionar siempre la plantilla (izquierda, derecha) correspondiente en el umbral del vehículo tal como se muestra en la figura.
- Con las plantillas para las estriberas, imitar con precisión la forma del umbral del vehículo, así como la del montante B.
- Con un rotulador (0,5 mm) adecuado, señalar las marcas para posicionar los listones en los umbrales del vehículo. **Guiar el trazo siempre por el borde exterior de las aberturas respectivas** - las aberturas están provistas de flechas negras sobre fondo verde.

- Fig. 10 -

- Retirar la plantilla.
- Poner el listón sobre el umbral del vehículo en el lugar marcado. Comprobar la posición del listón en relación con las otras piezas del vehículo (junta de la puerta, acanaladura del umbral...).
- Mantener el listón sujeto y marcar la parte posterior.

- Fig. 11 -

- Retirar las tiras de la lámina protectora de la cinta adhesiva sobre la parte inferior del listón.



Nota: Tener en cuenta que las estriberas del lado derecho del vehículo y las del lado izquierdo son diferentes. Retirar las tiras de la lámina protectora justo antes del pegado en sí.

- Fig. 12, 13 -

- Colocar con cuidado el listón en los puntos marcados y presionar ligeramente.
- Comprobar la posición correcta del listón. Si todo está bien, presionar a continuación las estriberas cuidadosamente con la mano (fuerza de apriete mínima: 80 N).

- Fig. 14, 15 -

- Volver a presionar la estribera unos 15 minutos después de pegarla. Para ello, utilizar un paño de microfibras limpio.
- Limpiar las marcas de ayuda con un producto limpiador adecuado.
- **El pegado de la estribera en el lado opuesto del umbral del vehículo se lleva a cabo de la misma manera.**

- Fig. 16 -

- Una vez pegadas las estriberas, el vehículo debe permanecer 6 horas en un espacio protegido (a una temperatura entre 18 y -30 °C).

Indicaciones de mantenimiento para las estriberas

Tras el montaje, al entregar el vehículo al cliente, es imprescindible explicarle las indicaciones siguientes. No lavar el vehículo en instalaciones de lavado durante las 48 horas posteriores al pegado de las estriberas.

Lavar las estriberas con una solución suave de un producto de lavado convencional. No emplear nunca productos de limpieza abrasivos ni disolventes químicos. No limpiar las estriberas con paños sucios ni con estropajos.

ES



Nota: Las estriberas solo son un complemento decorativo del equipamiento del vehículo. No se han diseñado para ser pisadas al entrar en el vehículo ni al salir de este.

El número de pieza 5E3 071 303 se encuentra en una superficie que no es accesible después del montaje por motivos técnicos. Mantener estas instrucciones durante toda la vida útil del producto.

Kit de baguettes de seuil décoratives

Les accessoires sont conçus pour un montage en bonne et due forme. ŠKODA AUTO recommande de faire procéder au montage par un atelier agréé.

Nomenclature du kit de baguettes de seuil (fig. 1)

Élément	Nombre	Position
Baguette de seuil avant	1 + 1	A
Baguette de seuil arrière	1 + 1	B
Notice de montage	1	

Remarque

Les gabarits pour le positionnement correct des baguettes (fig. 2) sur les seuils de porte ne sont pas inclus dans le kit et doivent être commandés séparément dans la gamme d'accessoires d'origine ŠKODA sous la référence 5E3 071 718.



Remarque. Pour le repérage de la position des baguettes sur les seuils de porte, utiliser les ouvertures dans les gabarits. Celles-ci sont signalées par des flèches noires sur fond vert. Toujours positionner le gabarit concerné soigneusement sur le seuil de porte et tracer le trait sur le bord extérieur de l'ouverture.

Consignes de montage importantes

Afin d'assurer une bonne adhérence des baguettes de seuil sur le véhicule, la température ambiante, la température du véhicule et la température des éléments à monter doivent se situer dans une plage de 18 à 30 °C. Protéger les éléments des rayons directs du soleil.

Procédure de collage des baguettes de seuil

- Fig. 3 -

- Laver soigneusement les seuils de porte du véhicule à l'aide d'un produit détergent doux et rincer abondamment à l'eau claire. Dégraisser ensuite à l'aide d'un produit nettoyant approprié. Laisser sécher à l'air libre pendant environ 10 minutes.

- Fig. 4 -

- Les gabarits doivent être utilisés pour positionner correctement les baguettes sur les seuils de porte du véhicule. Toujours positionner le gabarit (gauche, droit) concerné sur le seuil de porte du véhicule conformément à la figure.
- Les gabarits pour les baguettes de seuil épousent précisément la forme du seuil de porte ainsi que le montant A.
- Tracer avec un marqueur (0,5 mm) approprié les repères pour le positionnement des baguettes sur les seuils de porte. **Toujours tracer le trait sur le bord extérieur des ouvertures concernées** - les ouvertures sont signalées par des flèches noires sur fond vert.

- Fig. 5 -

- Retirer le gabarit.
- Positionner la baguette sur le seuil de porte du véhicule aux emplacements repérés. Vérifier la position de la baguette par rapport aux autres éléments sur le véhicule (joint de porte, évidement sur le seuil, etc.).
- Maintenir la baguette et repérer aussi la partie arrière.

- Fig. 6 -

- Retirer les bandes du film de protection des rubans adhésifs sur le dessous de la baguette.



Remarque. Faire attention à la distinction entre les baguettes de seuil pour le côté gauche et le côté droit. Retirer les bandes du film de protection juste avant de procéder au collage proprement dit.

- Fig. 7, 8 -

- Positionner soigneusement et appuyer légèrement la baguette aux emplacements repérés.



Remarque. Toujours procéder avec le plus grand soin lors du positionnement des baguettes sur le seuil de porte pendant le collage. Il n'est pas garanti que l'adhérence soit suffisante si les baguettes de seuil sont enlevées puis recollées. Par conséquent, faire attention à leur position appropriée avant d'effectuer le collage proprement dit.

- Contrôler la position appropriée de la baguette. Si tout est conforme, appuyer alors soigneusement la baguette de seuil de porte avec la main (pression minimum de 80 N).

- Fig. 9 -

- Les gabarits doivent être utilisés pour positionner correctement les baguettes sur les seuils de porte du véhicule. Toujours positionner le gabarit (gauche, droit) concerné sur le seuil de porte du véhicule conformément à la figure.
- Les gabarits pour les baguettes de seuil épousent précisément la forme du seuil de porte ainsi que le montant B.
- Tracer avec un marqueur (0,5 mm) approprié les repères pour le positionnement des baguettes sur les seuils de porte. **Toujours tracer le trait sur le bord extérieur des ouvertures concernées** - les ouvertures sont signalées par des flèches noires sur fond vert.

- Fig. 10 -

- Retirer le gabarit.
- Positionner la baguette sur le seuil de porte du véhicule aux emplacements repérés. Vérifier la position de la baguette par rapport aux autres éléments sur le véhicule (joint de porte, évidement sur le seuil, etc.).
- Maintenir la baguette et repérer aussi la partie arrière.

- Fig. 11 -

- Retirer les bandes du film de protection des rubans adhésifs sur le dessous de la baguette.



Remarque. Faire attention à la distinction entre les baguettes de seuil pour le côté gauche et le côté droit. Retirer les bandes du film de protection juste avant de procéder au collage proprement dit.

- Fig. 12, 13 -

- Positionner soigneusement et appuyer légèrement la baguette aux emplacements repérés.
- Contrôler la position appropriée de la baguette. Si tout est conforme, appuyer alors soigneusement la baguette de seuil de porte avec la main (pression minimum de 80 N).

- Fig. 14, 15-

- Appuyer de nouveau la baguette de seuil env. 15 minutes après le collage. Pour ce faire, utiliser un chiffon à microfibras propre.
- Éliminer les repères avec un produit nettoyant approprié.
- **Le collage de la baguette sur le seuil de porte de l'autre côté du véhicule se déroule de la même manière.**

- Fig. 16 -

- Une fois les baguettes de seuil collées, le véhicule doit rester immobilisé 6 heures dans un local fermé (température comprise entre 18 et - 30 °C).

Consignes d'entretien des baguettes de seuil

Le client doit toujours se familiariser avec les instructions suivantes lors de la remise du véhicule après la pose.

Dans les 48 heures qui suivent le collage des baguettes de seuil, ne pas laver le véhicule dans une station de lavage.

Laver les baguettes de seuil à l'aide d'un produit détergent classique doux. N'utiliser en aucune circonstance des produits nettoyants abrasifs ou des solvants chimiques. Ne pas nettoyer les baguettes de seuil à l'aide de chiffons sales ou d'une éponge à récurer.



Remarque. Les baguettes de seuil sont uniquement des éléments décoratifs visant à rehausser l'esthétique du véhicule. Elles ne doivent pas être utilisées pour pénétrer dans le véhicule ou pour en sortir.

La référence 5E3 071 303 est située sur une surface qui, pour des raisons techniques, n'est pas accessible après l'installation. Conserver cette notice pendant toute la durée de vie du produit.

FR

Kit listelli d'ingresso decorativi

Gli accessori sono destinati al montaggio da parte di personale specializzato. ŠKODA AUTO consiglia di affidare il montaggio a un'officina autorizzata.

Elenco componenti del set battuta d'ingresso - Fig. 1

Componente	Numero pezzi	Posizione
Battuta d'ingresso anteriore	1 + 1	A
Battuta d'ingresso posteriori	1 + 1	B
Istruzioni di montaggio	1	

Nota

Le **sagome** per il corretto posizionamento dei listelli d'ingresso (Fig. 2) sulla soglia della vettura non sono contenute nel set e devono essere ordinate singolarmente dalla gamma di accessori originali ŠKODA con il n. d'ordine 5E3 071 718.



Avvertenza. Per contrassegnare la posizione dei listelli d'ingresso sulle soglie della vettura utilizzare le aperture indicate sulle sagome. Queste sono dotate di frecce di colore nero su sfondo verde. Posizionare la relativa sagoma della battuta posteriore sulla soglia della vettura con la massima cura e quindi seguire il segno riportato sul lato esterno dell'apertura.

Avvertenze importanti per il montaggio

Per consentire un'applicazione precisa dei listelli sulla vettura, la temperatura esterna, la temperatura della vettura e la temperatura dei componenti da montare deve essere compresa tra 18 e 30°C. Proteggere i componenti dai raggi solari diretti.

Procedura per l'applicazione delle battute decorative

- Fig. 3 -

- Lavare le battute della vettura con una soluzione di detergente neutro e risciacquare abbondantemente con acqua pulita. Quindi sgrassare utilizzando un apposito detergente. Lasciare asciugare per 10 minuti.

- Fig. 4 -

- Per il corretto posizionamento delle battute sulle soglie della vettura devono essere utilizzate le sagome. Posizionare sempre la sagoma corrispondente (a sinistra, a destra) sulla soglia del veicolo come mostrato.

- Le sagome per i listelli della soglia riproducono con precisione la forma della soglia della vettura e del montante A.

- Utilizzando un pennarello idoneo (0,5 mm), segnalare la posizione delle battute sulla soglia della vettura. **Il trattino deve trovarsi sempre sul bordo esterno delle rispettive aperture** - le aperture sono contraddistinte da frecce nere su fondo verde.

- Fig. 5 -

- Rimuovere le sagome.

- Posizionare il listello sulla soglia della vettura in corrispondenza dei punti contrassegnati. Controllare la posizione del listello rispetto alle altre parti del veicolo (guarnizione della porta, scanalatura sulla soglia, ...).

- Tenere fermo il listello e segnare i contrassegni sul retro.

- Fig. 6 -

- Rimuovere le strisce di protezione dai nastri adesivi sul lato inferiore del listello.



Avvertenza. Prestare attenzione alla differenza tra i listelli destinati al lato destro e quelli destinati al lato sinistro della vettura. Rimuovere le strisce della pellicola di copertura solo pochi istanti prima di procedere alla posa.

- Fig. 7, 8 -

- Posizionare con cura il listello nei punti contrassegnati e premere leggermente.



Avvertenza. Durante il posizionamento dei listelli d'ingresso sulla soglia della vettura per procedere all'incollatura operare con la massima cautela. La sufficiente tenuta dell'adesivo non è garantita nel caso in cui le battute vengano asportate e successivamente riapplicate. Pertanto, prestare attenzione alla loro posizione corretta prima del processo di incollaggio effettivo.

- Controllare la corretta posizione del listello. Se tutto è conforme, premere accuratamente il listello con la mano (forza minima 80 N).

- Fig. 9 -

- Per il corretto posizionamento delle battute sulle soglie della vettura devono essere utilizzate le sagome. Posizionare sempre la sagoma corrispondente (a sinistra, a destra) sulla soglia del veicolo come mostrato.
- Le sagome per i listelli della soglia riproducono con precisione la forma della soglia della vettura e del montante B.
- Utilizzando un pennarello idoneo (0,5 mm), segnalare la posizione delle battute sulla soglia della vettura. **Il trattino deve trovarsi sempre sul bordo esterno delle rispettive aperture** - le aperture sono contraddistinte da frecce nere su fondo verde.

- Fig. 10 -

- Rimuovere le sagome.
- Posizionare il listello sulla soglia della vettura in corrispondenza dei punti contrassegnati. Controllare la posizione del listello rispetto alle altre parti del veicolo (guarnizione della porta, scanalatura sulla soglia, ...).
- Tenere fermo il listello e segnare i contrassegni sul retro.

- Fig. 11 -

- Rimuovere le strisce di protezione dai nastri adesivi sul lato inferiore del listello.



Avvertenza. Prestare attenzione alla differenza tra i listelli destinati al lato destro e quelli destinati al lato sinistro della vettura. Rimuovere le strisce della pellicola di copertura solo pochi istanti prima di procedere alla posa.

- Fig. 12, 13 -

- Posizionare con cura il listello nei punti contrassegnati e premere leggermente.
- Controllare la corretta posizione del listello. Se tutto è conforme, premere accuratamente il listello con la mano (forza minima 80 N).

- Fig. 14, 15 -

- Premere nuovamente la battuta della porta dopo circa 15 minuti dalla posa. Utilizzare un panno in microfibra pulito per eseguire questa operazione.
- Pulire le marcature con un detergente adatto.
- **L'incollaggio del listello sulla seconda battuta avviene quindi nello stesso modo.**

- Fig. 16 -

- Una volta applicati i listelli, la vettura deve restare per 6 ore in locali protetti (temperatura 18 - 30 °C).

Avvertenze di manutenzione per le battute

In caso di consegna della vettura successivamente al montaggio, il cliente dovrà essere informato delle seguenti avvertenze.

Non portare la macchina in un autolavaggio nelle 48 ore successive all'incollaggio delle battute.

Lavare le battute con una normale soluzione di detergente neutra. Non usare mai detersivi abrasivi o solventi chimici. Non pulire le battute con strofinacci sporchi né con pagliette abrasive.



Avvertenza. Le battute costituiscono esclusivamente un'aggiunta di tipo decorativo. In nessun caso sono destinate a essere calpestate all'ingresso (uscita) dalla (nella) vettura.

Il componente n. 5E3 071 303 si trova su una superficie che per motivi tecnici sarà difficilmente accessibile dopo il montaggio. Conservare questo manuale per tutta la vita del prodotto.

Dekorativ tröskellistsats

Tillbehör produkterna är avsedda för professionell montering. ŠKODA AUTO rekommenderar att montering utförs på en godkänd ŠKODA AUTO-verkstad.

Komponentförteckning för tröskellistsats (bild 1)

Komponent	Antal	Läge
Fram tröskellister	1 + 1	A
Bakre tröskellister	1 + 1	B
Monteringsanvisning	1	

Anmärkning

Mallar för korrekt placering av tröskellisterna (bild 2) på fordonströsklarna ingår inte i satsen och måste beställas separat ur ŠKODA originaltillbehörssortiment, **beställningsnummer 5E3 071 718**.



Anvisning. Använd öppningarna i mallarna för att markera tröskellisternas läge på bilens trösklar. Dessa är markerade med svarta pilar på en grön bakgrund. Placera försiktigt mallen på fordonströskeln och gör markeringar på öppningens ytterkant.

SV

Viktiga monteringsanvisningar

För att du ska kunna limma fast tröskellisterna utan problem bör omgivningstemperaturen, bilens temperatur och temperaturen hos de delar som ska monteras ligga på 18–30 °C. Skydda delarna mot direkt solljus.

Tillvägagångssätt vid limning av tröskellister

- Bild 3 -

- Tvätta bilens tröskel noggrant med en mild diskmedelslösning och skölj därefter med rent vatten. Avfetta den sedan med hjälp av lämpligt rengöringsmedel. Låt avdunsta i ca 10 minuter.

- Bild 4 -

- Använd mallarna för att få korrekt placering av tröskellisterna på bilens trösklar. Placera alltid tillhörande mall (vänster, höger) på bilens trösklar enligt bilden.
- Mallarna för tröskellisterna kopierar exakt trösklarnas och A-stolpens form.
- Markera listernas position på bilens trösklar med en filtpenna (0,5 mm). **Gör markeringar på respektive öppnings ytterkant** - öppningarna är markerade med svarta pilar på en grön bakgrund.

- Bild 5 -

- Ta bort mallen.
- Lägg listen på markerad plats på bilens tröskel. Kontrollera listens läge i förhållande till andra delar på bilen (dörrtätning, fördjupningar i tröskel, mm.).
- Håll fast listen och märk även upp baksidan.

- Bild 6 -

- Dra av skyddsfolien från tejprensorna på undersidan av listen.



Anvisning. Var noga med att skilja på tröskellisterna för bilens vänstra och högra sida. Dra inte av skyddsfolien förrän precis innan du påbörjar den egentliga limningsproceduren.

- Bild 7, 8 -

- Placera listen försiktigt på markerad plats och fäst den med ett lätt tryck.



Anvisning. Arbeta med största noggrannhet när du limmar fast tröskellisten på bilens tröskel. Om tröskellisten dras bort och åter trycks fast är det inte säkert att vidhäftningen blir fullgod. Se därför till att listen verkligen hamnar rätt innan du påbörjar den egentliga limningsproceduren.

- Kontrollera att listen är rätt placerad. Om allt ser OK ut, tryck noga fast tröskellisten för hand (minst 80 N presskraft).

- Bild 9 -

- Använd mallarna för att få korrekt placering av tröskellisterna på bilens trösklar. Placera alltid tillhörande mall (vänster, höger) på bilens trösklar enligt bilden.
- Mallarna för tröskellisterna kopierar exakt trösklarnas och B-stolpens form.
- Markera listernas position på bilens trösklar med en filtpenna (0,5 mm). **Gör markeringar på respektive öppnings ytterkant** - öppningarna är markerade med svarta pilar på en grön bakgrund.

- Bild 10 -

- Ta bort mallen.
- Lägg listen på markerad plats på bilens tröskel. Kontrollera listens läge i förhållande till andra delar på bilen (dörrtätning, fördjupningar i tröskel, mm.).
- Håll fast listen och märk även upp baksidan.

- Bild 11 -

- Dra av skyddsfolien från tejpremsorna på undersidan av listen.



Anvisning. Var noga med att skilja på tröskellisterna för bilens vänstra och högra sida. Dra inte av skyddsfolien förrän precis innan du påbörjar den egentliga limningsproceduren.

- Bild 12, 13 -

- Placera listen försiktigt på markerad plats och fäst den med ett lätt tryck.
- Kontrollera att listen är rätt placerad. Om allt ser OK ut, tryck noga fast tröskellisten för hand (minst 80 N presskraft).

- Bild 14, 15 -

- Tryck på nytt fast tröskellisterna ca 15 minuter efter limningsproceduren. Använd en ren mikrofiberduk för detta.
- Rengör hjälpmarkeringarna med lämpligt rengöringsmedel.
- **Limningen av tröskellisten på motsatt fordonströskel sker på samma sätt.**

- Bild 11 -

- Bilen med de pålimmade tröskellisterna måste nu stå i ett skyddat utrymme i 6 timmar (temperatur 18–30 °C).

Underhållsanvisningar för tröskellister

Se till att kunden alltid får följande anvisningar vid överlämningen av bilen efter applicering. Tvätta inte bilen i automattvätt inom de närmaste 48 timmarna efter applicering av tröskellisterna.

Tvätta tröskellisterna med en mild tvållösning. Använd aldrig slipande rengöringsmedel eller kemiska lösningsmedel. Rengör inte tröskellisterna med smutsiga trasor eller med skurboll.



Anvisning. Tröskellisterna är ett dekorativt komplement till fordonsutrustningen. De är inte avsedda att trampas på vid in- och urstigning i bilen.

Komponentnummer 5E3 071 303 sitter på ett ställe som av tekniska skäl inte går att nå efter monteringen. Behåll denna anvisning så länge som produkten används.

Decoratieve instaplijstset

De accessoires zijn alleen bedoeld voor een professionele montage. ŠKODA AUTO raadt aan om de montage door een ŠKODA-dealer te laten uitvoeren.

Onderdelenoverzicht van de instaplijst - afb. 1

Onderdeel	Aantal	Positie
Instaplijst voor	1 + 1	A
Instaplijst achter	1 + 1	B
Montagehandleiding	1	

Opmerking

De sjablonen voor het correct positioneren van de instaplijsten (afb. 2) op de dorpels van het voertuig worden niet meegeleverd in de set en moeten apart uit het assortiment van originele ŠKODA-toebehoren worden besteld met bestelnr.5E3 071 718.



Opmerking. Voor de markering van de positie van de instaplijsten op de dorpels de openingen in de sjablonen gebruiken. Deze zijn met zwarte pijlen op een groene ondergrond voorzien. De bijbehorende sjabloon steeds zorgvuldig op de dorpel van het voertuig positioneren en de streep aan de buitenrand van de opening aanbrengen.

Belangrijke montagevoorschriften

Om een correcte hechting van de instaplijsten op het voertuig te garanderen, moeten de omgevingstemperatuur, de voertuigtemperatuur en de temperatuur van de in te bouwen onderdelen tussen 18 en 30 °C liggen. Leg de onderdelen niet in de felle zon.

Methode voor het opplakken van de instaplijsten

- Afb. 3 -

- De dorpels van het voertuig grondig schoonmaken met een oplossing van een mild afwasmiddel en spoelen met schoon water. Deze daarna met een geschikte reiniger ontvetten. Ca. 10 minuten laten drogen.

- Afb. 4 -

- Voor de correcte positionering van de instaplijsten op de dorpels van het voertuig moeten de sjablonen worden gebruikt. De betreffende sjabloon (links, rechts) altijd op de dorpel van het voertuig positioneren zoals aangegeven in de afbeelding.
- De sjablonen voor de instaplijsten kopiëren exact de vorm van de voertuigdorpel alsook de A-stijl.
- Met een geschikte viltstift markeringen voor (0,5 mm) de positionering van de lijsten op de dorpels van het voertuig aanbrengen. **De streep steeds aan de buitenkant van de betreffende openingen aanbrengen** - de openingen zijn met zwarte pijlen op een groene ondergrond voorzien.

- Afb. 5 -

- De sjabloon verwijderen.
- De lijst op de dorpel op de gemarkeerde plaatsen leggen. De positie van de lijst in relatie tot de andere onderdelen op het voertuig (deurdichting, verdieping op de dorpel, ...) controleren.
- De lijst vasthouden en ook op de achterzijde natekenen.

- Afb. 6 -

- De stroken van de afdekkfolie van de plakstroken aan de onderkant van de lijst verwijderen.



Opmerking. Let op: de instaplijsten voor de linkerkant en de rechterkant van het voertuig zijn verschillend. De stroken van de afdekfolie pas vlak voor het eigenlijke plakken verwijderen.

- Afb. 7, 8 -

- De lijst zorgvuldig op de gemarkeerde plaatsen positioneren en licht aandrukken.



Opmerking. Bij de positionering van de instaplijsten op de dorpel van het voertuig moet met de grootst mogelijke voorzichtigheid te werk worden gegaan. Er is geen voldoende hechting gegarandeerd als de instaplijsten losgetrokken en weer vastgeplakt worden. Daarom vóór het eigenlijke opplakken goed op de juiste positie letten.

- De correcte positie van de lijst controleren. Als alles in orde is, dan de instaplijst zorgvuldig met de hand aandrukken (perskracht min. 80 N).

- Afb. 9 -

- Voor de correcte positionering van de instaplijsten op de dorpels van het voertuig moeten de sjablonen worden gebruikt. De betreffende sjabloon (links, rechts) altijd op de dorpel van het voertuig positioneren zoals aangegeven in de afbeelding.
- De sjablonen voor de instaplijsten kopiëren exact de vorm van de voertuigdorpel alsook de B-stijl.
- Met een geschikte viltstift markeringen voor (0,5 mm) de positionering van de lijsten op de dorpels van het voertuig aanbrengen. **De streep steeds aan de buitenkant van de betreffende openingen aanbrengen** - de openingen zijn met zwarte pijlen op een groene ondergrond voorzien.

- Afb. 10 -

- De sjabloon verwijderen.
- De lijst op de dorpel op de gemarkeerde plaatsen leggen. De positie van de lijst in relatie tot de andere onderdelen op het voertuig (deurdichting, verdieping op de dorpel,) controleren.
- De lijst vasthouden en ook op de achterzijde natekenen.

- Afb. 11 -

- De stroken van de afdekfolie van de plakstroken aan de onderkant van de lijst verwijderen.



Opmerking. Let op: de instaplijsten voor de linkerkant en de rechterkant van het voertuig zijn verschillend. De stroken van de afdekfolie pas vlak voor het eigenlijke plakken verwijderen.

- Afb. 12, 13 -

- De lijst zorgvuldig op de gemarkeerde plaatsen positioneren en licht aandrukken.
- De correcte positie van de lijst controleren. Als alles in orde is, dan de instaplijst zorgvuldig met de hand aandrukken (perskracht min. 80 N).

- Afb. 14, 15 -

- De instaplijst na ca. 15 minuten na het opplakken opnieuw aandrukken. Hiertoe een schone microvezeldoek gebruiken.
- De hulpmarkeringen met een geschikt reinigingsmiddel schoonmaken.
- **Het opplakken van de instaplijst op de tegenoverliggende voertuigdorpel gebeurt dan op identieke wijze.**

- Afb. 16 -

- Het voertuig moet met de opgeplakte instaplijsten 6 uur lang in een veilige ruimte staan (temperatuur 18-30 °C).

Onderhoudsvorschriften voor de instaplijsten

De klant na de montage altijd op het volgende wijzen bij het overhandigen van het voertuig.

Gedurende de eerste 48 uur na het opplakken van de instaplijsten niet met het voertuig door een wasstraat rijden.

De instaplijsten met een oplossing van een mild gewoon afwasmiddel schoonmaken. Nooit schurende reinigingsmiddelen of chemische oplosmiddelen gebruiken. De instaplijsten niet met een vuile doek of een schuursponsje reinigen.



Opmerking. De instaplijsten vormen alleen maar een decoratieve aanvulling op de uitrusting van het voertuig. Ze zijn in geen geval bedoeld om op te staan bij het in- en uitstappen.

Het onderdeelnummer 5E3 071 303 bevindt zich op een vlak dat na de inbouw om technische redenen niet toegankelijk is. Deze handleiding gedurende de gehele levensduur van het product bewaren.

Zestaw dekoracyjnych listew progowych

Akcesoria są przeznaczone wyłącznie do profesjonalnego montażu. ŠKODA AUTO zaleca, by montaż był wykonywany w autoryzowanym warsztacie.

Lista części zestawu listew progowych – rys. 1

Część	Ilość	Pozycja
Listwa progowa przednia	1 + 1	A
Listwa progowa tylne	1 + 1	B
Instrukcja montażu	1	

Uwaga

Szablony do prawidłowego ustawienia listew progowych (rys. 2) na progach samochodu nie są częścią zestawu i należy zamówić je osobno z asortymentu oryginalnych akcesoriów ŠKODA pod numerem katalogowym 5E3 071 718.



Wskazówka. W celu oznaczenia pozycji listew progowych na progach pojazdu należy skorzystać z otworów w szablona. Są one oznaczone czarnymi strzałkami na zielonym tle. Przynależny szablon umieścić starannie na progu pojazdu i wykonać kreskę na zewnętrznej krawędzi otworu.

PL

Ważne wskazówki dotyczące montażu

Aby zagwarantować prawidłowe przyklejenie listew progowych do pojazdu, temperatura otoczenia, temperatura samochodu oraz temperatura montowanych elementów powinny znajdować się w zakresie od 18 do 30°C. Chronić części przed bezpośrednim działaniem promieni słonecznych.

Postępowanie przy naklejaniu listew progowych

- Rys. 3 -

- Umyć progi pojazdu łagodnym roztworem płynu do mycia naczyń i opłukać czystą wodą. Następnie odtłuścić je za pomocą odpowiedniego środka czyszczącego. Odczekać ok. 10 minut aż środek odparuje.

- Rys. 4 -

- Do prawidłowego ustawienia listew progowych na progach pojazdu należy zastosować szablony. Odpowiednie szablony (lewy, prawy) przykładają do progu pojazdu zawsze według rysunku.
- Szablony listew progowych dokładnie odpowiadają kształtowi progów pojazdu oraz słupka A.
- Oznaczenia do pozycjonowania listew na progach pojazdów wykonać za pomocą odpowiedniego pisaka (0,5 mm). **Kreskę wykonywać zawsze na zewnętrznej krawędzi danych otworów** - otwory oznaczone są czarnymi strzałkami na zielonym tle.

- Rys. 5 -

- Zdjąć szablon.
- Przyłożyć listwę do progu pojazdu w zaznaczonym miejscu. Sprawdzić pozycję listwy w odniesieniu do innych części (uszczelki drzwi, wgłębienia na progu itd.).
- Przytrzymać listwę i zaznaczyć również z tyłu.

- Rys. 6 -

- Zdjąć paski folii ochronnej z taśm klejących na spodzie listwy.



Wskazówka. Zwróć uwagę na listwy progowe z lewej i prawej strony pojazdu. Folię ochronną zdjęć tuż przed właściwym procesem klejenia.

- Rys. 7, 8 -

- Starannie ustawić listwy w zaznaczonych miejscach i lekko docisnąć.



Wskazówka. Podczas ustawiania listew progowych na progach pojazdu należy zawsze postępować z najwyższą starannością. Oderwanie i ponowne naklejenie listew progowych nie zapewnia ich dostatecznej przyczepności. Dlatego też należy zwrócić uwagę na prawidłowe położenie folii przed przyklejeniem.

- Sprawdzić prawidłową pozycję listwy. Jeśli wszystko jest w porządku, starannie docisnąć listwę progową ręką (siła docisku min. 80 N).

- Rys. 9 -

- Do prawidłowego ustawienia listew progowych na progach pojazdu należy zastosować szablon. Odpowiednie szablony (lewy, prawy) przykładac do progu pojazdu zawsze według rysunku.
- Szablony listew progowych dokładnie odpowiadają kształtowi progów pojazdu oraz słupka B.
- Oznaczenia do pozycjonowania listew na progach pojazdów wykonać za pomocą odpowiedniego pisaka (0,5 mm). **Kreskę wykonywać zawsze na zewnętrznej krawędzi danych otworów** - otwory oznaczone są czarnymi strzałkami na zielonym tle.

- Rys. 10 -

- Zdjąć szablon.
- Przyłożyć listwę do progu pojazdu w zaznaczonym miejscu. Sprawdzić pozycję listwy w odniesieniu do innych części (uszczelki drzwi, wgłębienia na progu itd.).
- Przytrzymać listwę i zaznaczyć również z tyłu.

- Rys. 11 -

- Zdjąć paski folii ochronnej z taśm klejących na spodzie listwy.



Wskazówka. Zwróć uwagę na listwy progowe z lewej i prawej strony pojazdu. Folię ochronną zdjęć tuż przed właściwym procesem klejenia.

- Rys. 12, 13 -

- Starannie ustawić listwy w zaznaczonych miejscach i lekko docisnąć.
- Sprawdzić prawidłową pozycję listwy. Jeśli wszystko jest w porządku, starannie docisnąć listwę progową ręką (siła docisku min. 80 N).

- Rys. 14, 15 -

- Po upływie ok. 15 minut od naklejenia ponownie docisnąć listwę progową. Skorzystać z czystej ściereczki z mikrofibry.
- Usunąć oznaczenia pomocnicze odpowiednim środkiem czyszczącym.
- **Przyklejanie listwy na przeciwległym progu pojazdu odbywa się w ten sam sposób.**

- Rys. 16 -

- Pojazd z przyklejonymi listwami progowymi musi stać przez 6 godzin w odpowiednio zabezpieczonym pomieszczeniu (temperatura 18 - 30 °C).

Wskazówki dotyczące konserwacji listew progowych

Przy przekazywaniu pojazdu po montażu należy zawsze udzielić klientowi poniższych wskazówek. Przez 48 godziny od naklejenia listew progowych nie myć pojazdu w myjni automatycznej.

Przemywać listwy progowe łagodnym roztworem zwykłego płynu do mycia naczyń.
W żadnym wypadku nie wolno używać środków czyszczących rysujących powierzchnię ani rozpuszczalników chemicznych. Listew progowych nie wolno czyścić brudnymi szmatami ani szorstkim zmywakiem do naczyń.



Wskazówka. Listwy progowe stanowią jedynie dekoracyjne uzupełnienie wyposażenia pojazdu. W żadnym wypadku nie są przewidziane do stawiania podczas wsiadania (wysiadania) do (z) pojazdu.

Numer katalogowy 5E3 071 303 znajduje się na powierzchni, która po zamontowaniu z przyczyn technicznych nie jest dostępna. Zachować niniejszą instrukcję na cały okres użytkowania produktu.

Dekoratívne prahové lišty

Produkty príslušenstva sú určené na odbornú montáž. ŠKODA AUTO odporúča vykonávať montáž v autorizovanom servise.

Súprava prahových lišt obsahuje – obr. 1

Názov dielu	Kusov	Pozícia
Prahová lišta predná	1 + 1	A
Prahová lišta zadná	1 + 1	B
Montážny návod	1	

Poznámka:

Šablóny potrebné na správne vyrovnanie prahových lišt (obr. 2) na prahy vozidla nie sú súčasťou súpravy a treba ich objednať samostatne zo sortimentu ŠKODA Originálneho príslušenstva pod **objednávacím číslom 5E3 071 718**.



Upozornenie: Na označenie polohy prahových lišt na prahy vozidla použite otvory v šablónach, ktoré sú označené čiernymi šípkami na zelenom podklade. Príslušnú šablónu vždy vyrovnajte dôkladne na prah vozidla a čiaru vedte po vonkajšej hrane otvoru.

Dôležité pokyny na montáž

Na zabezpečenie kvalitného nalepenia prahových lišt na vozidlo je dôležité, aby priestorová pracovná teplota, teplota vozidla aj montovaných dielov bola v rozmedzí 18 – 30 °C. Zaisťte, aby diely neboli vystavené priamemu slnečnému žiareniu.

Postup lepenia prahových lišt

- Obr. 3 -

- Prahy vozidla umyte slabým roztokom vhodného saponátu a opláchnite čistou vodou. Potom ich odmastite vhodným čističom. Nechajte cca 10 minút odvetrať.

- Obr. 4 -

- Na správne vyrovnanie prahových lišt na prah vozidla použite šablóny. Príslušnú šablónu (ľavú, pravú) vždy vyrovnajte na prah vozidla podľa obrázka.
- Šablóny pre prahové lišty presne kopírujú tvar prahu vozidla a A-stĺpika.
- Vhodnou fixkou (0,5 mm) nakreslite na prahy vozidla značky na umiestnenie lišt. **Čiaru vedte vždy po vonkajšej hrane príslušných otvorov** – otvory sú označené čiernymi šípkami na zelenom podklade.

- Obr. 5 -

- Odstráňte šablónu.
- Na prah vozidla priložte lištu podľa označených miest. Skontrolujte polohu lišty oproti ostatným dielom na vozidle (tesnenie dverí, prelis prahu dverí,)
- Lištu pridržte a obkreslite ju aj na jej zadnej strane.

- Obr. 6 -

- Strhnite krycie fóliové prúžky z lepiacich pásov na spodnej strane lišty.



Upozornenie: Dbajte na rozlíšenie prahových lišt pre ľavú a pravú stranu vozidla. Krycie fóliové prúžky strhávajte tesne pred samotným lepením lišty.

- Obr. 7, 8 -

- Lištu dôkladne vyrovnajte do označených miest a zľahka ju pritlačte.



Upozornenie: Pri vyrovnávaní prahových líšt na prah vozidla pri ich lepení postupujte vždy s čo najvyššou opatrnosťou. Po odlepení prahových líšt a ich opätovnom nalepení už nie je zaručená ich dostatočná príhnavosť. Dbajte preto na ich správne umiestnenie ešte pred samotným lepením.

- Skontrolujte správne vyrovnanie líšty. Ak je všetko v poriadku, potom prahovú líštu dôkladne pritlačte rukou (silou min. 80 N).

- Obr. 9 -

- Na správne vyrovnanie prahových líšt na prah vozidla použite šablóny. Príslušnú šablónu (ľavú, pravú) vždy vyrovnajte na prah vozidla podľa obrázka.
- Šablóny pre prahové líšty presne kopírujú tvar prahu vozidla a B-stĺpika.
- Vhodnou fixkou (0,5 mm) nakreslite na prahy vozidla značky na umiestnenie líšt. **Čiaru vedte vždy po vonkajšej hrane príslušných otvorov** – otvory sú označené čiernymi šípkami na zelenom podklade.

- Obr. 10 -

- Odstráňte šablónu.
- Na prah vozidla priložte líštu podľa označených miest. Skontrolujte polohu líšty oproti ostatným dielom na vozidle (tesnenie dverí, prelis prahu dverí, ...)
- Líštu pridržte a obkreslite ju aj na jej zadnej strane.

- Obr. 11 -

- Strhnite krycie fóliové pružky z lepiacich pásov na spodnej strane líšty.



Upozornenie: Dbajte na rozlíšenie prahových líšt pre ľavú a pravú stranu vozidla. Krycie fóliové pružky strhávajte tesne pred samotným lepením líšty.

- Obr. 12, 13 -

- Líštu dôkladne vyrovnajte do označených miest a zľahka ju pritlačte.
- Skontrolujte správne vyrovnanie líšty. Ak je všetko v poriadku, potom prahovú líštu dôkladne pritlačte rukou (silou min. 80 N).

- Obr. 14, 15 -

- Po uplynutí cca 15 minút od nalepenia prahovej líšty zopakujte znova jej pritlačenie. Použite čistú utierku z mikrovlákna.
- Vhodným čističom očistite pomocné značky.
- **Rovnakým spôsobom potom nalepte prahové líšty aj na druhý prah vozidla.**

- Obr. 16 -

- S prílepenými prahovými líštami musí byť vozidlo odstavené 6 hodín v chránených priestoroch (teplota 18 – 30 °C).

Pokyny na údržbu prahových líšt

S týmito nasledujúcimi pokynmi vždy oboznámte zákazníka pri odovzdaní vozidla po montáži.

Počas 48 hodín od nalepenia prahových líšt nejazdite s vozidlom do autoumyvárne.

Prahové líšty umývajte slabým roztokom bežných saponátových prostriedkov. V žiadnom prípade nepoužívajte abrazívne čistiace prostriedky chemické rozpúšťadlá. Prahové líšty nečistite špinavou handrou alebo drôtenkou.



Upozornenie: Prahové líšty sú len dekoratívnym doplnkom výbavy vozidla. V žiadnom prípade nie sú určené na nášlap pri nastupovaní (vystupovaní) do (z) vozidla.

Číslo dielu 5E3 071 303 je umiestnené na ploche, ktorá je po montáži z technických dôvodov neprístupná. Ponechajte si tento návod počas celej životnosti výrobu.

Комплект декоративных накладок на пороги

Принадлежности должны устанавливаться в ходе квалифицированного монтажа, выполняемого специалистом. Фирма ŠKODA AUTO рекомендует производить монтаж в авторизованной мастерской.

Список деталей, входящих в комплект накладок на пороги (рис. 1)

Деталь	Количество	Позиция
Накладки на пороги Передняя	1 + 1	A
Накладки на пороги задние	1 + 1	B
Инструкция по монтажу	1	

Примечание

Шаблоны для правильного позиционирования накладок (рис. 2) на пороги автомобиля в комплект поставки не входят, их можно заказать отдельно из ассортимента каталога оригинальных принадлежностей ŠKODA под номером для заказа 5E3 071 718.



Указание. Для маркировки положения накладок на порогах автомобиля используйте отверстия в шаблонах. Они отмечены черными стрелками на зеленом фоне. Всегда тщательно позиционируйте соответствующий шаблон на пороге автомобиля и проводите линию с наружной стороны отверстия.

Важные указания по монтажу

Чтобы добиться безупречного приклеивания накладок на пороги автомобиля, температура окружающей среды, температура автомобиля и температура приклеиваемых деталей должна быть в пределах 18–30 °C. Предохраняйте детали от попадания прямых солнечных лучей.

Порядок действий при наклеивании накладок на пороги

- Рис. 3 -

- Тщательно вымойте пороги автомобиля слабым раствором моющего средства, а затем ополосните чистой водой. После этого обезжирьте их с помощью подходящего чистящего средства. Дайте подсохнуть в течение примерно 10 минут.

- Рис. 4 -

- Для правильного позиционирования накладок на пороге автомобиля необходимо использовать шаблоны. Устанавливайте соответствующий шаблон (для левой или правой стороны) на пороге автомобиля всегда в соответствии с рисунком.

- Шаблоны накладок на пороги точно повторяют форму порога автомобиля и передней стойки кузова.

- С помощью подходящего фломастера (0,5 мм) сделайте отметки для позиционирования накладок на порогах автомобиля. **Проводите линию всегда с наружной стороны соответствующих отверстий** — отверстия отмечены черными стрелками на зеленом фоне.

- Рис. 5 -

- Уберите шаблон.

- Установите накладку на порог автомобиля в соответствии с отметками. Проверьте расположение накладки относительно других деталей на автомобиле (уплотнение двери, углубление на пороге и т. п.).

- Зафиксировав накладку рукой, сделайте отметки также и сзади.

- Рис. 6 -

- Снимите защитную пленку с клейких лент на нижней стороне наклейки.



Указание. Помните о различиях между накладками на пороги со стороны водителя слева и справа. Защитные пленки необходимо снимать непосредственно перед самим процессом приклеивания.

- Рис. 7, 8 -

- Расположите накладку точно по отметкам и слегка прижмите.



Указание. При позиционировании накладок на пороге автомобиля в процессе приклеивания необходимо всегда соблюдать максимальную осторожность. Если наклейки на пороги после приклеивания сразу отсоединить, а затем вновь приклеить, то прочность такого соединения не гарантируется. Поэтому, прежде чем приклеивать, проверьте правильное расположение накладок.

- Проверьте правильное расположение наклейки. Если все в порядке, тщательно прижмите наклейку рукой (усилие прижима: мин. 80 Н).

- Рис. 9 -

- Для правильного позиционирования накладок на пороге автомобиля необходимо использовать шаблоны. Устанавливайте соответствующий шаблон (для левой или правой стороны) на пороге автомобиля всегда в соответствии с рисунком.

- Шаблоны накладок на пороги точно повторяют форму подоконника и центральной стойки автомобиля.

- С помощью подходящего фломастера (0,5 мм) сделайте отметки для позиционирования накладок на порогах автомобиля. **Проводите линию всегда с наружной стороны соответствующих отверстий** — отверстия отмечены черными стрелками на зеленом фоне.

- Рис. 10 -

- Уберите шаблон.

- Установите наклейку на порог автомобиля в соответствии с отметками. Проверьте расположение наклейки относительно других деталей на автомобиле (уплотнение двери, углубление на пороге и т. п.).

- Зафиксировав наклейку рукой, сделайте отметки также и сзади.

- Рис. 11 -

- Снимите защитную пленку с клейких лент на нижней стороне наклейки.



Указание. Помните о различиях между накладками на пороги со стороны водителя слева и справа. Защитные пленки необходимо снимать непосредственно перед самим процессом приклеивания.

- Рис. 12, 13 -

- Расположите наклейку точно по отметкам и слегка прижмите.

- Проверьте правильное расположение наклейки. Если все в порядке, тщательно прижмите наклейку рукой (усилие прижима: мин. 80 Н).

- Рис. 14, 15 -

- Примерно через 15 минут после приклеивания вновь прижмите наклейку на порог. Используйте для этого чистую микрофибровую салфетку.

- Удалите вспомогательные отметки с помощью подходящего чистящего средства.

- Приклеивание накладки на порог с противоположной стороны выполняется аналогичным образом.

- Рис. 16 -

- Оставьте автомобиль с приклеенными накладками на пороги в защищенном помещении на 6 часов (при температуре 18–30 °С).

Указания по обслуживанию накладок на пороги

При передаче автомобиля после проведения монтажа необходимо ознакомить клиента со следующими указаниями.

В течение 48 часов после приклеивания накладок на пороги не рекомендуется мыть автомобиль в установке для мойки.

Мойте накладки на пороги слабым раствором обычного моющего средства. Запрещается использовать абразивные чистящие средства и химические растворители. Не рекомендуется чистить накладки на пороги грязной салфеткой или губкой для посуды.



Указание. Накладки на пороги являются всего лишь декоративным дополнением к оснащению автомобиля. Они ни в коем случае не предназначены специально в качестве опоры для ног при посадке в автомобиль или выходе из него.

Деталь № 5E3 071 303 находится на поверхности, которая после монтажа по техническим причинам становится недоступной. Храните данное руководство в течение всего срока службы продукта.

Dekoratív küszöbléckészlet

A tartozék alkatrészeket szakszerű módon kell felszerelni. A ŠKODA AUTO azt ajánlja, hogy az alkatrészek beszerelését szerződéses partnerrel végeztesse el.

A küszöbléckészlet darabjegyzéke (1. ábra)

Alkatrész	Darabszám	Jelölés
Első küszöbléc	1 + 1	A
Hátsó küszöbléc	1 + 1	B
Szerelési útmutató	1	

Megjegyzés

A küszöbléceknek (2. ábra) az autóküszöbökön való kifogástalan pozicionálására szolgáló **sablonokat** a készlet nem tartalmazza, ezeket külön kell megrendelni a ŠKODA eredeti tartozékok választékából (**cikkszám: 5E3 071 718**).



Megjegyzés. A küszöblécek pozíciójának kijelöléséhez az autóküszöbökön használja fel a sablonok nyílásait. Vannak fekete nyilak a zöld háttér. A megfelelő sablont mindig pontosan helyezze el a járműküszöbön, és a vonalat a nyílás külső szegélyénél vezesse.

Fontos szerelési utasítások

A küszöblécek csak akkor ragaszthatók fel kifogástalan minőségben a járműre, ha a környezeti hőmérséklet, a jármű hőmérséklete és a felragasztani kívánt alkatrészek hőmérséklete egyaránt a 18–30 °C közötti tartományban van. Az alkatrészeket óvni kell a közvetlen napsugárzástól.

A küszöblécek felragasztási eljárása

- 3. ábra-

- Mossa le alaposan a jármű küszöbét enyhe mosószeres oldattal és öblítse le tiszta vízzel. Ezután zsírtalanítsa a felületeket megfelelő tisztítószerrel. Majd várjon kb. 10 percig, hogy a szer kiszellőzzön.

- 4. ábra-

- A küszöblécek helyes pozicionálásához a jármű küszöbein a sablonokat kell használni. A megfelelő sablonokat (bal, jobb oldal) a járműküszöbön mindig az ábrákon látható módon helyezze el.
- A küszöblécek sablonjai pontosan követik a járműküszöb és az A-oszlop formáját.
- Készítsen megfelelő filctollal (0,5 mm) jelöléseket a lécek pozicionálásához a jármű küszöbein.

A vonalat mindig az adott nyílások külső szegélyénél vezesse – a lyukakat zöld háttér fekete nyilak jelzik.

- 5. ábra -

- Távolítsa el a sablont.
- Helyezze a léceket a jármű küszöbén a megjelölt helyekre. Ellenőrizze a lécek helyzetét a jármű más alkatrészeihez viszonyítva (ajtótomítás, mélyedés a küszöbön, ...).
- Tartsa erősen a léceket, és rajzolja körbe a hátoldalnál is.

- 6. ábra-

- Húzza le a fedőfólia csíkját a ragasztószalagokról a lécek alsó oldalán.



Megjegyzés. Ügyeljen arra, hogy a jármű bal és jobb oldalára a megfelelő küszöbléceket szerelje fel. A fedőfólia csíkjait csak közvetlenül a tényleges ragasztási folyamat megkezdése előtt húzza le.

- 7., 8. ábra-

- Illessze a lécet gondosan a megjelölt helyekre, és nyomja enyhén a küszöbre.



Megjegyzés. A küszöbléceknek a jármű küszöbén való elhelyezésekor a ragasztás közben a lehető legnagyobb gondossággal járjon el. Ha a küszöbléceket ragasztás után lehúzzák és ismét felragasztják, azok már nem tapadnak megfelelően. Ezért a tényleges ragasztás megkezdése előtt ügyeljen a lécc megfelelő helyzetére.

- Ellenőrizze a lécc megfelelő elhelyezkedését. Amennyiben mindent rendben talált, felragasztás után nyomja rá gondosan kézzel a küszöbléceket a küszöbre (legalább 80 N nyomóerővel).

- 9. ábra-

- A küszöblécek helyes pozicionálásához a jármű küszöbein a sablonokat kell használni. A megfelelő sablonokat (bal, jobb oldal) a járműküszöbön mindig az ábrákon látható módon helyezze el.

- A küszöblécek sablonjai pontosan követik a járműküszöb és az B-oszlop formáját.

- Készítsen megfelelő filctollal (0,5 mm) jelöléseket a lécek pozicionálásához a jármű küszöbein.

A vonalat mindig az adott nyílások külső szegélyénél vezesse – a lyukakat zöld háttér fekete nyílak jelzik.

- 10. ábra-

- Távolítsa el a sablont.

- Helyezze a léceket a jármű küszöbén a megjelölt helyekre. Ellenőrizze a lécc helyzetét a jármű más alkatrészeihez viszonyítva (ajtótömítés, mélyedés a küszöbön, ...).

- Tartsa erősen a léceket, és rajzolja körbe a hátoldalnál is.

- 11. ábra-

- Húzza le a fedőfólia csíkját a ragasztószalagokról a lécc alsó oldalán.



Megjegyzés. Ügyeljen arra, hogy a jármű bal és jobb oldalára a megfelelő küszöbléceket szerelje fel. A fedőfólia csíkjait csak közvetlenül a tényleges ragasztási folyamat megkezdése előtt húzza le.

- 12., 13. ábra -

- Illessze a léceket gondosan a megjelölt helyekre, és nyomja enyhén a küszöbre.

- Ellenőrizze a lécc megfelelő elhelyezkedését. Amennyiben mindent rendben talált, felragasztás után nyomja rá gondosan kézzel a küszöbléceket a küszöbre (legalább 80 N nyomóerővel).

- 14., 15. ábra -

- A küszöbfóliát a ragasztás után kb. 15 perccel újra rá kell nyomni a küszöbre. Ehhez tiszta, mikroszálas kendőt kell használni.

- Távolítsa el a segédjelöléseket megfelelő tisztítószerrel.

- **A küszöbléceket ugyanígy kell felragasztani a jármű másik oldalán is.**

- 16. ábra -

- A járműnek felragasztott küszöblécekkel 6 órán át védett helyiségben kell állnia (18–30 °C hőmérsékleten).

Karbantartási útmutató a küszöblécekhez

A felragasztás után a jármű átadásakor az ügyfelet mindig tájékoztatni kell a következő tudnivalókról.

Ne mossa le a járművet gépi autómosóban a küszöblécek felragasztását követő 48 órában.

A küszöblécek tisztításához a szokásos tisztítószeret enyhe oldata használható. Semmiképp nem szabad súroló hatású tisztítószeret vagy kémiai oldószereket használni. Tilos a küszöblécek tisztításához szennyezett rongyot vagy súrolószivacsot használni.



Megjegyzés. A küszöblécek a járműfelszereltség csupán dekorációs jellegű kiegészítésének minősülnek. Semmi esetre sem arra szolgálnak, hogy rájuk lépjenek a járműbe történő beszállás vagy az abból történő kiszállás során.

A 5E3 071 303 cikkszám olyan felületen található, amely a beszerelés után műszaki okokból nem hozzáférhető. Kérjük, őrizze meg ezt az útmutatót a termék teljes élettartama alatt.

Setul de praguri decorative

Accesoriiile sunt prevăzute pentru un montaj profesional. ŠKODA AUTO recomandă executarea montajului într-un atelier autorizat.

Lista de piese a setului de ornamente pentru prag - Fig. 1

Piesă	Număr de bucăți	Poziție
Ornament pentru prag față	1 + 1	A
Ornament pentru prag spate	1 + 1	B
Instrucțiuni de montaj	1	

Notă

Șabloanele pentru poziționarea corectă a ornamentelor pe pragurile autovehiculului (fig. 2) nu sunt incluse în set și trebuie comandate individual din sortimentul de accesorii originale ŠKODA cu **numărul de comandă 5E3 071 718**.



Observație. Pentru marcarea poziției ornamentelor pentru pragurile autovehiculului, utilizați orificiile din șabloane. Sunt echipate cu săgeți negre pe un fundal verde. Poziționați întotdeauna cu grijă șablonul aferent pe pragul autovehiculului și trageți linia la marginea exterioară a orificiului.

Observații importante privind montajul

Pentru a asigura o lipire perfectă a ornamentului pentru prag pe autovehicul, temperatura mediului ambiant, temperatura autovehiculului, precum și temperatura pieselor care se montează trebuie să se încadreze în intervalul 18 - 30 °C. Protejați piesele împotriva acțiunii directe a razelor solare.

Procedura de lipire a ornamentelor pentru prag

- Fig. 3 -

- Spălați temeinic pragurile autovehiculului cu o soluție de apă cu detergent neagresiv și clătiți cu apă curată. Apoi degresați-le utilizând un agent de curățare adecvat. Lăsați-le să se usuce timp de aproximativ 10 minute.

- Fig. 4 -

- Pentru poziționarea corectă a ornamentelor pe pragul autovehiculului trebuie utilizate șabloanele. Poziționați șablonul aferent (stânga, dreapta) pe pragul autovehiculului întotdeauna conform figurii.
- Șabloanele pentru ornamentele pentru prag copiază perfect forma pragului autovehiculului, precum și pe cea a stâlpului A.
- Realizați marcasele pentru poziționarea ornamentelor pe pragurile autovehiculului utilizând un marker adecvat (0,5 mm). **Trageți întotdeauna linia la marginea exterioară a orificiilor respective** - găurile sunt prevăzute cu săgeți negre pe fond verde.

- Fig. 5 -

- Scoateți șablonul.
- Așezați ornamentul pe pragul autovehiculului în locurile marcate. Verificați poziția ornamentului în raport cu celelalte piese ale autovehiculului (garnitura ușii, adâncitura pragului,).
- Țineți ferm ornamentul și trasați conturul și pe partea posterioară.

- Fig. 6 -

- Desprindeți fâșiile foliei de acoperire de pe banda adezivă de pe partea inferioară a ornamentului.



Observație. Fiți atenți la diferențierea ornamentelor pentru prag pentru partea stângă și cea dreaptă a autovehiculului. Nu desprindeți fâșiile foliei de acoperire decât imediat înainte de procesul de lipire efectiv.

- Fig. 7, 8 -

- Poziționați cu atenție ornamentul în locurile marcate și apăsați-l ușor.



Observație. La poziționarea ornamentelor pe pragurile autovehiculului în timpul procesului de lipire, procedați întotdeauna cu cea mai mare atenție. În cazul în care ornamentul pentru prag este dezlipit și apoi lipit din nou, nu este asigurată o aderență suficientă. De aceea, trebuie acordată atenție poziției lor corecte înainte de procesul de lipire efectiv.

- Verificați dacă ornamentul este poziționat corect. Dacă totul este în regulă, presați manual și cu grijă ornamentele pentru prag (forța de apăsare de min. 80 N).

- Fig. 9 -

- Pentru poziționarea corectă a ornamentelor pe pragul autovehiculului trebuie utilizate șabloanele. Poziționați șablonul aferent (stânga, dreapta) pe pragul autovehiculului întotdeauna conform figurii.

- Șabloanele pentru ornamentele pentru prag copiază perfect forma pragului autovehiculului, precum și pe cea a stâlpului B.

- Realizați marcajele pentru poziționarea ornamentelor pe pragurile autovehiculului utilizând un marker adecvat (0,5 mm). **Trageți întotdeauna linia la marginea exterioară a orificiilor respective** - găurile sunt prevăzute cu săgeți negre pe fond verde.

- Fig. 10 -

- Scoateți șablonul.

- Așezați ornamentul pe pragul autovehiculului în locurile marcate. Verificați poziția ornamentului în raport cu celelalte piese ale autovehiculului (garnitura ușii, adâncitura pragului, ...).

- Țineți ferm ornamentul și trasați conturul și pe partea posterioară.

- Fig. 11 -

- Desprindeți fâșiile foliei de acoperire de pe banda adezivă de pe partea inferioară a ornamentului.



Observație. Fiți atenți la diferențierea ornamentelor pentru prag pentru partea stângă și cea dreaptă a autovehiculului. Nu desprindeți fâșiile foliei de acoperire decât imediat înainte de procesul de lipire efectiv.

- Fig. 12, 13 -

- Poziționați cu atenție ornamentul în locurile marcate și apăsați-l ușor.

- Verificați dacă ornamentul este poziționat corect. Dacă totul este în regulă, presați manual și cu grijă ornamentele pentru prag (forța de apăsare de min. 80 N).

- Fig. 14, 15 -

- La aprox. 15 minute după lipire, apăsați din nou ornamentul pentru prag. Pentru aceasta, utilizați o lavetă curată din microfibre.

- Curățați marcajele ajutoare utilizând un agent de curățare adecvat.

- **Lipirea ornamentului pe pragul opus al autovehiculului se realizează apoi în mod similar.**

- Fig. 16 -

- Autovehiculul cu ornamente pentru prag lipite trebuie să stea timp de 6 de ore într-un spațiu protejat (temperatura 18 - 30 °C).

Observații privind întreținerea ornamentelor pentru prag

Clientului îi vor fi aduse întotdeauna la cunoștință următoarele observații la predarea autovehiculului după montaj.

În interval de 48 de ore de la lipirea ornamentelor pentru praguri, nu spălați autovehiculul în spălătorii auto.

Spălați ornamentele pentru praguri cu o soluție neagresivă de detergent obișnuit. Nu se vor utiliza în niciun caz agenți de curățare abrazivi sau solvenți chimici. Nu curățați ornamentele pentru prag utilizând lavete murdare sau un burete abraziv.



Observație. Ornamentele pentru praguri reprezintă doar o completare decorativă a dotării autovehiculului. Acestea nu sunt prevăzute în niciun caz pentru a călca pe ele la urcarea (coborârea) în (din) autovehicul.

Numărul piesei 5E3 071 303 se află pe o suprafață care, după montare, este inaccesibilă din motive tehnice. Păstrați acest manual pe parcursul întregii perioade de viață utilă a produsului.



- EN** - The information on the technical data, design, equipment, materials, guarantees and outside appearance refer to the period when the mounting instructions are sent to print. The manufacturer reserves the right to changes (including the change in technical parameters with reference to the individual model measures).
- CZ** - Informace o technických údajích, konstrukci, vybavení, materiálech, zárukách a vnějším vzhledu se vztahují na období zadávání montážního návodu do tisku. Výrobce si vyhradzuje právo změny (včetně změny technických parametrů se změnami jednotlivých modelových opatření).
- DE** - Informationen über technische Angaben, Konstruktion, Ausrüstung, Werkstoffe, Garantien und äußerliches Aussehen beziehen sich auf den Zeitraum, in dem die Montageanleitung in Druck gegeben wurde. Der Hersteller behält sich das Änderungsrecht vor (samt Änderungen der technischen Parameter mit Änderungen einzelner Modellmaßnahmen).
- ES** - Las informaciones sobre los datos técnicos, la construcción, el equipo, los materiales, la garantía y el aspecto son válidas para el período en que la instrucción de montaje es mandada a imprimir. El fabricante se reserva el derecho de cambiar (incluyendo el cambio de los parámetros técnicos con los cambios de las distintas medidas modelo).
- FR** - Les informations sur les données techniques, de construction, d'équipement, de matériaux, de garanties et sur l'aspect concernent la période de mise sous presse des instructions de montage. Le fabricant se réserve le droit de modification (incluant les modifications des paramètres techniques avec des modifications particulières des mesures de modelage).
- IT** - Informazioni dei dati tecnici, costruzione, corredo, materiali, garanzie e l'aspetto esterno riguardano il periodo, quando l'istruzione per il montaggio sono stati dati alle stampe. Il produttore si riserva il diritto di eseguire le modifiche (compreso la modifica dei parametri tecnici riguardanti la modifiche dei modelli).
- SV** - Upplysningarna om tekniska data, konstruktion, utrustning, materialier, garantier, och om yttre utseendet, gäller tidrymden då montageanledningen givits i uppdrag för tryckning. Producenten förbehåller sig rätten till förändringar (inkl. modifikation av tekniska parametrar sammen med ändringar av enskilda modellåtgärder).
- NL** - Informaties over de technische gegevens, constructie, uitrusting, materialen, garanties en het uiterlijk hebben betrekking op de periode wanneer de montageaanwijzing in druk wordt gegeven. De fabrikant behoudt zich het recht van de wijziging voor (inclusief wijziging van de technische parameters met de wijzigingen van de afzonderlijke modelvoorzieningen).
- PL** - Informacje o danych technicznych, konstrukcji, wyposażeniu, materiałach, gwarancjach i wyglądzie zewnętrznym odnoszą się do okresu zlecenia instrukcji montażowej do druku. Producent zastrzega sobie prawo zmiany (włącznie ze zmianą parametrów technicznych ze zmianami poszczególnych modelowych posunięć).
- SK** - Informácie o technických údajoch, konštrukcii, vybavení, materiáloch, zárukách a vonkajšom vzhlade sa vzťahujú na obdobie zadávania montážneho návodu do tlače. Výrobca si vyhradzuje právo zmeny (vrátane zmeny technických parametrov so zmenami jednotlivých modelových opatrení).
- RU** - Информация о технических данных, конструкции, оснащении, материалах, гарантии и внешнего вида соответствует периоду передачи заказа инструкции по монтажу в печать. Производитель оставляет за собой право внесения изменений (в том числе изменений технических параметров с изменениями отдельных модельных мер).
- HU** - A műszaki adatokra, a konstrukcióra, a felhasználó anyagokra, a garanciára és a termék kivételére vonatkozó adatok a jelen anyag nyomdába kerülésének idején érvényben lévő állapotot tükrözik. A gyártó fenntartja magának a változtatások jogát (azokat a műszaki változtatásokat is beleértve, amelyek a modellmódosítások miatt következnek be).
- RO** - Informațiile privind datele tehnice, construcția, dotarea, materialele, garanțiile și aspectul exterior se referă la momentul prezentării instrucțiunilor de montaj pentru tipărire. Fabrică își rezervă dreptul de a face schimbări (inclusiv schimbarea parametrilor tehnici cu schimbările măsurilor pentru diferitele modele).

Nr. 5E3 071 303/ 12. 2019

Construction Number/ Konstrukční číslo/ Konstruktionsnummer: 5E3 853 813, 5E3 853 814, 5E3 853 557,
5E3 853 558