

SIMPLY CLEVER

ŠKODA



TRANSVERSE ROOF RACK

Příčný střešní nosič
Dachquerträger

Fitting instructions/ Montážní návod/ Montageanleitung

OCTAVIA COMBI (5E5), FABIA COMBI (NJ5),
SUPERB COMBI (3V5), KODIAQ (NS)

Order Number/ Objednací číslo/ Bestellnummer
5E9 071 151, 6V9 071 151, 3V9 071 151, 565 071 151



Notes to the text/ Poznámky k textu/ Anmerkungen zum Text



Caution.

Texts with this symbol warn against the risk of injury of the person performing the assembly, or to potential risk of damage to the vehicle if the operation is performed improperly.

Pozor.

Texty s tímto symbolem upozorňují na možnost poranění osoby provádějící montáž popř. možnost poškození vozu při neopatrném provedení operace.

Achtung.

Texte mit diesem Symbol weisen auf Verletzungsgefahren bei Personen oder auf eventuelle Beschädigungen des Wagens bei unachtsamer Durchführung der Operation hin.



Attention.

Texts with this symbol contain instructions emphasizing accuracy of performance of particular operation.

Upozornění.

Texty s tímto symbolem obsahují pokyny s důrazem na přesnost provedení dané operace.

Hinweis.

Texte mit diesem Symbol enthalten Hinweise auf die Ausführungsgenauigkeit der jeweiligen Operation.



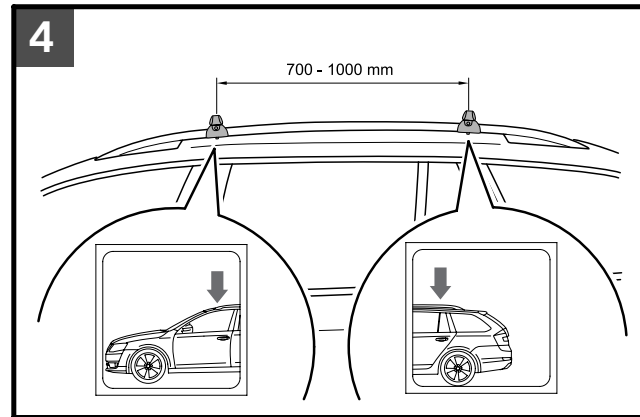
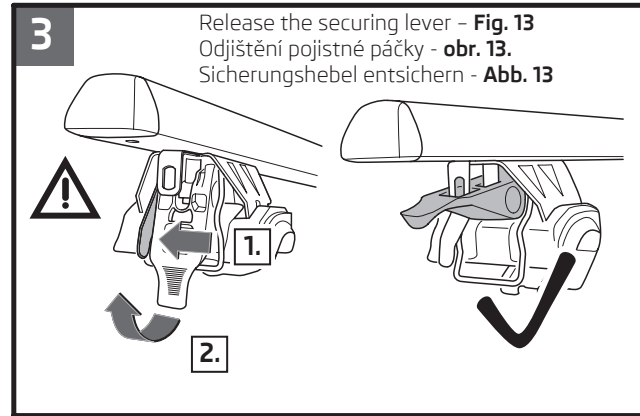
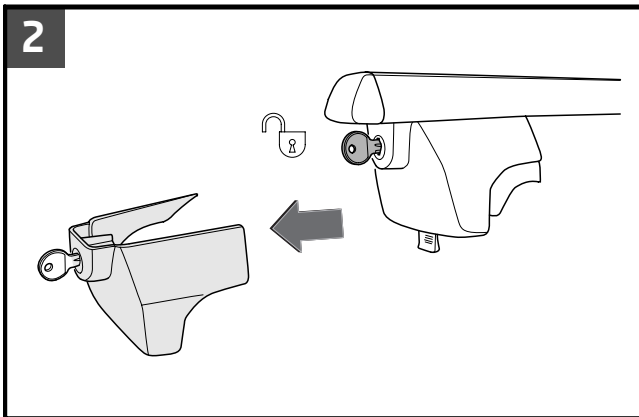
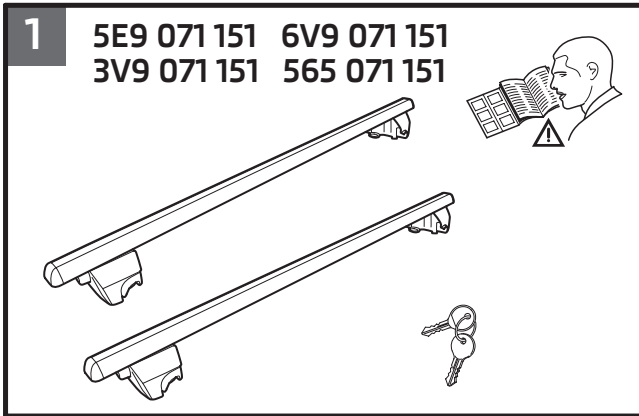

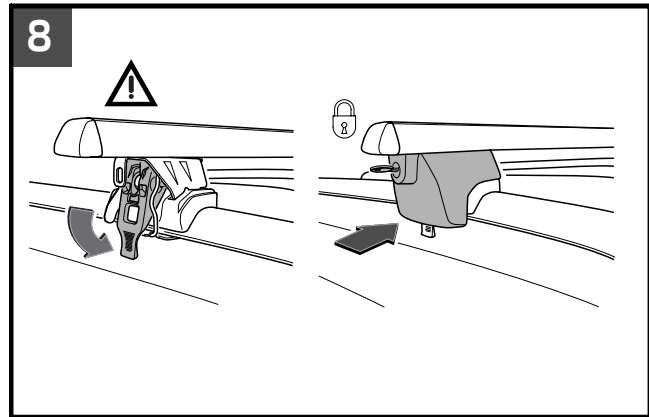
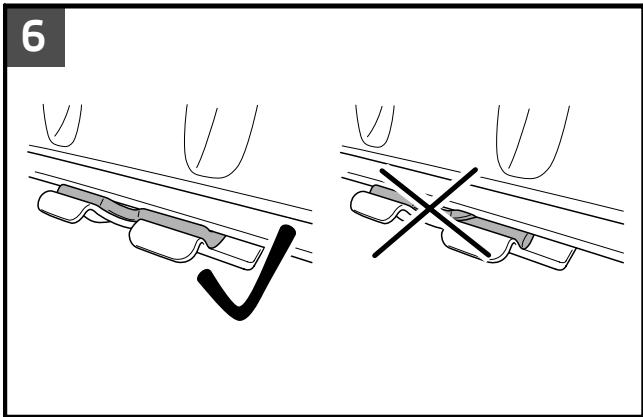
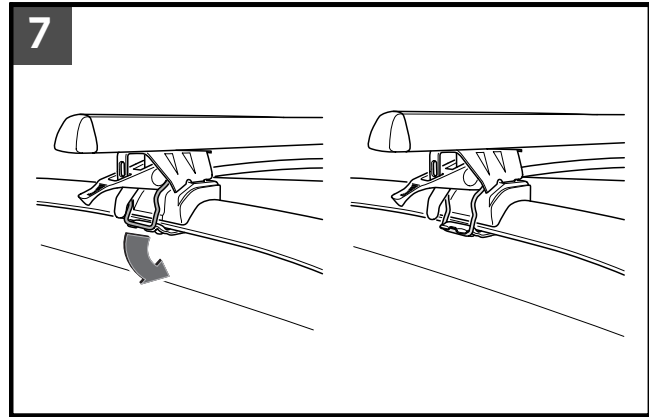
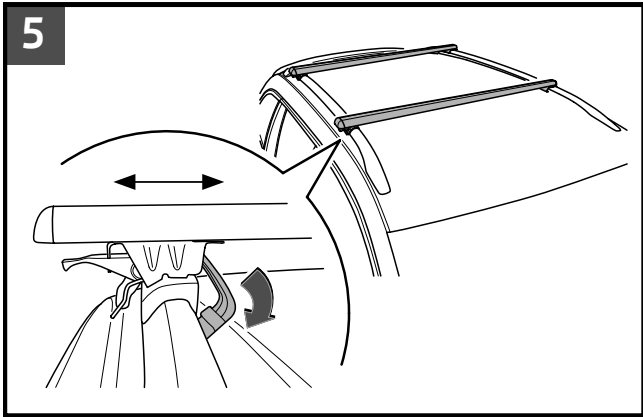

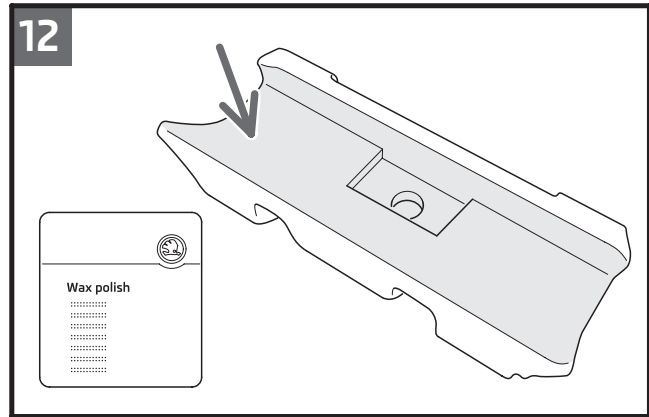
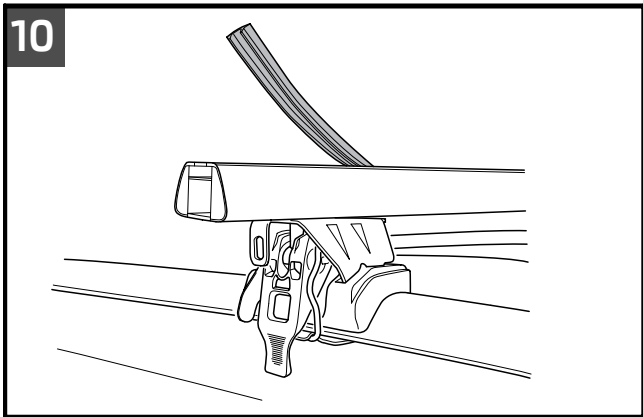
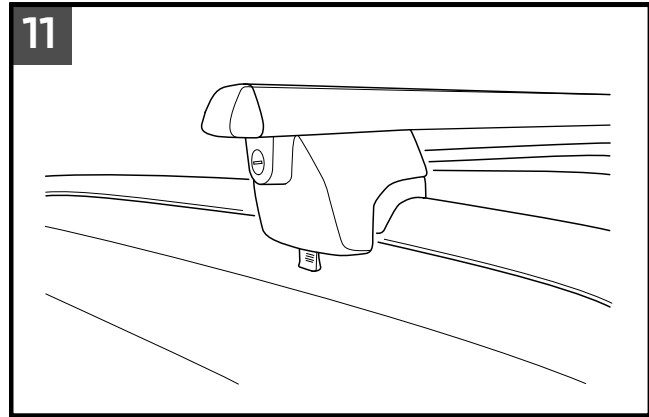
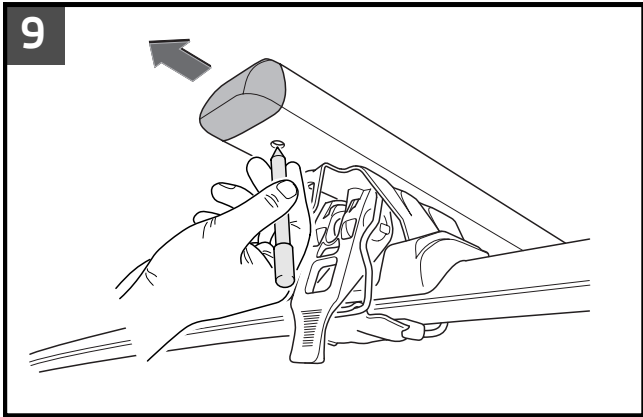

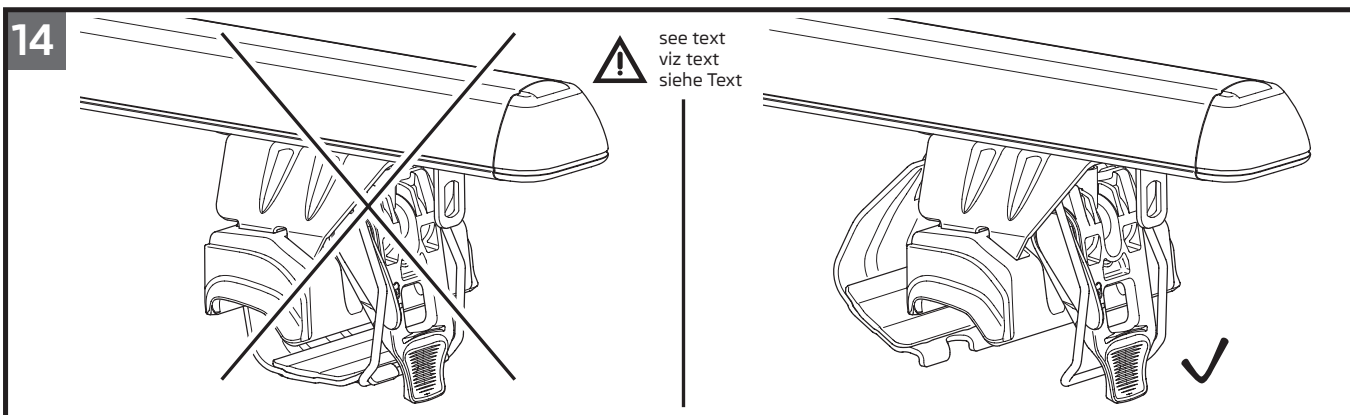
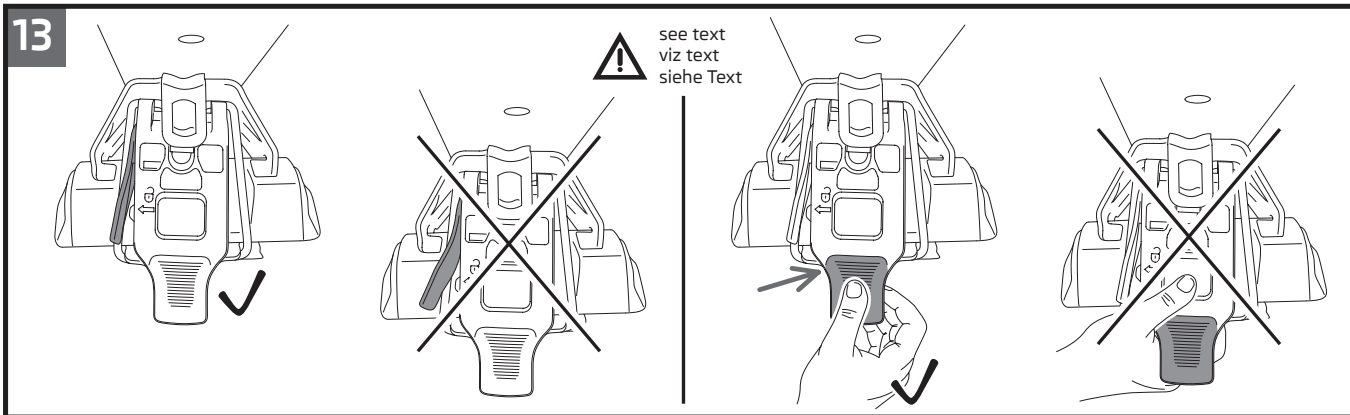

Crossbar carrier



Caution.

The crossbar carrier for the ŠKODA OCTAVA COMBI III (5E5) - order no. 5E9 071 151, the crossbar carrier for the ŠKODA FABIA COMBI III (NJ5) - order no. 6V9 071 151, the crossbar carrier for the ŠKODA SUPERB COMBI III (3V5) - order no. 3V9 071 151 the crossbar carrier for the ŠKODA KODIAQ (NS) - order no. 565 071 151

is intended for the transportation of cargo including large objects (e.g. ski boxes, bicycles, etc.). Read this manual carefully before assembling the roof rack. If you do not follow the assembly and safety instructions you may jeopardize your safety and the safety of other road users. Should you have any questions please contact a ŠKODA AUTO contractual partner. The figures in the instructions provide general fitting information. The instructions describe and explain the procedure for fitting the roof cross bars to ŠKODA Octavia Combi III (5E5) vehicles using figures. The roof cross bars are fitted to other vehicle types listed in the instructions in exactly the same way. The roof cross bars differ in their design details (including the shape of the base), but they are fitted to the vehicle's roof rails in exactly the same way.

Safety instructions

The maximum load on the roof of the vehicle including the carriers is 75 kg.

The maximum load on the roof for the Superb Combi, including the carriers, is 100 kg.

For safety reasons the maximum load on the roof must not be exceeded!

75 kg max. - OCTAVIA COMBI (5E5), FABIA COMBI (NJ5), KODIAQ (NS)
100 kg max. - SUPERB COMBI (3V5)

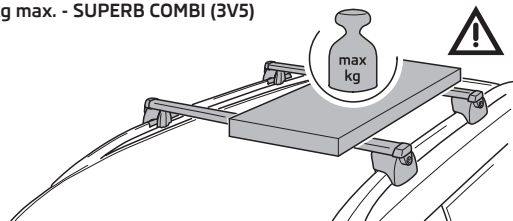

Sensitivity to side winds.

The driving and braking characteristics and the sensitivity of the vehicle to side winds will change. Therefore it is necessary to change the way you drive. Drive carefully with cargo on the roof and do not exceed the speed of 120 km/h.

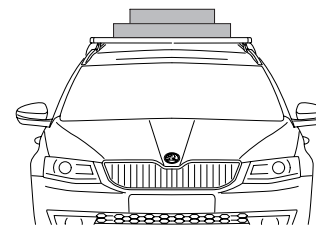

Loading - even distribution and width of cargo.

Evenly distribute the cargo on the crossbar carrier. Avoid loading one side of the roof of the vehicle. Do not exceed the maximum width of the crossbar carrier.

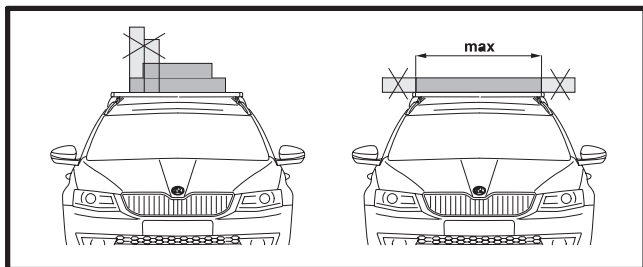

Loading - securing the cargo.

Never tighten the parts of the crossbar carriers together.

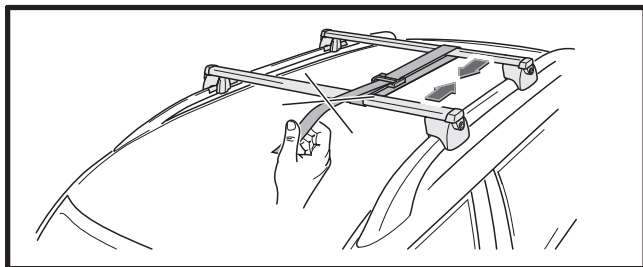

Loading - mounting additional extension parts.

First mount the crossbar carrier onto the lateral roof bars. Then fasten the additional extension parts (e.g. bicycle holder, ski holder, surfboard holder) according to the respective manual of the extension parts in question.

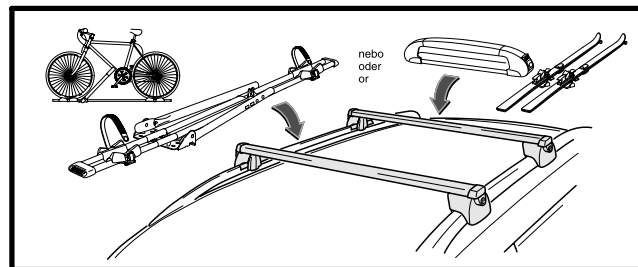

Caution. We recommend only using sockets mounted on the T-slots (using a T-bolt). Assembly with metal U-shaped sockets could damage the surface treatment on the bearing profiles of the cross rail.

Assembly procedure

- 2, 3 -

- Turn the key to the vertical (open) position and remove the cover.
- Move the safety lever in the direction of arrow 1 (**Caution - Release the securing lever - Fig. 13**) and release the detent arm, arrow 2.



Be careful not to damage your hand!

- Repeat these steps for the base of the second crossbar carrier.

- 4 -

- Place the crossbar carrier with the fastening mechanism open on the lateral roof bars and centralize it so that both ends hang over the lateral roof bars evenly.



Advice. Make sure you distinguish the crossbar carriers correctly by their designation on the glued-on label (rear crossbar carrier, front crossbar carrier) -details-.

- Fit the front crossbar carrier at a distance of 700-1000 mm from the rear crossbar carrier depending on the transported cargo or the additional extension parts.
- The bottom ends of both crossbar carriers must be positioned at least 10 mm from the end of the longitudinal carrier cap.

- 5, 6 -

- Angle the hinged part of the fastening mechanism below the lower part of the lateral roof bars (detail).



Advice. Check if the seal of the clamping mechanism hinged part is in the right position. In no case it may be folded (Fig. 6).

- 7, 8 -

- First, place the catch onto the part of the fastening mechanism that can tilt out and that is located on both sides of the vehicle, as shown in Fig. 7; only then should you push the locking lever in the direction of the arrow until it is secured by the securing lever. **If you do not follow this procedure, you risk grazing the surface of the roof girder.**



Be careful not to damage your hand!

- Replace the cover and turn the key to the horizontal (locked) position. Remove and store the key.
- Repeat the previous steps for the second crossbar carrier.

Fastening accessories through the T-slot

- 9, 10, 11 -

- Remove the cover according to Fig. 2.
- Release the dummy plug using a pointed tool (e.g. center punch, screwdriver).
- Remove the covering strips and inset the fastening components of the accessory (e.g. for the roof box order no. 5L6 071 175).
- Reassemble the disassembled parts. Place the covering strips cut to the required length back into the T-slots.

- 13 -

- When releasing the fastening mechanism, pivot the red lever slightly to the side by a few millimetres. However, make sure that you only pivot it far enough to release the locking lever.



If the red lever is bent excessively, there is a risk that it may break.

Be careful not to damage your hand! The finger must not project beyond the lug on the lever (see arrow). ALWAYS ensure that the finger is not near the opening in the lever.

- 14 -



Caution: Do not close the part of the clamping mechanism that can be opened if it is not clamping anything (i.e. not clamping the roof rails); otherwise, there is a risk that an impression of the bars will be left in the T-slot.

EN



Important

- The weight of the complete crossbar carrier set (2 pc, 5E9 071 151) is 3,4 kg.
 - The weight of the complete crossbar carrier set (2 pc, 6V9 071 151) is 4 kg.
 - The weight of the complete crossbar carrier set (2 pc, 3V9 071 151) is 3,7 kg.
 - The weight of the complete crossbar carrier set (2 pc, 565 071 151) is 4,05 kg.
- Before driving the vehicle always check that the crossbar carrier is mounted correctly and the cargo is properly secured and fastened.
 - The cargo must be evenly distributed and the center of gravity must be as low as possible.
 - When transporting large objects (e.g. roof boxes, bicycles etc.) the roof is exposed to even greater loads due to a large increase in air resistance therefore adjust your speed based on the given conditions.
 - When transporting cargo always follow the safety regulations of the respective country.
 - Repairs to the cross rails and the replacement of parts should always be made by a professional. We recommend using original spare parts which you can obtain from your salesman.
 - **For transport safety, a reduction of air resistance, noise and fuel consumption WE DO NOT RECOMMEND fitting the carrier when not in use.**



*Caution. After assembling the cross rails (or additional extension parts) on the roof the overall height of your vehicle will change. Therefore pay particular attention when driving into garages, tunnels, or underpasses etc.
Never take the vehicle to a car wash with the bars still fitted, with or without accessories.*

When transporting items secured to the bars, do not forget to take into account the additional height due to the load you are carrying on the roof. Be particularly aware when driving into garages with low head room and underground parking facilities, and when passing through underpasses, etc.

Maintenance instructions

Clean the cross rails regularly using water and detergent or a non-greasy cleaner. Do not clean with acetone or other solvents. Remove dirt and salt particularly in winter.

We recommend applying silicone oil to the lock cylinder, feed and fastening mechanisms at least 1x year.

Always before the winter season (once a year) we recommend, as the prevention from freezing the crossbar carrier bottom end onto the longitudinal roof carriers, to treat contact surfaces of rubber seating blocks with agent WaxPolish, order number HAO 096 007, from the ŠKODA genuine accessories assortment (Fig. 12).

Should the key be lost or the lock damaged contact a ŠKODA AUTO contractual partner.

ŠKODA AUTO shall not be held liable for damage caused by incorrect assembly.

Příčný střešní nosič



Upozornění.

Příčný nosič ŠKODA OCTAVIA COMBI III (5E5) -
obj. č. 5E9 071 151,
příčný nosič ŠKODA FABIA COMBI III (NJ5) -
obj. č. 6V9 071 151,
příčný nosič ŠKODA SUPERB COMBI III (3V5) -
obj. č. 3V9 071 151
příčný nosič ŠKODA KODIAQ (NS) -
obj. č. 565 071 151

je určen k přepravě nákladů včetně předmětů o velkém objemu (např. boxů na lyže, jízdních kol, apod.). Před montáží střešního nosiče si pečlivě přečtěte tento návod. Při nedodržení montážního návodu a bezpečnostních pokynů ohrožujete svou bezpečnost i bezpečnost ostatních účastníků silničního provozu. V případě dotazů kontaktujte, prosím, smluvního partnera ŠKODA AUTO.

Obrázky v návodu slouží jako obecná informace k montáži. V návodu je zobrazena a popsána montáž příčného nosiče na vůz ŠKODA Octavia Combi III (5E5). Při montáži příčného nosiče na ostatní typy vozů uvedené v návodu postupujte stejným způsobem. Příčné nosiče se liší v designových detailech (tvar patky apod.), způsob uchycení na podélné střešní nosiče vozu zůstává stejný.

Bezpečnostní pokyny

Maximální zatížení střechy vozidla včetně nosičů je 75 kg.
Maximální zatížení střechy automobilu pro vozy Superb Combi včetně nosiče je 100 kg.
Z bezpečnostních důvodů se nesmí maximální zatížení střechy překročit!

75 kg max. - OCTAVIA COMBI (5E5), FABIA COMBI (NJ5), KODIAQ (NS)
100 kg max. - SUPERB COMBI (3V5)

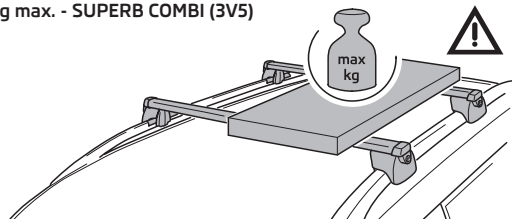

Citlivost na boční vítr.

Jízdní a brzdné vlastnosti vozu a jeho citlivost na boční vítr se mění. Tomu je nutné přizpůsobit způsob jízdy. S nákladem na střeše jezděte opatrně, nepřekračujte rychlost 120 km/h.

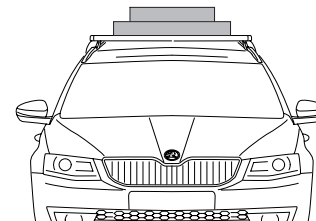

Nakládání - rovnoměrné rozložení a šířka nákladu.

Náklad na příčném nosiči rovnoměrně rozložte. Zabraňte jednostrannému zatížení střechy vozu. Nepřekračujte maximální šířku příčného nosiče.

CZ

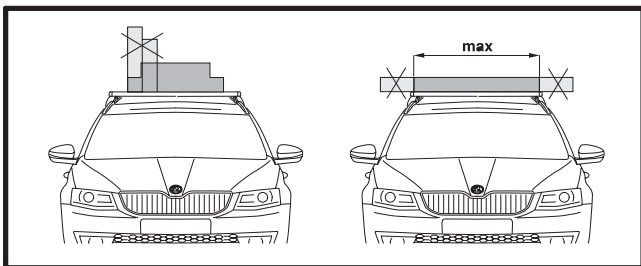

Nakládání - upevnění nákladu.

Nikdy neutahujte části příčného nosiče proti sobě.

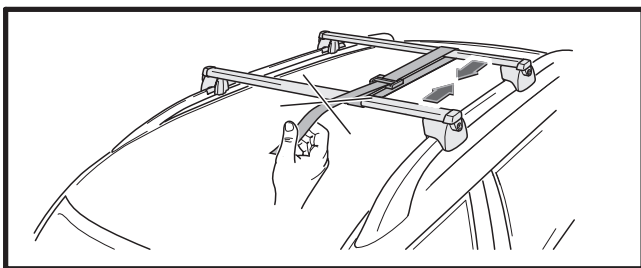

Nakládání - uchycení nastavbových dílů.

Na podélný střešní nosič namontujte nejprve příčný nosič. Na něj pak upevněte přídatné nastavbové díly (např. držák kol, držák lyží, držák surfového prkna, ... postupujte dle příslušného návodu konkrétního přídatného nastavbového dílu).

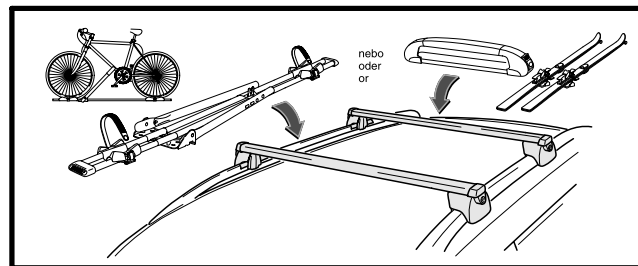

Upozornění. Doporučujeme používat pouze držáky montované do T-drážky (T-šroubem). Montáž kovovou objímkou tvaru „U“ může poškodit povrchovou ochranu nosných profilů příčnicku.

Postup montáže

- 2, 3 -

- Otočte klíčkem do svislé (otevřené) polohy a vysuňte krytku.
- Odmáčkněte pojistnou páčku ve směru šipky 1 (**pozor - odjištění pojistné páčky - obr. 13**) a odjistěte aretační páku, šipka 2.



Pozor na poranění rukou!

- Předchozí kroky proveďte i na druhé patce příčného nosiče.
- **4 -**
- Příčný nosič s otevřenými upínacími mechanismy nasadte na podélný střešní nosič a vystředte jej tak, aby přesahy obou konců přes podélný nosič byly na obou stranách stejné.



Upozornění. Dbejte na rozlišení příčných nosičů dle jejich označení na nalepené etiketě (zadní příčný nosič, přední příčný nosič) -detaily-.

- Přední příčný nosič ustavte dle převáženého nákladu nebo přidavných nastavbových dílů ve vzdálenosti 700-1000 mm od zadního příčného nosiče.
- Patky obou příčných nosičů musí být ustaveny minimálně 10 mm od konce krytky podélného nosiče.

- 5, 6 -

- Výklopnou část upínacího mechanismu sklopte pod spodní část podélného nosiče (detail).



Upozornění. Zkontrolujte, je-li těsnění výklopné části upínacího mechanismu ve správné poloze. V žádném případě nesmí být shrnuté (obr. 6).

- 7, 8 -

- Nejprve nasadte spony na výklopné části upínacího mechanismu na obou stranách vozu dle obrázku 7 a teprve poté stlačte aretační páku ve směru šipky až do zajištění pojistnou páčkou. **V případě nedodržení postupu hrozí poškrábání povrchu podélného nosiče.**



Pozor na poranění rukou!

- Nasuňte krytku a otočte klíčkem do vodorovné (zamčené) polohy. Klíček vyjměte a uložte.
- Předchozí kroky proveďte i na druhé patce příčného nosiče.

Upnutí příslušenství přes T-drážku

- 9, 10, 11 -

- Demontujte krytku dle obr. 2.
- Pomocí nástroje s hrotem (např. důlčík, šroubovák) uvolněte záslepku.
- Vyjměte krycí lištu a zasuňte upevňovací elementy příslušenství (např. pro střešní box obj. č. 5L6 071 175).
- Proveďte zpětnou montáž demontovaných dílů. Do T-drážky vložte zpět krycí lištu nastříhanou na potřebnou délku.

- 13 -

- Při odjišťování upínacího mechanismu červenou páčku zlehka odkloňte o několik milimetrů do strany pouze do vzdálenosti nezbytně nutné k odjištění aretační páky.



Při extrémním ohybu může dojít ke zlomení červené páčky!

Pozor na poranění rukou! Prst nesmí přesahovat výstupek na páčce -šipka-. Prst nesmí být v oblasti otvoru na páčce!!!!

- 14 -



Pozor! Výklopnou část upínacího mechanismu nezavírejte naprázdno (bez nasazení na podélný střešní nosič), hrozí viditelné promáčknutí profilu příčného nosiče v T-drážce.

Důležité

- Hmotnost kompletní sady (2 ks) příčného nosiče (5E9 071 151) je 3,4 kg.
- Hmotnost kompletní sady (2 ks) příčného nosiče (6V9 071 151) je 4 kg.
- Hmotnost kompletní sady (2 ks) příčného nosiče (3V9 071 151) je 3,7 kg.
- Hmotnost kompletní sady (2 ks) příčného nosiče (565 071 151) je 4,05 kg.
- Před jízdou vždy zkontrolujte správné uchycení příčného nosiče a zajištění a upevnění nákladu.
- Náklad rozložte na nosič rovnoměrně a zajištěte, aby těžiště bylo co nejnižší.
- Při přepravě předmětů o velkém objemu (např. střešních boxů, jízdních kol apod.) je střecha vystavena ještě většímu zatížení z důvodu silně zvýšeného odporu vzduchu, přizpůsobte proto rychlost jízdy daným podmínkám.
- Při přepravě nákladu dodržujte vždy bezpečnostní předpisy příslušné země.
- Opravy a výměnu součástí příčnicku nechte vždy provést v odborném servisu. Doporučujeme Vám používat originální náhradní díly, které obdržíte u svého prodejce.

Z důvodů dopravní bezpečnosti, snížení odporu vzduchu, hlukových projevů a spotřeby pohonných hmot NEDOPORUČUJEME nosič používat v nezatiženém stavu.



Upozornění. Po montáži příčnicku (popř. s nastavbovými díly) na střechu vozu se změní celková výška Vašeho vozu. Dbejte proto zvýšené opatrnosti při zajíždění do garáže, při vjezdu do tunelu, podjezdu apod.

*S namontovaným příčným nosičem s/ i bez nastavbových dílů nevjíždějte do myčky!
Při přepravě předmětů na příčném nosiči vezměte na vědomí výšku přepravovaného nákladu a dbejte zvýšené opatrnosti při vjíždění do garáží, podzemních garáží, podjezdů apod.*

Pokyny k údržbě

Příčnick průběžně čistěte a ošetřujte, lze použít vodu se saponáty nebo nemastné přípravky. K čištění nepoužívejte aceton nebo jiná rozpouštědla. Zejména v zimě odstraňujte nečistoty a sůl.

Minimálně 1x ročně doporučujeme promazat vložky zámku, posuv a upínací mechanismus silikonovým olejem.

Vždy před zimní sezónou (1x ročně) Vám, jako prevenci před přimrznutím patek příčného nosiče k podélným střešním nosičům, doporučujeme ošetřit kontaktní plochy pryžových dosedacích bloků přípravkem WaxPolish objed. číslo HAO 096 007 ze sortimentu ŠKODA Originální příslušenství (obr. 12).

V případě ztráty klíče nebo poškození zámku kontaktujte smluvního partnera ŠKODA AUTO.

ŠKODA AUTO na sebe nebere odpovědnost za škody způsobené chybnou montáží.

Dachquerträger



Hinweis.

Der Dachquerträger für den ŠKODA OCTAVIA COMBI III (5E5) - Bestellnr. 5E9 071 151, der Dachquerträger für den ŠKODA FABIA COMBI III (NJ5) - Bestellnr. 6V9 071 151, der Dachquerträger für den ŠKODA SUPERB COMBI III (3V5) - Bestellnr. 3V9 071 151, der Dachquerträger für den ŠKODA KODIAQ (NS) - Bestellnr. 565 071 151,

ist für die Beförderung von Lasten, einschließlich Gegenstände großen Volumens (z. B. Skiboxen, Fahrräder u.ä.), bestimmt. Vor der Montage des Dachträgers lesen Sie bitte aufmerksam diese Anleitung. Bei Nichteinhaltung der Montageanleitung gefährden Sie ihre Sicherheit und die Sicherheit anderer Teilnehmer des Straßenverkehrs. Im Falle von Fragen setzen Sie sich bitte mit einem Vertragspartner von ŠKODA AUTO in Verbindung.

Die Abbildungen in der Anleitung dienen als eine allgemeine Einbauinformation. In der Anleitung ist die Montage des Dachquerträgers am Fahrzeug ŠKODA Octavia Combi III (5E5) dargestellt und beschrieben. Die Montage des Dachquerträgers an anderen in der Anleitung aufgeführten Fahrzeugtypen erfolgt identisch. Die Dachquerträger sind in Designdetails (Sockelform u. Ä.) unterschiedlich, die Befestigung auf der Dachreling des Fahrzeugs erfolgt identisch.

Sicherheitshinweise

Die Höchstbelastung des Wagendaches, einschließlich der Träger, ist 75 kg.

Die maximale Dachlast für die Fahrzeuge Superb Combi einschließlich des Trägers beträgt 100 kg.

Aus Sicherheitsgründen darf die Höchstbelastung des Daches nicht überschritten werden!

75 kg max. - OCTAVIA COMBI (5E5), FABIA COMBI (NJ5), KODIAQ (NS)
100 kg max. - SUPERB COMBI (3V5)

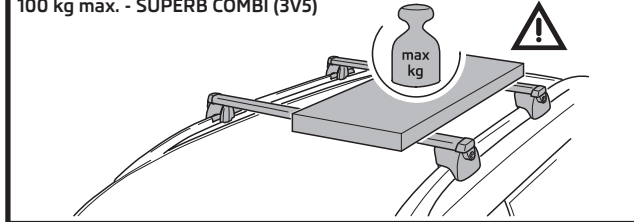

Seitenwindempfindlichkeit.

Die Fahr- und Bremseigenschaften des Wagens und seine Empfindlichkeit gegenüber Seitenwind ändern sich. Diesem Umstand ist die Fahrweise anzupassen. Fahren Sie mit einer Fracht auf dem Dach vorsichtig und überschreiten Sie nicht die Geschwindigkeit von 120 km/h.

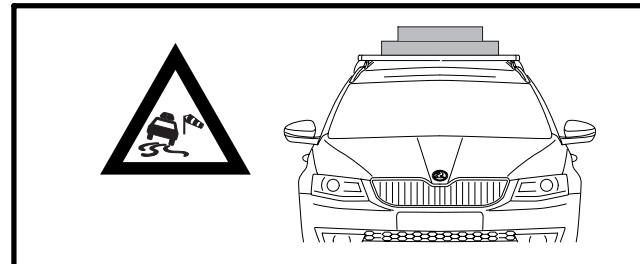

Beladen - gleichmäßige Verteilung und Breite des Ladegutes.

Verteilen Sie die Last auf dem Dachquerträger gleichmäßig. Vermeiden Sie eine einseitige Belastung des Wagendaches. Überschreiten Sie nicht die maximale Breite des Dachquerträgers.

DE

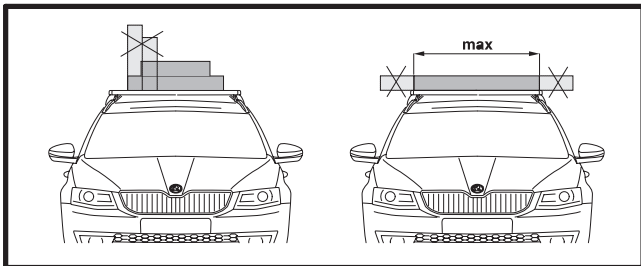

Beladen - Befestigung des Ladegutes.

Ziehen Sie die Teile des Dachquerträgers nie gegeneinander an.

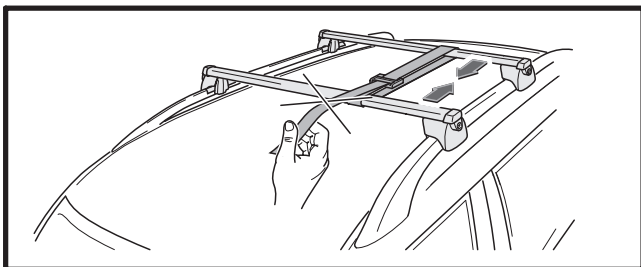

Beladen - Befestigung der Aufbauteile.

Auf den Dachlängsträger montieren Sie zunächst den Querträger. Hieran befestigen Sie die Zusatzaufbauteile (z.B. den Fahrradhalter, Skihalter, Surfbretthalter), indem Sie gemäß der jeweiligen Anleitung des konkreten Zusatzaufbauteils verfahren.

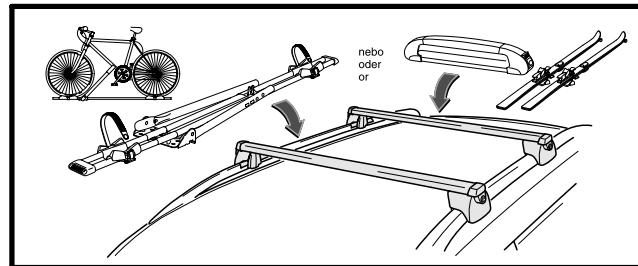

Hinweis. Wir empfehlen, lediglich in einer T-Nut (mittels T-Schraube) montierte Halter zu verwenden. Die Montage mittels U-förmiger Metallhalter kann den Oberflächenschutz der Querträgerprofile beschädigen.

Montageverfahren

- 2, 3 -

- Drehen Sie den Schlüssel in die vertikale (geöffnete) Lage und schieben Sie die Verkleidung heraus.
- Kippen Sie den Sicherungshebel in Richtung des Pfeils 1 (**Achtung - Sicherungshebel entsichern - Abb. 13**) ab und entsichern Sie den Arretierungshebel, Pfeil 2.



Vorsicht - mögliche Handverletzung!

- Führen Sie die vorherigen Schritte auch am anderen Fuß des Querträgers aus.

- 4 -

- Setzen Sie den Querträger mit den geöffneten Befestigungsmechanismen auf den Dachlängsträger auf und richten Sie ihn so

aus, dass die Überhänge beider Enden über den Dachlängsträger zu beiden Seiten gleich sind.



Hinweis. Achten Sie auf die Unterscheidung der Querträger entsprechend deren Kennzeichnung auf der aufgeklebten Etikette (hinterer Querträger, vorderer Querträger) -Details-.

- Den vorderen Querträger platzieren Sie entsprechend dem zu befördernden Ladegut oder den Zusatzaufbauteilen in einem Abstand von 700-1000 mm vom hinteren Querträger.
- Die Füße beider Querträger müssen mindestens 10 mm vom Ende der Verkleidungskappe des Längsträgers eingestellt werden.

- 5, 6 -

- Den herausklappbaren Teil des Befestigungsmechanismus kippen Sie unter den unteren Teil des Längsträgers (Detail).



Hinweis. Überprüfen Sie, ob die Dichtung des herausklappbaren Teils des Befestigungsmechanismus in der korrekten Position ist. Auf keinen Fall darf es gefaltet sein (Abb. 6).

- 7, 8 -

- Setzen Sie zuerst die Spange auf den herausklappbaren Teil des Befestigungsmechanismus auf den beiden Fahrzeugseiten laut Abb. 7 und erst danach drücken Sie den Arretierungshebel in Pfeilrichtung bis zur Sicherung durch den Sicherungshebel.
Bei Nichtbeachtung der Vorgehensweise droht die Zerkratzungsgefahr der Oberfläche des Dachlängsträgers.



Vorsicht - mögliche Handverletzung!

- Schieben Sie die Verkleidungskappe auf und drehen Sie den Schlüssel in die horizontale (geschlossene) Lage. Ziehen Sie den Schlüssel ab und bewahren Sie ihn auf.

- Führen Sie die vorherigen Schritte auch am anderen Fuß des Querträgers aus.

Aufspannen des Zubehörs über die T-Nut

- 9, 10, 11 -

- Demontieren Sie die Abdeckung gemäß Abb. 2.
- Mittels eines spitzen Werkzeugs (z.B. Körner, Schraubendreher) lösen Sie den Blindstopfen.
- Nehmen Sie die Deckleiste heraus und schieben Sie die Befestigungselemente des Zubehörs (z.B. für die Dachbox, Bestellnr. 5L6 071 175) ein.
- Führen Sie die Rückmontage der demontierten Teile durch. In die T-Nut legen Sie die auf die erforderliche Länge zugeschnittene Deckleiste wieder ein.

- 13 -

- Schwenken Sie beim Entsichern des Befestigungsmechanismus den roten Hebel um einige Millimeter leicht zur Seite. Doch nur so weit, dass der Arretierungshebel entsichert werden kann.



Wird der rote Hebel zu stark gebogen, dann droht Bruchgefahr!

Vorsicht - mögliche Handverletzung! Der Finger darf nicht über die Nase am Hebel ragen -Pfeil-. Der Finger darf sich nicht im Bereich der Öffnung am Hebel befinden!!!!

- 14 -



Achtung! Den ausklappbaren Teil des Spannmechanismus nicht leer (ohne Aufsetzen auf die Dachreling) verschließen, es besteht die Gefahr, dass das Profil des Querträgers in der T-Nut sichtbar eingedrückt wird.

Wichtig

- Die Masse des kompletten Sets (2 Stck.) des Dachquerträgers (5E9 071 151) beträgt 3,4 kg.
- Die Masse des kompletten Sets (2 Stck.) des Dachquerträgers (6V9 071 151) beträgt 4 kg.
- Die Masse des kompletten Sets (2 Stck.) des Dachquerträgers (3V9 071 151) beträgt 3,7 kg.
- Die Masse des kompletten Sets (2 Stck.) des Dachquerträgers (565 071 151) beträgt 4,05 kg.
- Vor der Fahrt kontrollieren Sie stets die korrekte Befestigung des Dachquerträgers und die Befestigung des Ladegutes.
- Verteilen das Ladegut auf dem Dachträger gleichmäßig und gewährleisten Sie, dass der Schwerpunkt möglichst niedrig liegt.
- Beim Transport von Gegenständen großen Volumens (z.B. Dachboxen, Fahrräder u.ä.) ist das Dach aufgrund des stark erhöhten Luftwiderstandes einer noch größeren Belastung ausgesetzt. Passen Sie daher die Fahrgeschwindigkeit den gegebenen Bedingungen an.
- Beim Transport des Ladegutes halten Sie stets die die Sicherheitsvorschriften des jeweiligen Landes ein.
- Reparaturen und den Austausch von Komponenten des Dachquerträgers lassen Sie stets in einer Fachwerkstatt ausführen. Wir empfehlen Ihnen, Originalersatzteile zu verwenden, die Sie bei Ihrem Händler erhalten.
- **Aus Gründen der Verkehrssicherheit, der Verringerung des Luftwiderstandes, der Lärmerscheinungen und des Kraftstoffverbrauchs EMPFEHLEN WIR NICHT, den Träger in unbelastetem Zustand zu benutzen.**



Hinweis. Nach der Montage des Querträgers (ggf. mit den Aufbauteilen) auf dem Dach des Wagens ändert sich die Gesamthöhe Ihres Wagens. Lassen Sie daher erhöhte Vorsicht beim Hineinfahren in die Garage, bei der Einfahrt in einen Tunnel, eine Unterführung u.ä. walten.

Mit angebautem Querträger mit/ sowie ohne Anbauteile nicht in die Waschanlage fahren!

Beim Transport von auf dem Querträger befestigten Gegenständen ist die Höhe der beförderten Ladung zu beachten. Es ist auf niedrige Garagen, Tiefgaragen, Unterführungen u. Ä. besonders zu achten!

Hinweise zur Wartung

Reinigen und pflegen Sie den Querträger regelmäßig, indem Sie Wasser mit einem Reinigungs- oder Waschmittel oder nichtfettige Präparate verwenden. Zur Reinigung verwenden Sie weder Azeton, noch andere Lösungsmittel. Entfernen Sie insbesondere im Winter Schmutzpartikel und Salz.

Mindestens 1x jährlich empfehlen wir, die Schlosseinsätze, die Verschiebung und den Befestigungsmechanismus mit Silikonöl zu schmieren.

Stets vor der Wintersaison (1x jährlich) empfehlen wir Ihnen zum Schutz gegen Festfrieren der Füße des Querträgers zu den Dachlängsträgern die Kontaktflächen der Gummiaufsatzblöcke mit WaxPolish, Bestell-Nr. HAO 096 007, aus dem ŠKODA Originalzubehör zu behandeln (Abb. 12).

Im Falle des Verlustes des Schlüssels oder der Beschädigung des Schlosses kontaktieren Sie einen Vertragspartner von ŠKODA AUTO.

ŠKODA AUTO übernimmt keinerlei Haftung für Schäden infolge einer falschen Montage.

Baca



Advertencia.

La baca para ŠKODA OCTAVIA COMBI III (5E5) - no de pedido 5E9 071 151,
la baca para ŠKODA FABIA COMBI III (NJ5) - no de pedido 6V9 071 151,
la baca para ŠKODA SUPERB COMBI III (3V5) - no de pedido 3V9 071 151
la baca para ŠKODA KODIAQ (NS) - no de pedido 565 071 151

está concebida para transportar carga, incluso artículos de gran volumen (p.ej. cofre portaesquís, bicicletas, etc.). Antes de montaje la baca lean detenidamente estas instrucciones. Al no seguir las instrucciones de montaje y de seguridad ponen en peligro su propia seguridad y la de los demás que circulan por carretera. Si tienen preguntas, por favor, pónganse en contacto con un concesionario ŠKODA AUTO.

Las figuras del manual ofrecen información de carácter general relativa al montaje. En el manual se describe e ilustra el montaje del travesaño de techo en el vehículo ŠKODA Octavia Combi III (5E5). El montaje del travesaño de techo en los otros modelos de vehículo mencionados en el manual se realiza de forma idéntica. Los travesaños de techo varían en pequeños detalles de diseño (forma del zócalo, etc.), pero la fijación en el raíl del techo del vehículo es idéntica.

Instrucciones de seguridad

La carga máxima del techo del vehículo, incluida la baca, es de 75 Kg.

La carga máxima sobre el techo para vehículos Superb Combi, incluido el portaequipajes, es de 100 kg.

Por razones de seguridad queda prohibido exceder la carga máxima del techo!

75 kg max. - OCTAVIA COMBI (5E5), FABIA COMBI (NJ5), KODIAQ (NS)
100 kg max. - SUPERB COMBI (3V5)

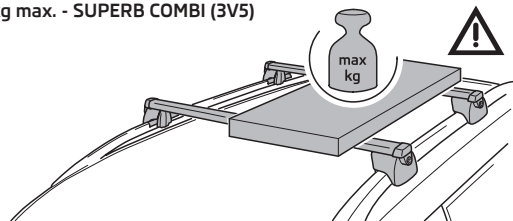

Susceptibilidad al viento lateral.

Las características del coche en marcha al igual que sus características de frenada y la susceptibilidad al viento lateral cambian. Consecuentemente hay que adaptar la forma de conducir. Con una carga en el techo vayan con cuidado, no excedan la velocidad de 120 Km./hora.

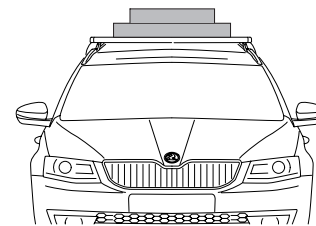

Carga - distribución equilibrada y anchura de la carga.

Distribuyan la carga en la baca de forma equilibrada. Impidan la carga unilateral del techo del vehículo. No excedan la anchura máxima de la baca.

ES

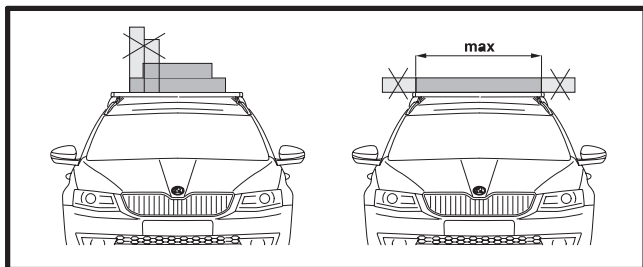

Carga - fijación de la carga.

Nunca aprieten las barras transversales de la baca una contra otra.

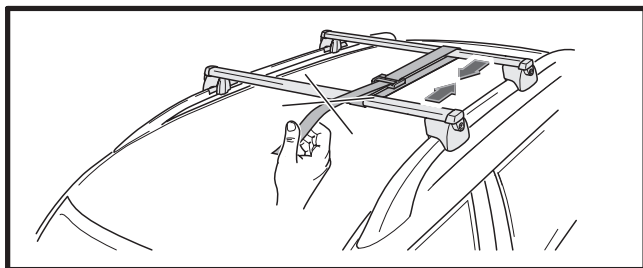

Carga - fijación de los componentes de extensión.

Primero instalen la baca en las barras longitudinales. A continuación fijen a la baca los componentes adicionales de extensión (p.ej. portabicicletas, portaesquí, portatablas de surf, etc. y procedan siguiendo el manual de instrucciones del respectivo componente adicional de extensión).

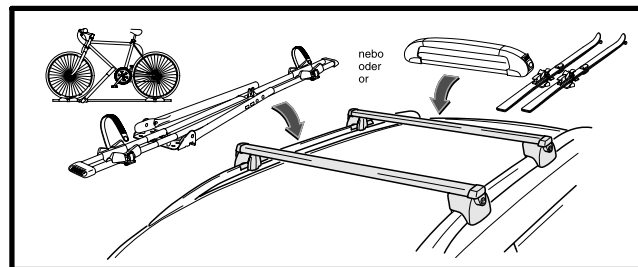

Advertencia. Recomendamos usar solamente soportes instalados en la ranura en T (con un tornillo T). El uso de un casquillo en U puede dañar la protección superficial de los perfiles de soporte de la barra transversal.

Procedimiento de montaje

- 2, 3 -

- Giren la llave a la posición vertical (abierto) y saquen la tapa.
- Pulsen la palanquita de seguro en la dirección de la flecha 1 (**Atención: Desasegurar la palanca de seguridad, fig. 13**) y desbloqueen la palanca de inmovilización, flecha 2.



Tengan cuidado para no herirse las manos.

- Realicen los pasos anteriores también en el otro anclaje de la barra transversal.
- **4 -**
- Coloquen las barras transversales con los mecanismo de fijación abiertos en las barras longitudinales y céntrenlas de manera que los dos extremos sobrepasen las barras longitudinales de forma igualada en los dos lados.



Advertencia. Preste atención para diferenciar las barras de la baca en función de las marcas que aparecen en las etiquetas (barra trasera, barra delantera) -detalles-.

- Coloquen la barra transversal delantera, según la carga transportada o según los componentes adicionales de extensión, a una distancia de 700-1000 mm de la barra transversal trasera.
- Los anclajes de las dos barras transversales tienen que estar colocados al menos a 10 mm desde el final de la tapa de la barra transversal.

- 5, 6 -

- Inclinen la parte inclinable del mecanismo de fijación por debajo de la parte inferior de la barra longitudinal (véase la imagen detallada).



Advertencia. Compruebe que la junta de la pieza inclinable del mecanismo de fijación esté correctamente colocado. Nunca debe estar recogida (fig. 6).

- 7, 8 -

- En primer lugar, coloque la hebilla sobre la parte que se inclina hacia fuera del mecanismo de fijación a ambos lados del vehículo según la fig. 7 y, a continuación, empuje la palanca de bloqueo en la dirección que indica la flecha hasta que quede asegurada mediante la palanca de seguridad.

De no respetar el procedimiento, la superficie del larguero podría rayarse.



Tengan cuidado para no herirse las manos.

- Inserten la tapa y giren la llave a la posición horizontal (cerrado). Saquen la llave y guárdenla.
- Realicen los pasos anteriores también en el otro anclaje de la barra transversal.

Para la sujeción de accesorios a través de la ranura en T véanse

- 9, 10, 11 -

- Desmonten la tapa siguiendo la Fig. 2.
- Usando una herramienta con punta (p.ej. un granete o una destornillador) suelten la tapa de agujeros.
- Saquen la barra de recubrimiento e inserten los elementos de fijación de los accesorios (p.ej para el cofre de techo, no de pedido 5L6 071 175).
- Vuelvan a montar los componentes desmontados. Vuelvan a insertar la barra de recubrimiento cortada en la longitud requerida en la ranura en T.

- 13 -

- Al desasegurar el mecanismo de fijación, gire la palanca roja a un lado unos pocos milímetros, solo lo suficiente para que se desasegure la palanca de bloqueo.



Si se dobla la palanca roja con demasiada fuerza, existe riesgo de rotura.

Tengan cuidado para no herirse las manos. El dedo no debe sobresalir por encima del saliente de la palanca (flecha). El dedo no debe encontrarse en la zona de la abertura de la palanca.

- 14 -



¡Atención! No cerrar vacía la pieza desplegable del mecanismo tensor (sin colocarla sobre el riel del techo): existe el peligro de que el perfil de la barra transversal se presione de forma visible en la ranura en T.

ES



Importante

- La baca completa (dos barras transversales, 5E9 071 151) pesa 3,4 Kg.
- La baca completa (dos barras transversales, 6V9 071 151) pesa 4 Kg.
- La baca completa (dos barras transversales, 3V9 071 151) pesa 3,7 Kg.
- La baca completa (dos barras transversales, 565 071 151) pesa 4,05 Kg.
- Antes de iniciar el viaje siempre comprueben la fijación correcta de la baca y el anclamiento y fijación de la carga.
- Distribuyan la carga uniformemente en la baca y asegúrense de que el centro de gravedad está lo más bajo posible.
- A la hora de transportar artículos voluminosos (p.ej. cofres de techo, bicicletas, etc.) el techo está expuesto a una mayor carga debido al aumento de la resistencia atmosférica; por lo tanto, adapten la velocidad de cruce a dichas condiciones.
- A la hora de transportar una carga siempre observen las reglas de seguridad del respectivo país.
- Siempre dejen realizar las reparaciones y cambios de los componentes de las barras transversales en un taller autorizado. Les recomendamos usar piezas de recambio originales que obtendrán de su concesionario.
- **Por cuestiones de seguridad vial, reducción de la resistencia atmosférica, ruido y consumo de combustible NO ES RECOMENDABLE usar la baca sin carga.**



Advertencia. Al instalar las barras transversales (y los componentes de extensión) en el techo del vehículo cambiará la altura total de su coche. Por tanto presten mayor atención a la hora de entrar en el garaje, en los túneles, pasos subterráneos, etc.

No lavar el vehículo en un túnel de lavado con la barra transversal montada con/así como sin piezas adosadas.

En el caso de transportar objetos fijados sobre la barra transversal, hay que prestar atención a la altura de la carga transportada. Se debe prestar especial atención al circular por garajes de poca altura, aparcamientos subterráneos, pasos subterráneos y similares.

Instrucciones de mantenimiento

Limpie y cuiden las barras transversales de forma regular. Se puede usar agua con jabón o agentes no grasos. No utilicen acetona ni otros disolventes. Sobre todo en invierno eliminen la suciedad y la sal.

Al menos una vez al año recomendamos engrasar los cilindros de cierre, el mecanismo corredizo y el mecanismo de fijación con aceite de silicona.

Antes del invierno (una vez al año), como prevención contra el congelamiento de los elementos de la baca para el portaequipajes longitudinal, le recomendamos que siempre trate las superficies de contacto de los bloques de asentamiento de goma con el preparado WaxPolish, número de pedido HAO 096 007, de la gama de Accesorios originales ŠKODA (fig. 12).

En el caso de pérdida de la llave o daño al cierre contacten con un concesionario ŠKODA AUTO.

ŠKODA AUTO no asume la responsabilidad de los daños ocasionados por una instalación incorrecta.

Barres de toit



Avertissement.

Les barres de toit pour ŠKODA OCTAVIA COMBI III (5E5) - n° de commande 5E9 071 151, les barres de toit pour ŠKODA FABIA COMBI III (NJ5) - n° de commande 6V9 071 151, les barres de toit pour ŠKODA SUPERB COMBI III (3V5) - n° de commande 3V9 071 151 les barres de toit pour ŠKODA KODIAQ (NS) - n° de commande 565 071 151

sont destinées au transport de chargements, y compris ceux de grand volume (par ex. coffre de toit, vélos...). Veuillez bien lire ce manuel avant le montage des barres de toit. Le non respect de ce manuel de montage et des instructions de sécurité pourrait mettre en danger votre sécurité et celle des autres usagers de la route. En cas de question, veuillez contacter un partenaire agréé de ŠKODA AUTO.

Les illustrations figurant dans la notice fournissent des informations générales pour le montage. La notice présente et décrit le montage des barres de toit sur le véhicule ŠKODA Octavia Combi III (5E5). La procédure sur les autres types de véhicules mentionnés dans la notice est identique. Les barres de toit diffèrent dans leurs détails de conception (forme de patte de fixation et similaire), mais la fixation sur les barres longitudinales du véhicule demeure identique.

Instructions de sécurité

Le chargement maximal du toit, barres comprises, est de 75 kg. La charge maximale sur le toit des véhicules Superb Combi, y compris la galerie, est de 100 kg. Pour des raisons de sécurité, ce chargement maximal du toit ne doit pas être dépassé!

75 kg max. - OCTAVIA COMBI (5E5), FABIA COMBI (NJ5), KODIAQ (NS)
100 kg max. - SUPERB COMBI (3V5)

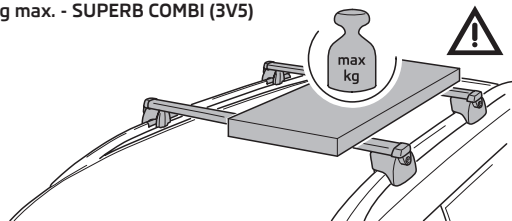

Sensibilité aux vents latéraux.

Les paramètres de conduite et de freinage de la voiture, ainsi que sa sensibilité aux vents latéraux, sont différents lorsque la voiture est équipée de barres portant un chargement. Il est donc indispensable d'adapter sa conduite à ces conditions. Roulez avec prudence lorsque vous transportez un chargement sur le toit, ne dépassez jamais la vitesse de 120 km/h.

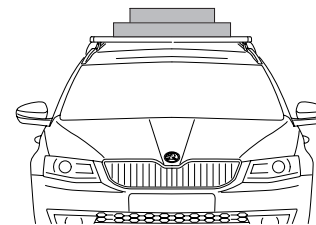

Chargement - répartition uniforme et largeur du chargement.

Veuillez bien répartir le chargement sur les barres de toit. Évitez un chargement unilatéral du toit de la voiture. Ne dépassez pas la largeur maximale des barres de toit.

FR

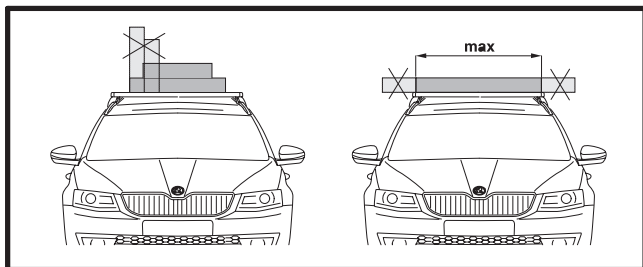

Chargement - fixation du chargement.

Lors de la fixation du chargement, n'exercez jamais d'effet de traction des barres l'une vers l'autre.

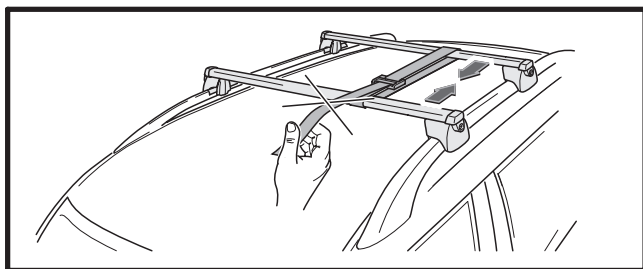

Chargement - fixation des accessoires.

Fixez d'abord les barres de toit sur les barres longitudinales. Montez ensuite vos accessoires sur les barres de toit (par. ex porte-vélos, porte-skis, porte-surf,...). Procédez selon le manuel de montage de l'accessoire concerné.

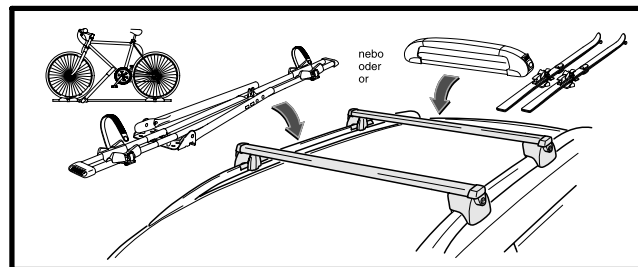

Avertissement. Nous conseillons de n'utiliser que les pièces de fixation pour la rainure T (avec la vis T). Un montage à l'aide d'un collier en « U » pourrait endommager la surface des barres de toit.

Mode de montage

- 2, 3 -

- Tournez la clé dans la position verticale (ouverte) et retirez le cache.
- Appuyez sur le levier de sécurité dans le sens de la flèche 1 (**Attention - Déverrouillez le levier de sécurité - Fig. 13**) et débloquez le levier de verrouillage dans le sens de la flèche 2.



Attention à ne pas vous blesser à la main!

- Procédez de manière identique pour la deuxième patte de la barre.
- **3, 4 -**
- Positionnez la barre de toit avec les mécanismes de fixation ouverts sur les barres longitudinales et centrez-la afin que les deux extrémités de la barre dépassent les barres longitudinales de façon identique.



Avertissement. Veillez à différencier les barres de toit transversales selon leur indication sur l'étiquette collée (barre de toit transversale arrière, barre de toit transversale avant) -détails-.

- Positionnez la barre de toit avant à une distance de 700 à 1000 mm de la barre arrière en fonction du chargement ou de l'accessoire transporté.
- Les pattes des deux barres de toit doivent être positionnées à une distance minimale de 10 mm depuis l'extrémité du capuchon de barre longitudinale.

- 5, 6 -

- Glissez la partie basculante du mécanisme de fixation sous le côté inférieur de la barre longitudinale (voir détail).



Avertissement. Vérifiez que le joint de la partie basculante du mécanisme de fixation soit en position correcte. Le joint ne doit en aucun cas être rabattu (Fig. 6).

- 7, 8 -

- Positionnez d'abord l'attache sur la partie basculante du mécanisme de fixation des deux côtés du véhicule conformément à la figure 7, puis appuyez sur le levier de verrouillage dans le sens indiqué par la flèche jusqu'à son blocage par le levier de sécurité.

En cas de non-respect de la procédure, vous risquez de rayer la surface de la barre longitudinale.



Attention à ne pas vous blesser à la main!

- Repositionnez le cache et tournez la clé dans la position horizontale (verrouillée). Retirez la clé et conservez-la.
- Procédez de manière identique pour la deuxième patte de la barre.

Fixation d'un accessoire dans la rainure T

- 9, 10, 11 -

- Démontez le cache selon la fig. 2.
- Libérez l'obturateur avec un outil pointu (par ex. pointeau, tournevis...).
- Retirez la lame couvrante et engagez les éléments de fixation pour accessoire (par ex. pour le coffre de toit n° 5L6 071 175).
- Remontez tous les éléments auparavant démontés. Coupez la lame couvrante selon les besoins et réinstallez-la dans la rainure T.

- 13 -

- Lors du déverrouillage du mécanisme de fixation, déplacez le levier rouge de quelques millimètres sur le côté. Déplacez-le uniquement jusqu'à ce que le levier de verrouillage puisse être déverrouillé.



Un cintrage trop important du levier rouge risque de provoquer sa rupture!

Attention à ne pas vous blesser à la main! Le doigt ne doit pas dépasser de la patte sur le levier (flèche). Le doigt ne doit pas se trouver dans la zone de l'ouverture sur le levier !!!!!

- 14 -



Attention ! Ne pas fermer à vide la partie déployable du mécanisme de serrage (sans mise en place sur les barres longitudinales), car il existe un risque que le profilé de la barre de toit s'enfonce fortement dans la rainure en T.

FR

Important

- Le poids du kit complet des barres de toit (2 pcs, 5E9 071 151) est de 3,4 kg.
- Le poids du kit complet des barres de toit (2 pcs, 6V9 071 151) est de 4 kg.
- Le poids du kit complet des barres de toit (2 pcs, 3V9 071 151) est de 3,7 kg.
- Le poids du kit complet des barres de toit (2 pcs, 565 071 151) est de 4,05 kg.
- Vérifiez la bonne fixation des barres de toit et du chargement avant chaque départ.
- Répartissez le chargement sur les barres de toit de façon uniforme, veillez à ce que le centre de gravité soit le plus bas possible.
- Lors du transport d'objets volumineux (coffre de toit, vélos...), le toit est exposé aux sollicitations causées par la résistance aérodynamique. Adaptez donc la vitesse de la voiture à ces conditions.
- Lors d'un transport de chargement, observez la réglementation du pays où vous circulez.
- Faites réaliser les réparations et les changements des éléments des barres de toit par un professionnel. Nous vous conseillons d'utiliser les pièces de rechange originales que vous pouvez trouver chez votre vendeur.
- **Pour des raisons de sécurité et de diminution de la résistance aérodynamique, du bruit et de la consommation de carburant, nous conseillons de NE PAS UTILISER les barres de toit sans chargement.**



Avertissement. Les barres de toit (avec accessoire éventuel) montées sur le toit augmentent la hauteur de votre voiture. Soyez donc très prudent lors de l'entrée dans un garage, dans un tunnel, dans un passage inférieur etc.

Ne pas laver le véhicule dans une station de lavage lorsque les barres de toit sont en place avec ou sans accessoires !

Lors du transport d'objets fixés sur les barres de toit, faire attention à la hauteur de l'ensemble, en particulier dans les parkings et passages souterrains à hauteur limitée, les parkings souterrains, ou similaires !

Instructions d'entretien

Nettoyez et entretenez régulièrement les barres de toit avec de l'eau et un détergent, ou avec un agent non gras. N'utilisez pas de l'acétone ou un autre dissolvant comme nettoyant. Pendant l'hiver, prêtez attention à bien nettoyer les barres de toit du sel et des autres salissures.

Nous conseillons de lubrifier les serrures et les mécanismes de glissement et de fixation avec une huile silicone une fois par an au minimum.

Afin que les pattes d'une barre de toit transversale ne s'attachent pas aux barres de toit longitudinales par congélation, nous vous recommandons d'appliquer, avant la saison d'hiver (1 fois par an), le produit WaxPolish, numéro de commande HAO 096 007 de l'assortiment des pièces ŠKODA d'origine, sur les surfaces de contact des blocs en caoutchouc (Fig. 12).

En cas de perte de la clé ou d'endommagement de la serrure, veuillez contacter un partenaire agréé ŠKODA AUTO.

ŠKODA AUTO se sera pas tenu responsable des dégâts entraînés par un montage incorrect.

Barre portatutto trasversali



Avvertenze.

Le barre portatutto trasversali per ŠKODA OCTAVIA COMBI III (5E5) - n. d'ordine 5E9 071 151, le barre portatutto trasversali per ŠKODA FABIA COMBI III (NJ5) - n. d'ordine 6V9 071 151, le barre portatutto trasversali per ŠKODA SUPERB COMBI III (3V5) - n. d'ordine 3V9 071 151, le barre portatutto trasversali per ŠKODA KODIAQ (NS) - n. d'ordine 565 071 151, sono destinate al trasporto anche di oggetti di grandi dimensioni (per es. di box per sci, biciclette, etc.). Leggere attentamente le istruzioni prima di montare le barre portatutto da tetto. L'inosservanza delle istruzioni di montaggio e delle indicazioni di sicurezza può costituire pericolo per se stessi e gli altri utenti della strada. In caso di domande contattare il partner autorizzato ŠKODA AUTO.

Le illustrazioni nel manuale sono da intendersi solo come elementi di informazione generale per il montaggio. Nel manuale, viene mostrata e descritta l'installazione del portapacchi destinato alla vettura ŠKODA Octavia Combi III (5E5). L'installazione del portapacchi su altri tipi di vetture elencate nelle istruzioni avviene secondo le medesime modalità. I portapacchi sono tra loro diversi per dettagli di design (ad es. forma della base), ma il fissaggio ai ancoramenti del tetto avviene secondo un'identica procedura.

Indicazioni di sicurezza

La portata massima del tetto della vettura incluse le barre portatutto è di 75 kg.

La portata massima per le vetture SuperbCombi, compreso il supporto, è di 100 kg.

Per motivi di sicurezza non è consentito superare la portata massima del tetto!

75 kg max. - OCTAVIA COMBI (5E5), FABIA COMBI (NJ5), KODIAQ (NS)
100 kg max. - SUPERB COMBI (3V5)

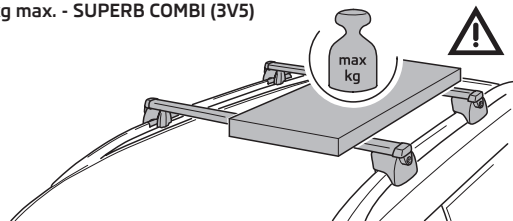

Sensibilità al vento laterale.

Le caratteristiche di marcia e di frenata della vettura e la sua sensibilità al vento laterale cambiano. E' quindi necessario adeguare la marcia. Con il tetto carico viaggiare con cautela e non superare la velocità massima di 120 km/h.

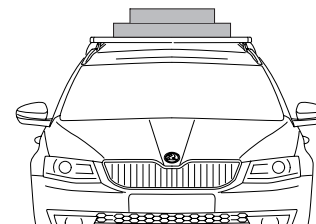

Carico - distribuzione uniforme e larghezza.

Distribuire il carico sulle barre trasversali in modo uniforme. Evitare di caricare il tetto della vettura in modo difforme. Non superare la larghezza massima delle barre trasversali.

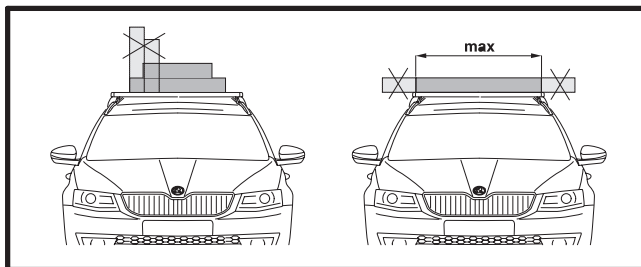

Ancoraggio del carico.

Non stringere in nessun caso le barre trasversali l'una contro l'altra.

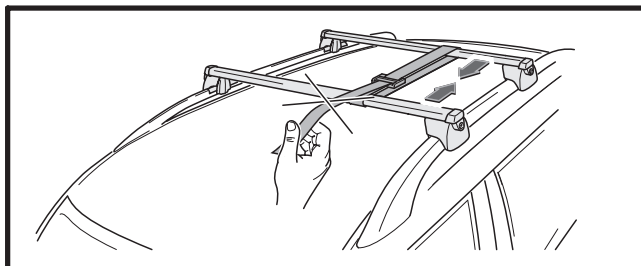

Carico - fissaggio sovrastrutture.

Innanzitutto montare le traverse sulle barre longitudinali del portatutto da tetto e fissarvi le preesistenti sovrastrutture (per es. il supporto per biciclette, sci, tavole da surf, ... attenendosi alle istruzioni relative alle sovrastrutture stesse).

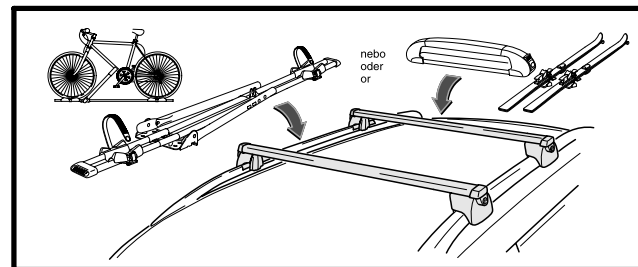

Avvertenze. Si raccomanda di usare esclusivamente supporti montati su canalina a T (con vite con testa a T). Il montaggio con morsetti di metallo a U potrebbe danneggiare la protezione superficiale dei profili portanti delle traverse.

Procedimento di montaggio

- 2, 3 -

- Girare la chiave in posizione verticale (aperto) e rimuovere il coperchio.
- Fare pressione sulla levetta di sicurezza in direzione della freccia 1 (**Attenzione - Sbloccare la leva di sicurezza - Fig. 13**) e sbloccare la leva di arresto, freccia 2.



Attenzione a non ferirsi la mano!

- Ripetere lo stesso procedimento anche con l'altra leva della traversa.

- 4 -

- Porre le traverse con i meccanismi di bloccaggio aperti sulle barre longitudinali del tetto e centrarle in modo che le parti terminali siano su entrambi i lati uguali



Attenzione. Prestare attenzione alla distinzione dei portapacchi trasversali secondo le informazioni sull'etichetta (posteriori, anteriori) -dettagli-.

- Collocare invece la traversa anteriore in base al carico trasportato o alle preesistenti sovrastrutture alla distanza di 700 - 1000 mm dalla traversa posteriore.
- Le basi di entrambe le traverse devono essere collocate ad una distanza minima di 10 mm dall'estremità del coperchio delle barre longitudinali.

- 5, 6 -

- Abbassare la parte ribaltabile del meccanismo di bloccaggio sotto la parte inferiore della barra longitudinale (v. dettaglio).



Attenzione. Controllare che la guarnizione della parte ribaltabile del meccanismo di fissaggio sia nella posizione corretta. Non deve essere piegata in nessun caso (fig. 6).

- 7, 8 -

- In primo luogo collocare il fermaglio sull'elemento ribaltabile del meccanismo di fissaggio su entrambi i lati della vettura, come indicato nella Figura 7. Quindi premere la leva di arresto nella direzione indicata dalla freccia, sino a quando sarà fissata dalla leva di arresto.

Il mancato rispetto del procedimento indicato può portare alla formazione di graffi sulla superficie della barra longitudinale.



Attenzione a non ferirsi la mano!

- Inserire il coperchio e girare la chiave in posizione orizzontale (chiuso). Estrarre e riporre la chiave.
- Ripetere lo stesso procedimento anche con l'altra leva della traversa.

Fissaggio di accessori tramite canalina a T

- 9, 10, 11 -

- Smontare il coperchietto come da fig. 2.
- Con l'aiuto di un utensile con la punta (per es. un punteruolo, un cacciavite) togliere il tappo.
- Togliere la guarnizione di protezione e inserire gli elementi di fissaggio degli accessori (per es. per il box da tetto n. d'ordine 5L6 071 175)
- Montare di nuovo i componenti smontati. Riporre la guarnizione di protezione sulla canalina a T tagliandone la lunghezza necessaria.

- 13 -

- Durante lo sblocco del meccanismo di fissaggio ruotare la maniglia rossa di alcuni millimetri verso il lato. Spostarla solo di pochi millimetri, in maniera tale da consentire lo sbloccaggio della leva di arresto.



Rischio di rottura se la leva rossa viene piegata eccessivamente.

Attenzione a non ferirsi la mano! Il dito non può sporgere oltre il nasello in corrispondenza della maniglia -freccia -. Il dito non può trovarsi nell'area di apertura sulla maniglia!

- 14 -



Attenzione! L'elemento richiudibile del meccanismo di tensione non deve essere chiuso a vuoto (senza appoggiarlo sul tetto). Vi è il pericolo che il profilo della barra non si innesti nella scanalatura a T.

Importante

- Il peso del set completo (2 p.zz) delle barre portatutto trasversali (5E9 071 151) è di 3,4 kg.
- Il peso del set completo (2 p.zz) delle barre portatutto trasversali (6V9 071 151) è di 4 kg.
- Il peso del set completo (2 p.zz) delle barre portatutto trasversali (3V9 071 151) è di 3,7 kg.
- Il peso del set completo (2 p.zz) delle barre portatutto trasversali (565 071 151) è di 4,05 kg.
- Prima di mettersi in viaggio controllare sempre che le barre trasversali siano fissate in modo corretto e che il carico sia ben assicurato.
- Distribuire il carico sul portatutto in modo uniforme e assicurarsi che il baricentro sia il più basso possibile.
- Durante il trasporto di oggetti di grandi dimensioni (per es. box da tetto, biciclette etc.) il tetto è sottoposto ad un peso ancora maggiore a causa dell'aumentato attrito dell'aria. Adeguare quindi la velocità di marcia tenendo conto delle nuove condizioni.
- Durante il trasporto di un carico attenersi sempre alle norme di sicurezza di ogni singolo Paese.
- Per riparazioni e cambio di componenti delle traverse rivolgersi sempre al service specializzato. Si consiglia di usare ricambi originali forniti dal proprio rivenditore.
- **Per motivi di sicurezza, per abbassare l'attrito dell'aria, il rumore e il consumo di carburante SI SCONSIGLIA di usare il portatutto in assenza di carico.**



Avvertenze. Montando le traverse (con eventuali sovrastrutture) sul tetto della vettura cambia l'altezza totale della Vostra vettura. Fare pertanto maggior attenzione all'ingresso nei garage, all'imbocco di tunnel, di sottopassaggi ecc.

Non entrare nell'autolavaggio con la barra montata e senza i componenti!

Durante il trasporto prestare attenzione all'altezza che si raggiunge con gli oggetti caricati sulla barra. Particolare attenzione dovrà essere prestata in garage, garage sotterranei, sottopassaggi, ecc.!

Istruzioni di manutenzione

Avere cura e pulire regolarmente le traverse usando acqua con detersivi o prodotti non oleosi. Per pulire non usare acetoni o altri solventi. Ripulire da impurità e sale soprattutto in inverno.

Si consiglia di ungere le serrature, i meccanismi di fissaggio e scorrevoli con olio di silicone almeno una volta all'anno.

Prima della stagione invernale (1 volta all'anno), come prevenzione del congelamento dei piedi del portapacchi trasversale, che per questo si incollano al portapacchi longitudinale, consigliamo di trattare le superfici di contatto dei blocchi di arresto a molla con il prodotto WaxPolish num. ordine HAO 096 007 dall'assortimento di Accessori originali ŠKODA (fig. 12).

In caso di smarrimento della chiave o danneggiamento della serratura, contattare il partner autorizzato ŠKODA AUTO.

ŠKODA AUTO non si assume responsabilità per danni causati da un errato montaggio.

Tvärgående takräcke



Anmärkning.

Takräcket med för ŠKODA OCTAVIA COMBI III (5E5) - beställningsnr. 5E9 071 151, takräcket med för ŠKODA FABIA COMBI III (NJ5) - beställningsnr. 6V9 071 151, takräcket med för ŠKODA SUPERB COMBI III (3V5) - beställningsnr. 3V9 071 151 takräcket med för ŠKODA KODIAQ (NS) - beställningsnr. 565 071 151

är avsedd för att transportera last inklusive föremål med större omfång (t.ex. skidbox, cyklar o.dyl.). Innan monteringen påbörjas skall denna bruksanvisning läsas igenom noggrant. Om denna montagebruksanvisning och säkerhetsinstruktionerna inte respekteras hotar ni er säkerhet och säkerheten för andra i trafiken. Om ni har några frågor, var vänliga vänd er till ŠKODA AUTOs kontrakts-partner.

Bilderna i handledningen är avsedda som allmän information om monteringen. I anvisningen visas och beskrivs hur det tvärställda takräcket monteras på bilmodellen ŠKODA Octavia Combi III (5E5). Monteringen utförs exakt likadant på övriga bilmodeller som anges i anvisningen. Detaljer i utformningen av det tvärställda takräcket (formen på sockeln etc.) kan skilja sig åt, men de fästs på samma sätt på takbågarna.

Säkerhetsinstruktioner

Maximal belastning för bilens tak inklusive takräcket är 75 kg. Maximal taklast för fordonet Superb Combi inklusive lasthållare är 100 kg. Av säkerhetsskäl är det förbjudet att överskrida maximal belastning!

75 kg max. - OCTAVIA COMBI (5E5), FABIA COMBI (NJ5), KODIAQ (NS)
100 kg max. - SUPERB COMBI (3V5)

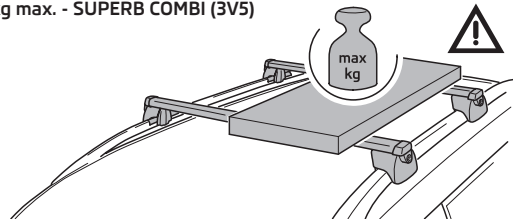

Känslighet för sidovind.

Bilens kör- och bromsegenskaper och dess känslighet för sidovind förändras. Körningen skall anpassas till detta. Med last på taket, kör försiktigt, överskrid inte hastigheten 120 km/h.

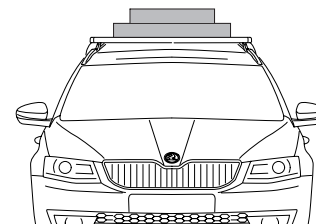

Lastning - jämn fördelning av last och lastens bredd.

Lasten på takräcket skall fördelas jämt. Förhindra ensidig belastning av bilen. Överskrid inte takräckets maxbredd.

SV

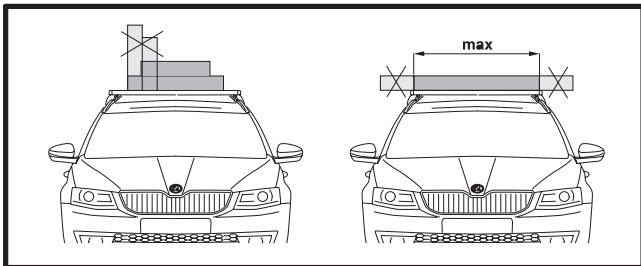

Lastning - fästning av lasten.

Dra aldrig takräckets delar mot varandra.

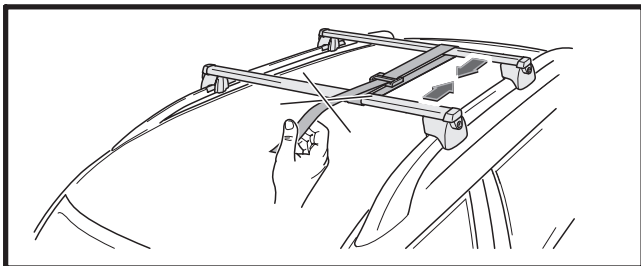

Lastning - fästning av extradelar.

På takräckets långsgående del monteras tvärräcket. På denna fästs sedan extradelarna (t.ex. cykelhållare, skidbox, surfingbräda...) följ vederbörlig bruksanvisning för den konkreta extradelen).

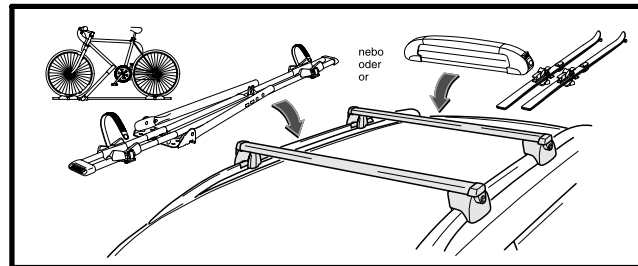

Anmärkning. Vi rekommenderar att man endast använder skenor monterade i T-spår (med T-skruv). Montering av den „U” formade metallspänningen kan skada lacken på tvärbalkens bärprofil.

Monteringsanvisningar

- 2, 3 -

- Vrid nyckeln till lodrätt (öppet) läge och ta av kåpan.
- Frigör säkringsspaken genom att trycka den i pilens riktning 1
(Obs! - Lås fast säkerhetsspaken - bild 13) och lossa spärrspaken, pil 2.



Akta händerna för klämskador!

- De föregående stegen genomförs också på takräckets andra stödben.
- **4 -**
- Tvärräcket med de öppna fästningsmekanismerna sätts på det



längsgående takracket och centreras så att översticket på bägge ändarna är lika på bägge sidor.



Observera. Var noga med att skilja på takräckena enligt beteckningarna på etiketten (bakre takrække, främre takrække) -detaljer-.

- Det främre tvärracket ställs in enligt vikten på lasten eller extradelarna på ett avstånd av 700-1000 mm från det bakre tvärracket.
- Stödbenen på båda tvärräckena ska placeras minst 10 mm från slutet på skyddet för de längsgående räckena.

- 5, 6 -

- Den nedfällda delen av fästmekanismen viks in under tvärrackets nedre del (detalj).



Observera. Kontrollera att tätningen för fästmekanismens uppfällningsbara del befinner sig i rätt position. Den får aldrig vara uppviikt (bild 6).

- 7, 8 -

- Sätt först spännet på fästmekanismens utfällbara del på bilens båda sidor enligt bild 7. Först därefter trycker du låsspaken i pilens riktning för att säkra säkerhetsspakens låsning.

Om du underlåter att följa anvisningarna riskerar du att repa ytan på takbågarna.



Akta händerna för klämskador!

- Sätt på kåpan och vrid nyckeln till vågrätt (låst) läge. Ta ut nyckeln.
- De föregående stegen upprepas på tvärrackets andra stödben.

Fästning av utrustning med hjälp av T-spår

- 9, 10, 11 -

- Ta av kåpan enligt bild 2.
- Med hjälp av ett spetsigt verktyg (t.ex. syl, skruvmejsel) lossas blindproppen.
- Ta ut täcklisten och sätt i fästelement för utrustningen (t.ex. för takboxen beställningsnr. 5L6 071 175)
- Montera tillbaks nedmonterade delar. Sätt tillbaks täcklisten, som kapats till önskad längd, i T-spåret.

- 13 -

- När du säkrar fästmekanismen svänger du den röda spaken några millimeter lätt åt sidan. Men inte längre än att låsspaken kan säkras.



Om den röda spaken böjs för kraftigt, finns det risk att den bryts av!

Akta händerna för klämskador! Låt inte fingret sticka ut över den yttre delen av spaken (pil). Se till att inte hålla fingret i närheten av öppningen vid spaken!

- 14 -



OBS! Stäng inte den uppfällbara delen på fastspänningsanordningen när den är tom (utan att sätta dit takracket). Annars finns det risk för att den tvärställda takbågens profil trycks in i T-spåret.

SV



Viktigt

- Den kompletta takräcksuppsättningens (2 delar, 5E9 071 151) vikt är 3,4 kg.
- Den kompletta takräcksuppsättningens (2 delar, 6V9 071 151) vikt är 4 kg.
- Den kompletta takräcksuppsättningens (2 delar, 3V9 071 151) vikt är 3,7 kg.
- Den kompletta takräcksuppsättningens (2 delar, 565 071 151) vikt är 4,05 kg.
- Innan färd skall man alltid kontrollera att tvärräcket är riktigt fäst och lasten ordentligt säkrad.
- Lasten placeras jämt på takräcket och säkras så att tyngdpunkten är så låg som möjligt.
- Vid transport av föremål med stort omfång (t.ex. takboxar, cyklar etc.) utsätts taket för större belastning p.g.a. större luftmotstånd, anpassa därför hastigheten till de gällande förhållandena.
- Vid transport av last skall alltid säkerhetsföreskrifterna i det givna landet respekteras.
- Reparationer och byte av tvärräckets delar skall alltid utföras av specialiserad serviceverkstad. Vi rekommenderar er att endast använda originalreservdelar som kan inhandlas hos din återförsäljare.
- **Av trafiksäkerhetsskäl, minskning av luftmotstånd, buller och bränsleförbrukningsskäl REKOMMENDERS INTE att takräcket används utan last.**



Anmärkning. Efter montage av tvärräcket (eventuellt med extradelar) på bilens tak ändras bilens totala höjd. Ägna därför ökad försiktighet vid inkörning i garage, vid tunnelinfarter, broar etc.

Tvätta aldrig bilen i biltvätt med det tvärställda takräcket monterat! Det gäller oavsett om du har tillbehörsdelarna monterade eller ej!

När du fraktar saker på det tvärställda takräcket, tänk på lastens höjd. Det gäller särskilt när du kör under låga passager, i parkeringsgarage, i låga tunlar m.m!

Underhållsinstruktioner

För rengöring av tvärräcket går det att använda vatten med tvål eller ämnen utan fett. Använd inte aceton eller andra lösningsmedel vid rengöringen. Särskild under vintertid skall smuts och salt avlägsnas.

Åtminstone 1x per år rekommenderas att man smörjer låsmekanismen, förflyttnings- och spännmekanismerna med silikonolja.

För att förebygga fastfrysning av takräckets fötter i de långsgående takräckena, rekommenderar vi att alltid behandla gummiblockens kontaktytor med WaxPolish innan vinterperioden börjar (1 x år), best. nummer HAO 096 007 ur ŠKODAS originaltillbehör (bild 12).

Om du tappar bort nyckeln eller om låset skadas, kontakta ŠKODA AUTOs kontraktspartner.

ŠKODA AUTO ansvarar inte för skador som uppstår p.g.a. felaktigt montage.

Dwarse dakdrager



Opmerken.

Dwarse dakdrager voor ŠKODA OCTAVIA COMBI III (5E5) - bestelnr. 5E9 071 151,
dwarse dakdrager voor ŠKODA FABIA COMBI III (NJ5) - bestelnr. 6V9 071 151,
dwarse dakdrager voor ŠKODA SUPERB COMBI III (3V5) - bestelnr. 3V9 071 151,
dwarse dakdrager voor ŠKODA KODIAQ (NS) - bestelnr. 565 071 151

is bestemd voor het vervoeren van verschillende lasten met inbegrip van voorwerpen met grote inhoud (bijv. skien fietsendra-gers enz.). Voordat u begint met de montage, gelieve deze montagehandleiding zorgvuldig te lezen. Bij het niet naleven van de montageinstructies en de veiligheidsvoorzieningen breng u uw veiligheid en de veiligheid van andere verkeersdeelnemers in gevaar. Als u vragen hebt, neem a.u.b. contact met een contractuele partner van ŠKODA AUTO.

De afbeeldingen in de handleiding dienen als algemene inbouw informatie. In de handleiding is de montage van de dakdwarsdragers op het voertuig ŠKODA Octavia Combi III (5E5) weergegeven en beschreven. De montage van de dakdwarsdragers op andere in de handleiding genoemde voertuigtypen moet op identieke wijze gebeuren. De dakdwarsdragers zijn in ontwerpdetails (o.a. de vorm van de voet) verschillend, de bevestiging op de dakreling van het voertuig moet op identieke wijze gebeuren.

Veiligheidsaanwijzingen

Maximaal laadgewicht van het autodak met inbegrip van de dragers bedraagt 75 kg.
De maximale dakbelasting voor de voertuigen Superb Combi inclusief de dragers is 100 kg.
Uit veiligheidsredenen mag dit maximaal laadgewicht van het dak niet overschreden worden!

75 kg max. - OCTAVIA COMBI (5E5), FABIA COMBI (NJ5), KODIAQ (NS)
100 kg max. - SUPERB COMBI (3V5)

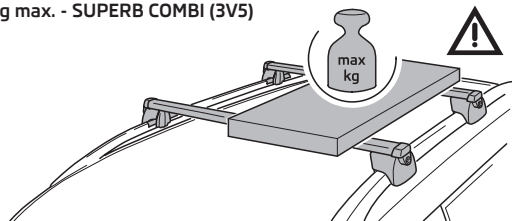

Gevoeligheid voor de zijwind.

Rij- en remgedrag van de wagen en de gevoeligheid ervan voor de zijwind kunnen verschillen. U moet ermee rekening houden en uw rijwijze aanpassen. Rij voorzichtig met de lading op het dak, en zorg ervoor een snelheid van 120 km/u niet te overschrijden.

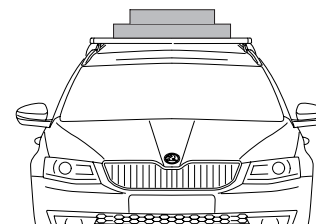

Belading - gelijkmatige verdeling en breedte van de lading.

Belaad de dwarse dakdragers gelijkmatig om eenzijdige belasting van het autodak te vermijden. Zorg ervoor dat u de maximale breedte van de dakdrager niet overschrijdt.

NL

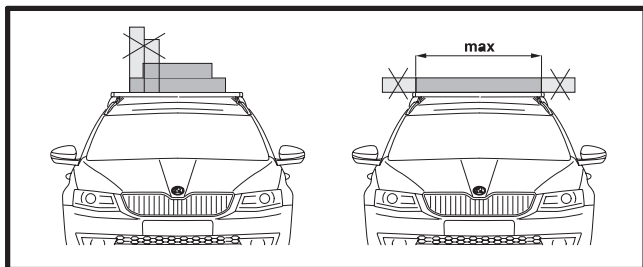

NL

Belading - het vastmaken van de lading.

Trek nooit de delen van de dwarsdrager tegen elkaar.

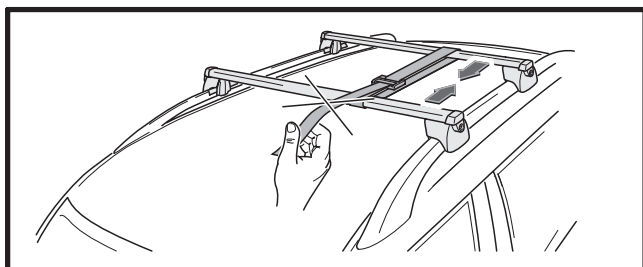

Belading - montage van de speciale dragers.

Monteer eerst de dwarsdrager op de dakrails. Bevestig vervolgens daarop de bijkomende speciale dragers (bijv. fietsendrager, skidrager en surfplankdrager - volg daarvoor de instructies bevat in de betreffende montagehandleiding van deze speciale dragers).

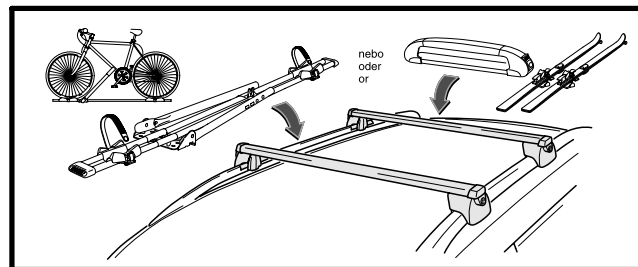

Opmerken. Er wordt aangeraden slechts in een T-gleuf (met de T-schroef) gemonteerde houders te gebruiken. Montage met de U-vormige metaalhouder kan de oppervlaktebescherming van dwarsdragerprofielen beschadigen.

Montagewijze

- 2, 3 -

- Draai de sleutel naar de verticale (open) positie en verwijder de afdekking.
- Duw de borghendel in de richting van de pijl 1 (**Let op - Borghendel vrijmaken - afb. 13**) en ontgrendel de arreteerhendel, pijl 2.



Let op dat u hierbij uw handen niet verwond!

- Voer deze stappen ook uit aan de andere voetsteun van de dwarsdrager.

- 4 -

- Zet de dwarsdrager met geopend klemmechanisme op de dakrail en centreer deze zodanig dat de beide overlappende uiteinden aan beide zijden gelijk zijn.





Let op. Let op de verschillende dwarsdragers volgens de aanduiding op het geplakte etiket (dwarsdrager achter, dwarsdrager voor) -details-.

- Positioneer de voorste dwarse drager afhankelijk van de te vervoeren lading of de aanvullende speciale dragers in een afstand van 700 - 1 000 mm van de achterste dwarsdrager.
- Voetjes van beide dwarsdragers moeten minimaal 10 mm van de afdekking van dakrail gezet worden.

- 5, 6 -

- Klap het uitklapbare deel van het klemmechanisme onder de onderste kant van de dakrail (detail).



Let op. Controleer of de afdichting van het uitklapbare deel van het klemmechanisme in goede positie is. Het mag beslist niet verschoven zijn (afb. 6).

7, 8 -

- Plaats eerst de beugel op het uitklapbare deel van het bevestigingsmechanisme aan beide kanten van het voertuig (zie afb. 7) en druk daarna pas de blokkeerhendel in de richting van de pijl tot deze door de borghendel wordt gezekerd.

Door het niet opvolgen van de werkmethode bestaat een risico op krassen van de oppervlakken van de daklangsdragers.



Let op dat u hierbij uw handen niet verwond!

- Schuif de afdekking erop en draai de sleutel naar de horizontale (gesloten) positie. Verwijder de sleutel en bewaar deze.

- Voer de beschreven montage stappen ook uit aan de andere kant van de dwarsdrager.

Het vastklemmen van de aanvullende dragers over de T-gleuf

- 9, 10, 11 -

- Demonteer de bedekking volgens fig. 2.
- Met behulp van een puntig gereedschap (bijv. dopijzer, schroevendraaier) maak de afdekking los.
- Haal de dekljst uit en schuif de bevestigingselementen van de aanvullende dragers in de gleuf (bijv. voor een dakkofer bestelnr. 5L6 071 175).
- Plaats de gedemonteerde delen terug. Leg de dekljst, op de vereiste lengte gesneden, terug in de T-gleuf.

- 13 -

- Kantel bij het vrijmaken van het bevestigingsmechanisme de rode hendel enkele millimeters lichtjes opzij. Maar slechts zo ver dat de blokkeerhendel kan worden vrijgemaakt.



De rode hendel kan breken als deze te sterk wordt gebogen!

Let op dat u hierbij uw handen niet verwond! De vinger mag niet over de neus bij de hendel uitsteken -pijl-. De vinger mag zich niet in de zone van de opening van de hendel bevinden!!!!

- 14 -



Let op! Het uitklapbare deel van het spanmechanisme niet leeg (zonder plaatsing op de dakreling) sluiten. Het gevaar bestaat dat het profiel van de dwarsdrager zichtbaar in de T-groef wordt gedrukt.

NL



Belangrijk

- Het gewicht van de complete set (2 st.) van de dwarsdrager (5E9 071 151) is 3,4 kg.
- Het gewicht van de complete set (2 st.) van de dwarsdrager (6V9 071 151) is 4 kg.
- Het gewicht van de complete set (2 st.) van de dwarsdrager (3V9 071 151) is 3,7 kg.
- Het gewicht van de complete set (2 st.) van de dwarsdrager (565 071 151) is 4,05 kg.
- Controleer altijd voor het rijden de correcte bevestigingen van de dwarsdrager en de veilige bevestiging van de lading.
- Verdeel de lading gelijkmatig op de drager en beveilig deze, zodat het zwaartepunt zo laag mogelijk ligt.
- Bij het vervoeren van voorwerpen met groot volume (bijv. dakkoffers, fietsen enz.) is het dak nog aan een grotere belasting blootgesteld door de hogere luchtweerstand. Pas daarom uw rijnsnelheid aan de actuele omstandigheden aan.
- Bij het vervoeren van een lading altijd de veiligheidsvoorschriften geldig in het betreffende land naleven.
- Laat de herstelwerkzaamheden en vervanging van de onderdelen van de dwarsdragers altijd door een vakbekwame servicedienst uitvoeren. Wij raden aan altijd de originele vervangonderdelen te gebruiken die u bij uw verkoper krijgt.
- **Uit oogpunt van verkeersveiligheid, verlagen van luchtweerstand, geluidsoverlast, en verbruik van brandstof WORDT NIET AANGERADEN de drager in een onbelaste toestand te gebruiken.**



Opmerken. Bij de montage van het dwarsstuk (bijv. met de aanvullende dragers) op het autodak wijzigt de totale hoogte van uw wagen. Let daarom op bij het rijden in een garage, een tunnel of de onderdoorgang enz. voorzichtig te rijden.

Niet met een gemonteerde dwarsdrager met of zonder andere accessoires door een wasstraat rijden.

Houd bij het vervoeren van op de dwarsdrager bevestigde voorwerpen rekening met de hoogte van de vervoerde lading. Let op bij lage garages, parkeergarages, onderdoorgangen enz.!

Onderhoudsvoorschriften

Reinig de dwarsdrager regelmatig en onderhoud deze. U kunt water met detergent of niet vette producten gebruiken. Gebruik geen aceton of andere oplosmiddelen voor het reinigen. Verwijder het vuil en zout regelmatig, in het bijzonder tijdens het winterseizoen.

Er wordt aangeraden om minstens 1x per jaar het binnenste van alle sloten, verschuivingen en klemmechanismen met een siliconolie te smeren.

Altijd voor het winterseizoen (1x per jaar), adviseren wij als preventie tegen het vastvriezen van voetjes van de dwarsdragers op de dakrails, de plaatsen waar de rubber blokjes op de rails komen te zitten met het middel WaxPolish te behandelen, bestelnummer HAO 096 007 uit het assortiment van ŠKODA Originele accessoires (afb. 12).

In het geval van verlies van de sleutel of beschadiging van het slot, neem a.u.b. contact met een contractuele partner van ŠKODA AUTO.

ŠKODA AUTO neemt geen garantie over voor schade veroorzaakt door een foutieve montage.

Nośnik poprzeczny



Uwaga.

Nośnik poprzeczny pro ŠKODA OCTAVIA COMBI III (5E5) - nr zam. 5E9 071 151,
nośnik poprzeczny pro ŠKODA FABIA COMBI III (NJ5) - nr zam. 6V9 071 151
nośnik poprzeczny pro ŠKODA SUPERB COMBI III (3V5) - nr zam. 3V9 071 151
nośnik poprzeczny pro ŠKODA KODIAQ (NS) - nr zam. 565 071 151

jest przeznaczony do przewozu ładunków łącznie z przedmiotami o dużej objętości (np. boksów na narty, rowerów itp.). Przed montażem bagażnika dachowego przeczytaj uważnie całą niniejszą instrukcję. W razie niedotrzymania instrukcji montażowej i zaleceń dotyczących bezpieczeństwa zagrażasz bezpieczeństwu swojemu i bezpieczeństwu pozostałych uczestników ruchu drogowego. W razie jakichkolwiek niejasności skontaktuj się z partnerem umownym ŠKODA AUTO.

Ilustracje w tej instrukcji mają charakter ogólnych informacji o montażu. W instrukcji został przedstawiony i opisany przebieg montażu belek poprzecznych w pojeździe ŠKODA Octavia Combi III (5E5). Montaż belek poprzecznych w pozostałych pojazdach wymienionych w instrukcji odbywa się identycznie. Belki poprzeczne różnią się jedynie detalami (kształt podstawki itp.) mocowanie do relingów dachowych w pojeździe odbywa się w identyczny sposób.

Zalecenia dotyczące bezpieczeństwa

Maksymalne obciążenie dachu samochodu wraz z bagażnikiem wynosi 75 kg.

Maksymalne obciążenie dachu w pojazdach Superb Combi wraz z bagażnikiem wynosi 100 kg.

Dla bezpieczeństwa nie wolno przekraczać maksymalnego obciążenia dachu!

75 kg max. - OCTAVIA COMBI (5E5), FABIA COMBI (NJ5), KODIAQ (NS)
100 kg max. - SUPERB COMBI (3V5)

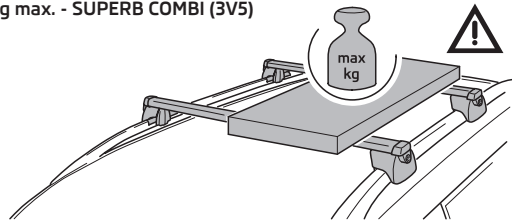

Wrażliwość na boczny wiatr.

Właściwości jezdne i droga hamowania pojazdu oraz jego wrażliwość na boczny wiatr zmienia się. Należy dostosować do tego sposób jazdy. Z ładunkiem na dachu należy jeździć ostrożnie, nie przekraczać prędkości 120 km/h.

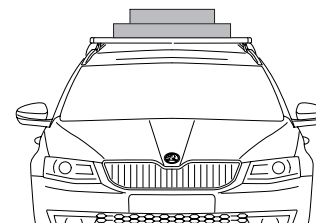

Układanie bagażu - równomierne rozmieszczenie i szerokość bagażu.

Bagaż na nośniku poprzecznym rozłożyć równomiernie. Unikać jednostronnego obciążenia dachu pojazdu. Nie przekraczać maksymalnej szerokości nośnika poprzecznego.

PL

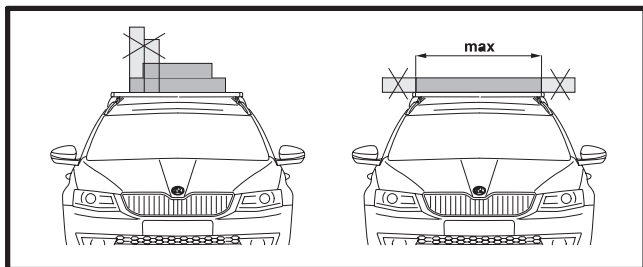

Układanie bagażu - mocowanie bagażu.

Nigdy nie ściągać wzajemnie do siebie części nośnika poprzecznego.

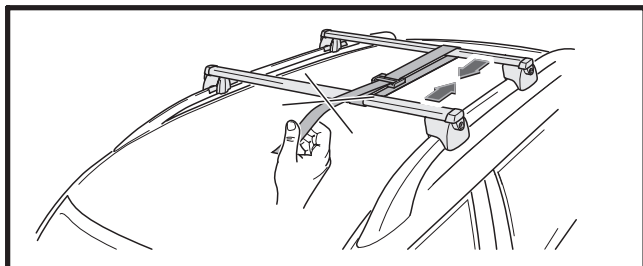

Układanie bagażu - umocowanie elementów nadbudowy.

Na wzdłużny nośnik dachowy zamontować najpierw nośnik poprzeczny. Na nim następnie umocować dodatkowe elementy nadbudowy (np. bagażnik na rowery, uchwyty nart, windsurfingu, ... postępować według odpowiedniej instrukcji konkretnego elementu nadbudowy).

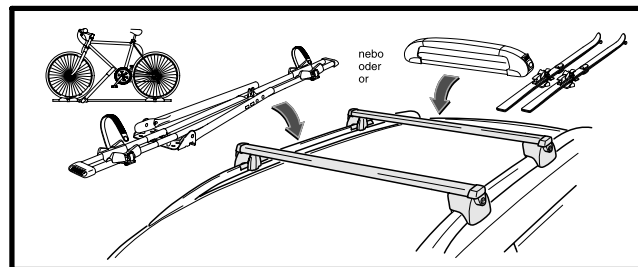

Uwaga. Zalecamy używanie tylko uchwytów montowanych na rowek T (śrubą T). Montaż z metalową obejmą w kształcie „U” może uszkodzić wykończenie powierzchni profili nośnika poprzecznego.

Sposób montażu

- 2, 3 -

- Obrócić kluczykiem do pozycji poziomej (otwartej) i wysunąć kołpak.
- Odchylić dźwignię zabezpieczającą w kierunku strzałki 1 (**Uwaga — odblokuj dźwignię zabezpieczającą - rys. 13**) i odbezpieczyć dźwignię ustalającą, strzałka 2.



Uwaga na możliwość zranienia rąk!

- Opisane czynności wykonać też z drugą dźwignią nośnika poprzecznego.

- 4 -

- Nośnik poprzeczny z otwartymi mechanizmami mocującymi

PL



nasadzić na nośnik wzdłużny i wycentrować tak, aby oba końce wystawały poza nośnik wzdłużny jednakowo z obu stron.



Uwaga. Należy dbać o rozróżnienie nośników poprzecznych według ich oznaczenia na nalepionej etykiecie (tylny nośnik poprzeczny, przedni nośnik poprzeczny) -detale-.

- Przedni nośnik poprzeczny ustawić w zależności od przewożonego ładunku lub dodatkowych elementów nadbudowy w odległości 700 - 1000 mm od tylnego nośnika poprzecznego.
- Stopy obu nośników poprzecznych muszą być ustawione minimalnie 10 mm od końca kołpaka nośnika wzdłużnego.

- 5, 6 -

- Odchylaną część mechanizmu mocującego przemieścić pod spodem część nośnika wzdłużnego (detal).



Uwaga. Skontrolować, czy uszczelka odchylanej części mechanizmu mocującego jest w prawidłowej pozycji. W żadnym wypadku nie może być zmarszczona. 6).

- 7, 8 -

- Na początek umieść klamrę na wychylnej części mechanizmu mocującego z obu stron pojazdu zgodnie z rys. 7, a dopiero potem naciśnij dźwignię blokującą w kierunku pokazanym strzałką aż do zablokowania za pomocą dźwigni zabezpieczającej.
- Niezastosowanie się do tego sposobu postępowania grozi porysowaniem powierzchni relingu dachowego.**



Uwaga na możliwość zranienia rąk!

- Nasunąć kołpak i obrócić kluczykiem do pozycji poziomej (zamkniętej). Wyjąć i schować kluczyk.

- Opisane czynności wykonać też z drugą dźwignią nośnika poprzecznego.

Umocowanie elementów nadbudowy na rowek T

- 9, 10, 11 -

- Zdemontować kołpak według rys. 2.
- Za pomocą narzędzia z grotem (np. punktak, wkrętak) zwolnić zaślepkę.
- Wyjąć listwę kryjącą i zasunąć elementy mocujące nadbudowy (np. boksu dachowego nr zam. 5L6 071 175).
- Zamontować z powrotem zdemontowane części. Do rowka T włożyć z powrotem listwę kryjącą przyciętą na potrzebną długość.

- 13 -

- Przy odblokowywaniu mechanizmu mocującego odchył lekko czerwoną dźwignię kilka milimetrów w bok. Należy jednak odchylić tylko na tyle, by można było odbezpieczyć dźwignię blokującą.



Zbyt silne odgięcie czerwonej dźwigni grozi jej złamaniem!

Uwaga na możliwość zranienia rąk! Zacisk nie może wystawać poza łapę przy dźwigni -strzałka-. Zacisk nie może się znajdować w obszarze otworu przy dźwigni!!!!

- 14 -



Uwaga! Nie zamykać otwieranej części mechanizmu mocującego bez założenia na reling dachowy, istnieje niebezpieczeństwo widocznego wgniecenia profilu belki poprzecznej w rowku teowym.

PL

Ważne

- Ciężar kompletu (2 szt.) nośnika poprzecznego (5E9 071 151) wynosi 3,4 kg.
- Ciężar kompletu (2 szt.) nośnika poprzecznego (6V9 071 151) wynosi 4 kg.
- Ciężar kompletu (2 szt.) nośnika poprzecznego (3V9 071 151) wynosi 3,7 kg.
- Ciężar kompletu (2 szt.) nośnika poprzecznego (565 071 151) wynosi 4,05 kg.
- Przed jazdą zawsze skontrolować prawidłowość umocowania nośnika poprzecznego oraz zabezpieczenie i umocowanie ładunku.
- Ładunek rozkładać na bagażniku równomiernie i zapewnić, aby środek ciężkości był jak najniżej.
- Podczas przewożenia przedmiotów dużej objętości (np. boksy dachowe, rowery itp.) dach jest narażony na jeszcze większe obciążenie z powodu wysokiego oporu powietrza, dlatego należy dostosować prędkość do danych warunków.
- Przewożąc ładunek należy zawsze przestrzegać przepisów bezpieczeństwa obowiązujących w danym kraju.
- Naprawy i wymianę części zawsze zlecać specjalistycznemu warsztatowi. Zalecamy zawsze używanie oryginalnych części zamiennych, które można nabyć u swojego sprzedawcy.
- **W przypadku, kiedy bagażnik nie jest używany, NIE ZALECAMY jego używania bez bagażu dla zapewnienia większego bezpieczeństwa, obniżenia oporu powietrza i zużycia paliwa.**



Uwaga. Po zamontowaniu nośnika poprzecznego (ew. z elementami nadbudowy) na dachu pojazdu zmieni się całkowita wysokość pojazdu. Dlatego należy zachować szczególną ostrożność wjeżdżając do garażu, tunelu, pod mosty itp.

Nie wolno myć pojazdu w myjni automatycznej z zamontowanymi belkami poprzecznymi z oraz bez części montowanych!

W czasie transportu przedmiotów zamocowanych do belek poprzecznych należy uwzględnić wysokość transportowanego ładunku. Szczególną ostrożność zachować w przypadku niskich garaży, garaży podziemnych, tuneli itp.!

Zalecenia dotyczące utrzymania

Nośnik poprzeczny na bieżąco czyścić i pielęgnować, można używać wody z saponatami lub preparatów nie zawierających tłuszczów. Do czyszczenia nie używać acetonu lub innych rozpuszczalników. Zwłaszcza w zimie należy usuwać zanieczyszczenia i sól.

Minimalnie 1x w roku zalecamy nasmarowanie wkładek zamków, posuwu i mechanizmu mocującego olejem silikonowym.

Zawsze przed sezonem zimowym (1x w roku) jako prewencję przymarznięcia stóp nośnika poprzecznego do relingów dachowych, zalecamy pokrycie gumowych powierzchni przylegania preparatem WaxPolish nr zam. HAO 096 007 z asortymentu ŠKODA Wyposażenie oryginalne (rys. 12).

W razie zgubienia klucza lub uszkodzenia zamka należy skontaktować się z partnerem umownym ŠKODA AUTO.

ŠKODA AUTO nie ponowi odpowiedzialności za szkody spowodowane błędnym montażem.

Priečný nosič



Upozornenie.

Priečný nosič pre ŠKODA OCTAVIA COMBI III (5E5) - obj. č. 5E9 071 151,
priečný nosič pre ŠKODA FABIA COMBI III (NJ5) - obj. č. 6V9 071 151,
priečný nosič pre ŠKODA SUPERB COMBI III (3V5) - obj. č. 3V9 071 151
priečný nosič pre ŠKODA KODIAQ (NS) - obj. č. 565 071 151

je určený na prepravu nákladov vrátane predmetov veľkého objemu (napr. boxov na lyže, bicyklov apod.). Pred montážou strešného nosiča si pozorne prečítajte tento návod. Pri nedodržaní montážneho návodu a bezpečnostných pokynov ohrozujete svoju bezpečnosť aj bezpečnosť ostatných účastníkov cestnej premávky. V prípade otázok kontaktujte, prosím, zmluvného partnera ŠKODA AUTO.

Obrázky v návode slúžia ako všeobecná informácia k montáži. V návode je zobrazená a opísaná montáž priečného nosiča na vozidlo ŠKODA Octavia Combi III (5E5). Pri montáži priečného nosiča na ostatné typy vozidiel uvedené v návode postupujte rovnakým spôsobom. Priečne nosiče sa líšia v dizajnových detailoch (tvar pätky a pod.), spôsob uchytenia na pozdĺžne strešné nosiče vozidla ostáva rovnaký.

Bezpečnostné pokyny

Maximálne zaťaženie strechy vozidla vrátane nosičov je 75 kg.
Maximálne zaťaženie strechy automobilu pre vozidlá Superb Combi vrátane nosiča je 100 kg.

Z bezpečnostných dôvodov sa nesmie maximálne zaťaženie strechy prekročiť!

75 kg max. - OCTAVIA COMBI (5E5), FABIA COMBI (NJ5), KODIAQ (NS)
100 kg max. - SUPERB COMBI (3V5)

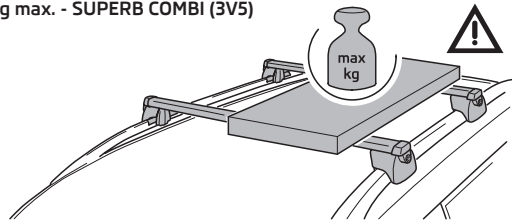

Citlivosť na bočný vietor.

Jazdné a brzdné vlastnosti vozidla a jeho citlivosť na bočný vietor sa menia. Tomu je nutné prispôsobiť spôsob jazdy. S nákladom na streche jazdite opatrne, neprekračujte rýchlosť 120 km/h.

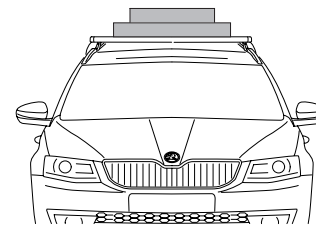

Nakladanie - rovnomerné rozloženie a šírka nákladu.

Náklad na priečnom nosiči rovnomerne rozložte. Zabráňte jednostrannému zaťaženiu strechy vozidla. Neprekračujte maximálnu šírku priečného nosiča.

SK

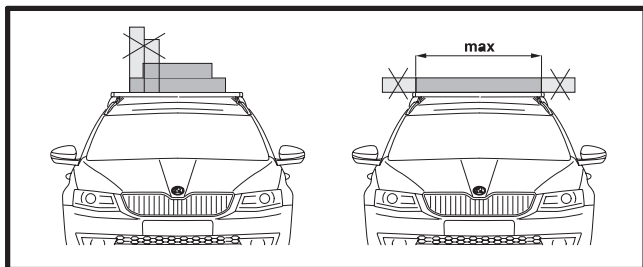

Nakladanie - upevnenie nákladu.

Nikdy neťahajte časti priečneho nosiča proti sebe.

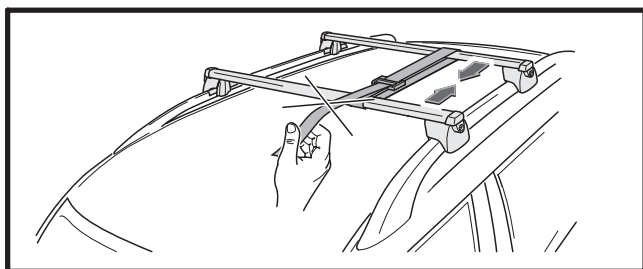

Nakladanie - uchytenie nastavbových dielov.

Na pozdĺžny strešný nosič namontujte najprv priečny nosič. Naň potom upevnite prídavné nastavbové diely (napr. držiak kolies, držiak lyží, držiak surfovacej dosky, ...) postupujte podľa príslušného návodu konkrétneho prídavného nastavbového dielu).

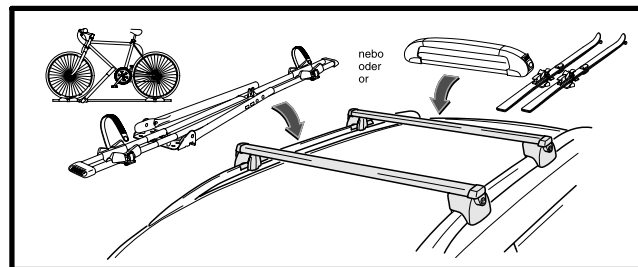

Upozornenie. Odporúčame používať iba držiaky montované do T-drážky (T-skrutkou). Montáž kovovou objímkou tvaru „U“ môže poškodiť povrchovú ochranu nosných profilov priečnika.

Postup montáže

- 2, 3 -

- Otočte kľúčikom do zvislej (otvorenej) polohy a vysuňte kryt.
- Vytlačte poistnú páčku v smere šípky 1 (**pozor - odistenie poistnej páčky - obr. 13**) a odistite aretačnú páku, šípka 2.



Pozor na poranenie rúk!

- Predchádzajúce kroky urobte aj na druhej päťke priečneho nosiča.

- 4 -

- Priečny nosič s otvorenými upínacími mechanizmami nasadte na pozdĺžny strešný nosič a vycentrujte ho tak, aby presahy oboch koncov cez pozdĺžny nosič boli na oboch stranách rovnaké.

SK





Upozornenie. Dbajte na rozlíšenie priečných nosičov podľa ich označenia na nalepenej etikete (zadný priečny nosič, predný priečny nosič) -detaily-.

- Predný priečny nosič nastavte podľa preváženého nákladu alebo prídavných nastavbových dielov vo vzdialenosti 700-1 000 mm od zadného priečneho nosiča.
- Pätky oboch priečných nosičov musia byť nastavené minimálne 10 mm od konca krytu pozdĺžneho nosiča.

- 5, 6 -

- Výklopnú časť upínacieho mechanizmu sklopte pod spodnú časť pozdĺžneho nosiča (detail).



Upozornenie. Skontrolujte, či je tesnenie výklopnej časti upínacieho mechanizmu v správnej polohe. V žiadnom prípade nesmie byť zhrnuté (obr. 6).

- 7, 8 -

- Najprv nasadte spony na výklopné časti upínacieho mechanizmu na oboch stranách vozidla podľa obrázka 7, a až potom stlačte aretačnú páku v smere šípky až do zaistenia poistnou páčkou. **V prípade nedodržania postupu hrozí poškriabanie povrchu pozdĺžneho nosiča.**



Pozor na poranenie rúk!

- Nasuňte kryt a otočte kľúčikom do vodorovnej (zamknutej) polohy. Kľúčik vyberte a odložte.
- Predchádzajúce kroky urobte aj na druhej pätke priečneho nosiča.

Upnutie príslušenstva cez T-drážku

- 9, 10, 11 -

- Demontujte kryt podľa obr. 2.
- Pomocou nástroja s hrotom (napr. jamkovač, skrutkovač) uvoľnite záslepku.
- Vyberte kryciu lištu a zasuňte upevňovacie elementy príslušenstva (napr. pre strešný box obj. č. 5L6 071 175).
- Vykonajte spätnú montáž demontovaných dielov. Do T-drážky vložte späť kryciu lištu nastrihanú na potrebnú dĺžku.

- 13 -

- Pri odistovaní upínacieho mechanizmu zľahka odkloňte červenú páčku o niekoľko milimetrov nabok len do vzdialenosti nevyhnutnej na odistenie aretačnej páky.



Pri extrémnom ohybe môže dôjsť k zlomeniu červenej páčky!

Pozor na poranenie rúk! Prst nesmie presahovať výstupok na páčke -šípka-. Prst nesmie byť v oblasti otvoru na páčke!!!!

- 14 -



Pozor! Výklopnú časť upínacieho mechanizmu nezatvárajte naprázdno (bez nasadenia na pozdĺžny strešný nosič), hrozí viditeľné pretlačenie profilu priečneho nosiča v T-drážke.

SK





Dôležité

- Hmotnosť kompletnej súpravy (2 ks) priečného nosiča (5E9 071 151) je 3,4 kg.
- Hmotnosť kompletnej súpravy (2 ks) priečného nosiča (6V9 071 151) je 4 kg.
- Hmotnosť kompletnej súpravy (2 ks) priečného nosiča (3V9 071 151) je 3,7 kg.
- Hmotnosť kompletnej súpravy (2 ks) priečného nosiča (565 071 151) je 4,05 kg.
- Pred jazdou vždy skontrolujte správne uchytenie priečného nosiča a zaistenie a upevnenie nákladu.
- Náklad rozložte na nosič rovnomerne a zaistite, aby ťažisko bolo čo najnižšie.
- Pri preprave predmetov veľkého objemu (napr. strešných boxov, bicyklov a pod.) je strecha vystavená ešte väčšiemu zaťaženiu z dôvodu silne zvýšeného odporu vzduchu, prispôbte preto rýchlosť jazdy daným podmienkam.
- Pri preprave nákladu dodržujte vždy bezpečnostné predpisy príslušnej krajiny.
- Opravy a výmenu súčastí priečnika nechajte vždy vykonať v odbornom servise. Odporúčame vám používať originálne náhradné diely, ktoré dostanete u svojho predajcu.
- **Z dôvodov dopravnej bezpečnosti, zníženia odporu vzduchu, hlukových prejavov a spotreby pohonných hmôt NEODPORUČAME nosič používať v nezaťaženom stave.**



Upozornenie. Po montáži priečnika (popr. s nadstavbovými dielmi) na strechu vozidla sa zmení celková výška vášho vozidla. Dbajte preto na zvýšenú opatrnosť pri vchádzaní do garáže, pri vjazde do tunela, podjazdu apod.

SK



S namontovaným priečnym nosičom s/i bez nadstavbových dielov nevchádzajte do umyvárne!

Pri preprave predmetov na priečnom nosiči vezmite na vedomie výšku prepravovaného nákladu a dbajte na zvýšenú opatrnosť pri vjazde do garáží, podzemných garáží, podjazdov a pod.

Pokyny na údržbu

Priečnik priebežne čistite a ošetríte, je možné použiť vodu so saponátmi alebo nemastné prípravky. Na čistenie nepoužívajte acetón alebo iné rozpúšťadlá. Najmä v zime odstraňujte nečistoty a soľ.

Minimálne 1x ročne odporúčame premazať vložky zámky, posuv a upínací mechanizmus silikónovým olejom.

Vždy pred zimnou sezónou (1x ročne) vám, ako prevenciu pred prímraznutím pätiiek priečného nosiča k pozdĺžnym strešným nosičom, odporúčame ošetriť kontaktné plochy gumových dosadacích blokov prípravkom WaxPolish objed. číslo HAO 096 007 zo sortimentu ŠKODA Originálneho príslušenstva (obr. 12).

V prípade straty kľúča alebo poškodenia zámky kontaktujte zmluvného partnera ŠKODA AUTO.

ŠKODA AUTO na seba neberie zodpovednosť za škody spôsobené chybnou montážou.



Автобагажник поперечный



Внимание.

Автобагажник поперечный для автомобиля ŠKODA OCTAVIA COMBI III (5E5) - заказ № 5E9 071 151, автобагажник поперечный для автомобиля ŠKODA FABIA COMBI III (NJ5) - заказ № 6V9 071 151, автобагажник поперечный для автомобиля ŠKODA SUPERB COMBI III (3V5) - заказ № 3V9 071 151 автобагажник поперечный для автомобиля ŠKODA KODIAQ (NS) - заказ № 565 071 151 предназначена для перевозки грузов, включая крупногабаритные предметы (например, лыжные боксы, велосипеды и т.д.). Перед установкой автобагажника на крыше автомобиля внимательно ознакомьтесь с данной инструкцией. В случае несоблюдения инструкции по установке и правил техники безопасности вы поставите под угрозу свою безопасность и безопасность прочих участников дорожного движения. Если у вас возникнут вопросы, свяжитесь, пожалуйста, с договорным партнером ŠKODA AUTO.

Рисунки, приведенные в руководстве, служат в качестве общей информации по монтажу. В данном руководстве показан и описан порядок монтажа поперечной балки крыши на автомобиле ŠKODA Octavia Combi III (5E5). Монтаж поперечной балки крыши на автомобилях других типов, приведенных в руководстве, производится аналогичным образом. Поперечные балки крыши, устанавливаемые на автомобиле, различаются в деталях конструкции (форма основания и т. п.), однако их закрепление на продольных рейлингах на крыше производится идентично.

Инструкции по безопасности

Максимальная нагрузка на крышу автомобиля, включая багажник, составляет 75 кг.
Максимальная нагрузка на крышу автомобилей модели Superb Combi, включая поперечные балки, составляет 100 кг.
В целях безопасности не разрешается превышать максимальную нагрузку на крышу автомобиля!

75 kg max. - OCTAVIA COMBI (5E5), FABIA COMBI (NJ5), KODIAQ (NS)
100 kg max. - SUPERB COMBI (3V5)

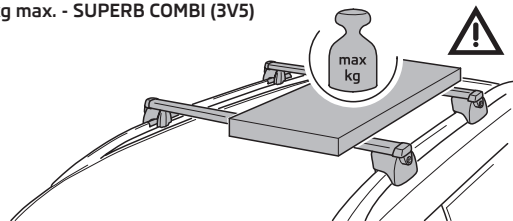

Чувствительность к боковому ветру.

Ездовые и тормозные качества автомобиля и его чувствительность к боковому ветру при установке автобагажника изменяются. Поэтому необходимо соответствующим образом изменить стиль езды. С грузом на крыше следует передвигаться осторожно, не превышая скорость 120 км/ч.

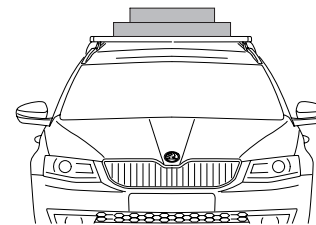

RU



Погрузка - равномерное распределение и ширина груза.

Груз разместите на автобагажнике, равномерно распределяя нагрузку. Избегайте односторонней нагрузки на крышу автомобиля. Ширина груза не должна быть больше максимальной ширины поперечины.

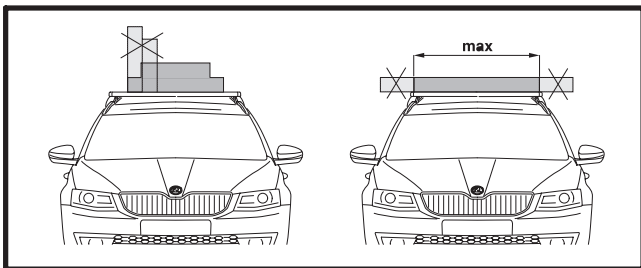

Погрузка - закрепление груза.

Никогда не стягивайте поперечины автобагажника.

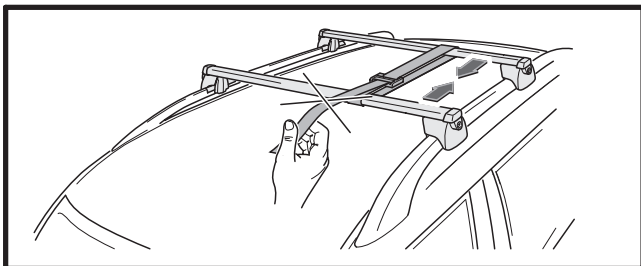

Погрузка- закрепление дополнительного снаряжения на автобагажнике.

На продольных дугах (рейлингах) на крыше автомобиля установите поперечины автобагажника. Затем установите на нем дополнительное надставное снаряжение (например, крепление для велосипеда, лыжный бокс, крепление для доски для серфинга, ... действуйте в соответствии с инструкцией по установке соответствующего дополнительного надставного снаряжения).

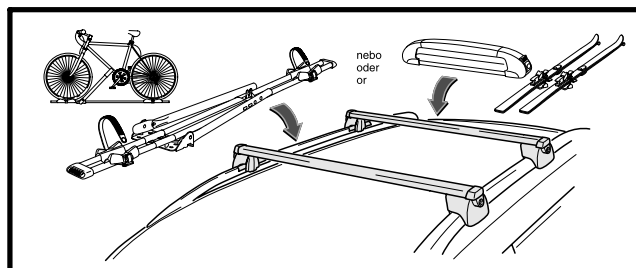

Внимание. Рекомендуется использовать только крепления, которые монтируются на Т-образной направляющей (Т-образным болтом). Монтаж при помощи U-образного металлического держателя может повредить верхний защитный слой несущих профилей поперечин.



Последовательность установки

- 2, 3 -

- Поверните ключ в вертикальное (открытое) положение и сдвиньте защитную крышку.
- Нажмите на предохранительный рычаг в направлении стрелки 1 (**Внимание: деблокируйте предохранительный рычаг - рис. 13**) и ослабьте стопорный рычаг, стрелка 2.



Будьте осторожны, не пораньте руки!

- Ту же операцию проделайте со вторым креплением поперечины автобагажника.

- 4 -

- Установите поперечины автобагажника с открытыми упорными механизмами на продольных дугах (рейлингах) на крыше автомобиля и отцентрируйте его таким образом, чтобы области их выступа за продольные дуги были с обеих сторон одинаковыми.



Предупреждение. Соблюдайте отличие поперечин автобагажника в соответствии с их обозначением на приклеенной этикетке (задняя поперечина автобагажника, передняя поперечина автобагажника) -детали-.

- Переднюю поперечину следует установить в зависимости от перевозимого груза или дополнительного надставного снаряжения на расстоянии 700-1000 мм от задней поперечины .

- Крепежи обеих поперечин должны находиться на расстоянии не менее 10 мм от конца крышки продольной дуги.

- 5, 6 -

- Откидную часть упорного механизма заверните под нижнюю часть продольной дуги (деталь).



Предупреждение. Проверьте правильность положения уплотнения откидной части упорного механизма. Оно ни в коем случае не должно быть смещено (рис. 6).

- 7, 8 -

- Сначала наденьте хомутик на выдвигающуюся часть крепежного механизма по обеим сторонам автомобиля, как показано на рис. 7, и лишь после этого нажмите фиксирующий рычаг в направлении, указанном стрелкой, для фиксации с помощью предохранительного рычага.

При несоблюдении указанной последовательности существует опасность того, что поверхность лонжерона крыши будет поцарапана.



Будьте осторожны , не пораньте руки!

- Надвиньте крышку и поверните ключ в горизонтальное (закрытое) положение. Ключ выньте и сохраните.
- Ту же операцию проделайте со вторым креплением поперечины автобагажника.

RU



Крепление снаряжения на Т-образной направляющей

- 9, 10, 11 -

- Снимите крышку, как показано на рис. 2.
- При помощи остроконечного инструмента (напр. керн, отвертка) отодвиньте заглушку.
- Снимите закрывающую планку, и вставьте крепежные элементы снаряжения (напр. для бокса на крышу зак. № 5L6 071 175)
- Верните на место снятые детали. Т-образную направляющую снова закройте планкой, предварительно обрезав ее до необходимой длины.

- 13 -

- При деблокировке крепежного механизма осторожно поверните красный рычаг в сторону на несколько миллиметров. Но лишь настолько, чтобы можно было деблокировать фиксирующий рычаг.



При слишком сильном нажатии на красный рычаг существует опасность его поломки!

Будьте осторожны, не пораньте руки! Штифт не должен выступать над носовой частью у рычага (см. стрелку). Штифт не должен находиться в области отверстия у рычага!!!!

- 14 -



Внимание! Не следует закрывать зажимный механизм, не произведя фиксации (не установив на продольный релинг на крыше), поскольку существует опасность, что будет видно, что профиль поперечной балки вдавлен в Т-образный паз.

Важная информация

- **Масса комплекта (2 шт.) поперечного автобагажника (5E9 071 151) составляет 3,4 кг.**
- **Масса комплекта (2 шт.) поперечного автобагажника (6V9 071 151) составляет 4 кг.**
- **Масса комплекта (2 шт.) поперечного автобагажника (3V9 071 151) составляет 3,7 кг.**
- **Масса комплекта (2 шт.) поперечного автобагажника (565 071 151) составляет 4,05 кг.**
- Перед поездкой проверьте правильность крепления поперечин автобагажника и фиксацию груза на автобагажнике.
- Груз распределите на багажнике равномерно, центр тяжести должен находиться как можно ниже.
- При транспортировке крупногабаритных предметов (например, багажных боксов, велосипедов и т. д.) нагрузка на крышу автомобиля возрастает по причине более высокого сопротивления воздуха, поэтому скорость движения должна быть соответствующей.
- При перевозке грузов соблюдайте правила движения, действующие в той или иной стране.
- Ремонт и замену частей поперечины должна осуществлять специализированная сервисная служба. Рекомендуем использовать оригинальные запчасти, которые вы можете приобрести у своего дилера.
- **В целях безопасности движения, а также по причине сопротивления воздуха, шумовых эффектов и потребления топлива НЕ РЕКОМЕНДУЕТСЯ использовать автобагажник без нагрузки.**



Внимание. После установки на крыше автомобиля поперечин (и надставного снаряжения) изменится общая высота автомобиля. Поэтому будьте особенно внимательными при въезде в гараж, туннели и т. д.



RU





Если установлена поперечная балка со съемными деталями или без них, не рекомендуется мыть автомобиль в установке для мойки!

При транспортировке предметов, закрепленных на поперечной балке, необходимо учитывать высоту перевозимого груза. Особую осторожность нужно соблюдать при прохождении туннелей/путепроводов, заезде в гараж и т. д.!

Компания ŠKODA AUTO не несет ответственности за ущерб, возникший по причине неправильной установки автобагажника.

Инструкции по техническому обслуживанию

Поперечина нуждается в регулярной чистке и уходе, для чего можно использовать воду с пенящимися средствами или нежирные средства. Не пользуйтесь ацетоном и другими растворителями. В особенности зимой следует удалять нечистоты и соль.

Как минимум 1 раз в год рекомендуем смазывать сердечники замков, передвижной и упорный механизмы силиконовой смазкой.

Перед началом зимнего сезона (1 раз в год) в качестве профилактики примерзания крепежей поперечин багажника к продольным дугам рекомендуется обязательно обработать контактные поверхности резиновых опорных блоков средством WaxPolish, номер заказа HAO 096 007, из ассортимента оригинальных аксессуаров ŠKODA (рис. 12).

В случае потери ключа или повреждения замка обратитесь к дилерам компании ŠKODA AUTO.





Kereszttartó



Figyelem.

A 5E9 071 151 megrend. számú, ŠKODA OCTAVA COMBI III (5E5) autókra szerelhető kereszttartó teherszállításra, a 6V9 071 151 megrend. számú, ŠKODA FABIA COMBI III (NJ5) autókra szerelhető kereszttartó teherszállításra, a 3V9 071 151 megrend. számú, ŠKODA SUPERB COMBI III (3V5) autókra szerelhető kereszttartó teherszállításra, a 565 071 151 megrend. számú, ŠKODA KODIAQ (NS) autókra szerelhető kereszttartó teherszállításra

- beleértve a nagy térfogatú tárgyakat is (pl. silécszállító tetőboxok, kerékpárok stb.) - szolgál. A tetőcsomagtartó felszerelése előtt olvassa el figyelmesen ezt a használati útmutatót.

A szerelési útmutató és a biztonsági utasítások figyelmen kívül hagyásával veszélyezteti mind a saját biztonságát, mind a közúti forgalom többi részvevőjének biztonságát.

Kérdések esetén, kérjük, lépjen kapcsolatba a ŠKODA AUTO bármelyik szerződéses partnerével.

Az útmutatóban található ábrák általános beszerelési információkat tartalmaznak. Az útmutató a tetőkereszttartó ŠKODA Octavia Combi III (5E5) járműre történő felszerelését mutatja be. Az útmutatóban felsorolt további járművekre történő felszerelés menete ezzel azonos. A tetőkereszttartók néhány formai elemben eltérést mutatnak (pl. a láb formája), a jármű tetőkorlátjára történő felszerelés módja azonban azonos.

Biztonsági utasítások

A jármű tetejének maximális terhelhetősége a tetőcsomagtartóval együtt 75 kg.

A Superb Combi járművek tetejének maximális teherbírása a tetőcsomagtartóval együtt 100 kg.

Biztonsági okokból kifolyólag a tető maximális terhelése soha ne haladja meg ezt az értéket!

75 kg max. - OCTAVIA COMBI (5E5), FABIA COMBI (NJ5), KODIAQ (NS)
100 kg max. - SUPERB COMBI (3V5)

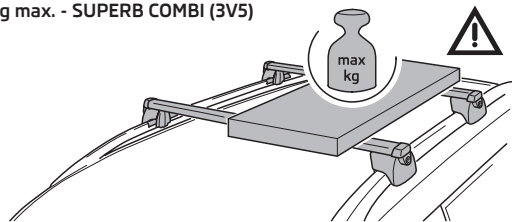

Oldalszél-érzékenység.

A jármű menet- és féktulajdonságai, illetve oldalszélre való érzékenysége változó. E tényhez kell igazítani a vezetési stílust. Megterhelt tetővel óvatosan vezessen, és ne lépje túl a 120 km/óra sebességet.

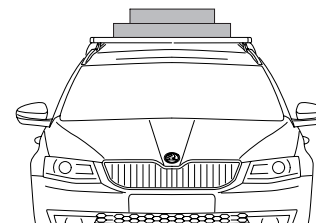

Felpakolás - a rakomány egyenletes szétoszlása és szélessége.

A rakományt egyenletesen ossza el a kereszttartón. Győződjön meg róla, hogy a jármű teteje egyenletesen van terhelve. Ne lépje túl a megengedett legnagyobb keresztirányú távolságot.



HU



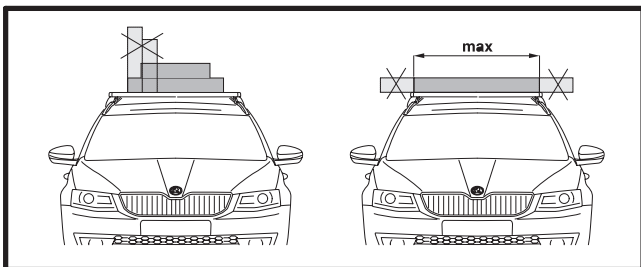

Felpakolás - rakományrögzítés.

Soha ne húzza össze a kereszttartó részeit.

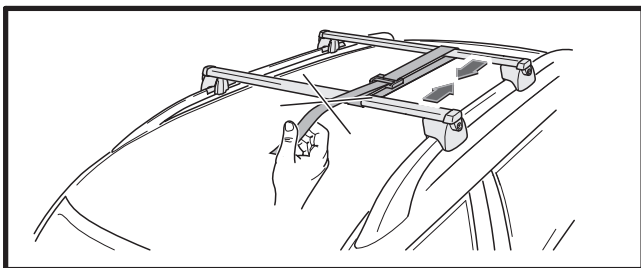

Felpakolás - a kiegészítő tartóelemek rögzítése.

A hosszanti tetőtartóra először a keresztrudakat erősítse fel. Ezekre rögzítse a kiegészítő tartóelemeket (pl. kerékpártartót, síléctartót, szőrfdeszka tartót, ... Ilyen esetben mindig a konkrét tartóelem használati útmutatója szerint járjon el).

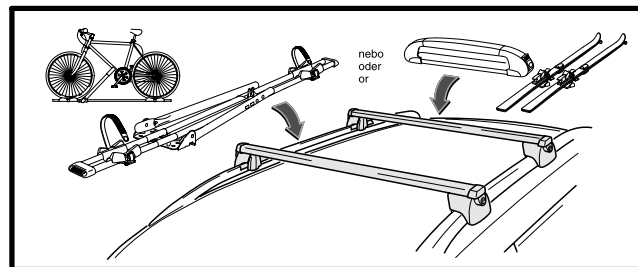

Figyelem. Kizárólag T-horonyba (T-csavarral) szerelt tartók használatát javasoljuk. Az „U” alakú fémbilincscsel végzett rögzítés megsértheti a keresztrudak profiljainak felületvédelmét.

Felszerelés lépésről-lépésre

- 2, 3 -

- Fordítsa el a kulcsot függőleges (nyitott) állásba, és húzza le a fedelet.
- Nyomja az 1. **(Figyelem - biztosítsa ki a biztosítókart - 13. ábra)** nyíl irányába a biztosító kart, majd oldja ki a rögzítő zárat, 2. nyíl.



Ügyeljen a keze épségére!

- A fent ismertetett lépéseket a keresztrud másik végén is végezze el.

- 4 -

- A felnyitott rögzítő záras keresztartót illesse a hosszanti

HU



tetőtartóra, majd a rudakat állítsa be központosan úgy, hogy a hosszanti tetőtartón túllógó végek hossza mindkét oldalon azonos legyen.



Figyelem. Ügyeljen a csomagtartók megkülönböztetésére a felragasztott címkén található jelölés szerint (hátsó csomagtartó, első csomagtartó) -részlet-.

- Az első keresztrudat a szállított rakománynak vagy használni kívánt kiegészítő tartóelemeknek megfelelően állítsa be, 700 - 1000 mm-re a hátsó keresztrúdtól.
- A két keresztrudat rögzítő talpaknak legalább 10 mm-re kell lenniük a hosszanti tetőtartó borításának végétől.

- 5, 6 -

- A rögzítő zár felhajtható részét hajtsa be a hosszanti tetőtartó alá (részletrajz).



Figyelem. Ellenőrizze, hogy a rögzítő szerkezet felhajtható részének tömítése megfelelő helyzetben van-e. Az semmi esetre sem lehet összegyűrődve (6. ábra).

- 7, 8 -

- Először helyezze fel a rögzítőmechanizmus kibillenthető részének kapcsát a jármű mindkét oldalán a 7. ábrának megfelelően, és csak ezután nyomja a reteszelőkart a nyíl irányában addig, míg a biztosítókar rögzíti.

Ha nem követi pontosan az előírt lépéseket, akkor fennáll annak a veszélye, hogy összekarcolja a tetőn a hosszartartót.



Ügyeljen a keze épségére!

- Helyezze vissza a helyére a fedelet, majd fordítsa el a kulcsot vízszintes (zárt) állásba. Húzza ki a kulcsot, és őrizze meg.
- A fent ismertetett lépéseket a keresztrúd másik végén található rögzítő talpon is végezze el.

A tartozékok rögzítése a T-horony segítségével

- 9, 10, 11 -

- A 2. képen látható módon vegye le a fedelet.
- Hegyes szerszám segítségével (pl. ár, csavarhúzó) lazítsa meg a takarósapkát.
- Húzza ki a helyéről a takarócsíkot és csúsztassa a tartozékok (pl. a 5L6 071 175 megr. sz. tetőbox) rögzítő elemeit a horonyba.
- Szerelje vissza a helyükre a leszerelt elemeket. A T-horonyba csúsztassa vissza a megfelelő méretre vágott takarócsíkot.

- 13 -

- A rögzítőmechanizmus kibiztosításakor fordítsa a piros kart néhány milliméterrel oldalra. De csak annyira, hogy ki tudja oldani a reteszelőkart.



Amennyiben túl erősen hajlítják meg a piros kart, fennáll annak a veszélye, hogy a kar eltörhet!

Ügyeljen a keze épségére! Az ujjnak nem szabad a kar fülén túlnyúlnia (lásd a nyilat). Az ujj nem lehet a kar nyílásánál!!!!

- 14 -



Figyelem! Ne zárja le üresen (a tetőkeretre való felhelyezés nélkül) a szorítómechanizmus felhajtható részét, mert fennáll a veszélye annak, hogy a keresztartó profilja láthatóan benyomódik a T-horonyban.



HU





Fontos

- A kereszttrudak (2 db, 5E9 071 151) összsúlya 3,4 kg.
- A kereszttrudak (2 db, 6V9 071 151) összsúlya 4 kg.
- A kereszttrudak (2 db, 3V9 071 151) összsúlya 3,7 kg.
- A kereszttrudak (2 db, 565 071 151) összsúlya 4,05 kg.
- Elindulás el őtt ellen őrizze le a kereszttrudak helyes rögzítését, valamint a rakomány biztonságos rögzítését.
- A rakományt úgy ossza el egyenletesen a csomagtartón, hogy a súlypont a lehető legalacsonyabbra kerüljön.
- Nagyobb térfogatú tárgyak szállítása esetén (pl. tetőboxok, kerékpárok stb.) a tető a jelentősen megnövekedő légellenállásnak köszönhetően fokozott terhelésnek van kitéve, ezért a jármű sebességét mindig igazítsa az adott menetfeltételekhez.
- A rakomány szállítása során minden esetben tartsa be az adott ország biztonsági előírásait.
- A kereszttrudak javítását, alkatrészeinek esetleges cseréjét mindig bízza szakszervizre. Az eladónál megrendelhető eredeti pótalkatrészek használata ajánlott.
- **A közlekedés biztonsága, a légellenállás csökkentése, a zavaró hangok kiküszöbölése és az üzemanyag-fogyasztás csökkentése érdekében NEM AJÁNLOTT a terheletlen tetőcsomagtartó tetőn szállítása.**



Figyelem. A kereszttrúd (illetve esetleg a kiegészítő tartozékok) tetőre szerelését követően megváltozik a jármű teljes magassága. Kérjük, soha ne feledkezzen meg erről a tényről, amikor garázsba, aluljáróba, alagútba stb. hajt be.

Tartozékokkal vagy azok nélkül felszerelt kereszttrudóval ne mossa a járművet gépi autómosóban!

A kereszttrudóra rögzített tárgyak szállításakor figyelembe kell venni a szállított rakomány magasságát. Különösen ügyelni kell az alacsony garázsoknál, mélygarázsoknál, átjáróknál stb.!

Karbantartási útmutató

A kereszttrudakat tartsa tisztán. Ehhez tisztítószerves vizet vagy zsírmentes készítményeket használjon. A tisztításhoz soha ne használjon acetont sem más oldószert. Különösen télen ügyeljen a szennyeződések és só eltávolítására.

Legalább évente 1x ajánlott szilikonos olajjal megkenni a zárbetéteket, mozgó alkatrészeket és a rögzítő mechanizmust.

Annak érdekében, hogy a csomagtartó lába télen ne fagyjon hozzá a hossztartókhoz, azt ajánljuk, hogy a téli időszak előtt (egyszer évente) a tartóelemek gumi érintkező felületeit kenje be WaxPolish készítménnyel (meg. szám HAO 096 007) az eredeti ŠKODA tartozékok kínálatából (12. ábra).

A kulcsok elvesztése, vagy a zár megsérülése esetén lépjen kapcsolatba a ŠKODA AUTO szerződéses partnerével.

A ŠKODA AUTO nem vállal felel ősséget a hibás felszerelésből eredő károokra.

HU



Portbagaj - bară transversală



Atenționare.

Portbagajul bară transversală pentru ŠKODA OCTAVIA COMBI III (5E5) - nr. de comandă 5E9 071 151, portbagajul bară transversală pentru ŠKODA FABIA COMBI III (NJ5) - nr. de comandă 6V9 071 151, portbagajul bară transversală pentru ŠKODA SUPERB COMBI III (3V5) - nr. de comandă 3V9 071 151 portbagajul bară transversală pentru ŠKODA KODIAQ (NS) - nr. de comandă 565 071 151

este destinat transportării bagajelor, inclusiv a obiectelor cu volum mare (de ex. suporturi de schiuri, biciclete, etc.). înainte de montarea lui, citiți cu atenție aceste instrucțiuni și a recomandărilor de securitate, vă periclițați atât securitatea proprie, cât și pe cea a celorlalți participanți la trafic. In caz de întrebări, vă rugăm să contactați partenerul contractual ŠKODA AUTO.

Figurile din manual servesc ca informație generală de montaj. În manual este reprezentat și descris montajul barelor transversale de acoperiș ale autovehiculului ŠKODA Octavia Combi III (5E5). Montajul barelor transversale de acoperiș ale celorlalte tipuri de autovehicule care figurează în manual se face în mod identic. Barele transversale de acoperiș sunt diferite în detaliile de design (forma tălpii etc.), dar fixarea pe șinele acoperișului autovehiculului se face în mod identic.

Instrucțiuni de securitate

Încărcarea maximă a acoperișului mașinii, inclusiv barele transversale este de 75 kg.

Sarcina maximă pe acoperiș pentru autovehiculele Superb Combi, inclusiv cu portbagajul de acoperiș, este de 100 kg.

Din motive de securitate, încărcarea maximă a acoperișului nu poate fi depășită!

75 kg max. - OCTAVIA COMBI (5E5), FABIA COMBI (NJ5), KODIAQ (NS)
100 kg max. - SUPERB COMBI (3V5)

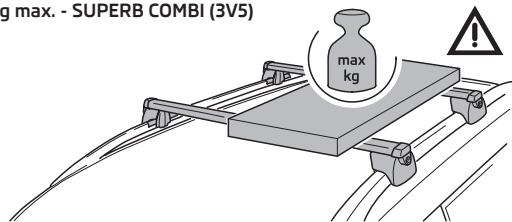

Sensibilitate la vântul din lateral.

Proprietățile de mers și de frânare ale mașinii, ca și sensibilitatea la vântul din lateral, se modifică. De aceea este necesar să vă adaptați stilul de conducere la aceste lucruri. Dacă aveți un bagaj pe acoperiș, trebuie să circulați cu atenție și să nu depășiți viteza de 120 km/h.

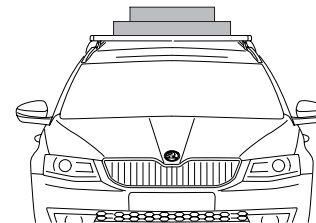

Încărcare - dispunere egală și lățimea bagajului.

Încărcătura trebuie să fie distribuită în mod egal pe barele transversale. Feriți-vă de încărcarea unilaterală a acoperișului mașinii. Nu depășiți lățimea maximă a barelor transversale.

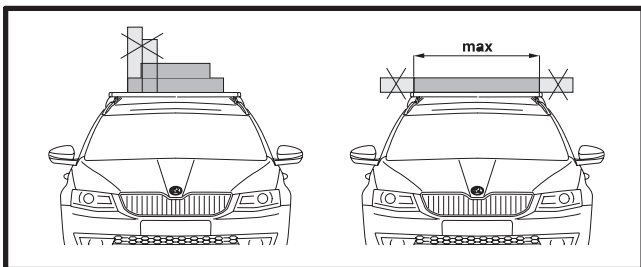

Încărcare - fixarea încărcăturii.

Nu strângeți niciodată barele transversale una de cealaltă.

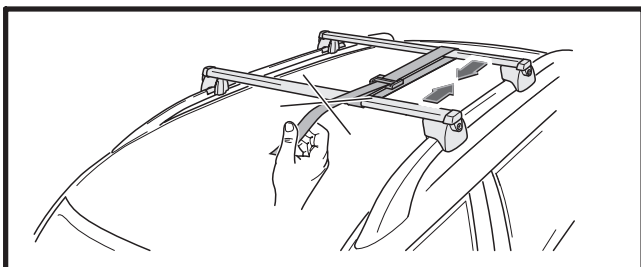

Încărcare - prinderea pieselor de suprastructură.

Pe bara longitudinală montați în primul rând bara transversală. După aceea, fixați pe ea piesele de suprastructură auxiliare (de ex. suportul pentru roți, suportul pentru schiuri, suportul pentru placa de surfing.. procedând de fiecare dată conform instrucțiunilor piesei respective de suprastructură).

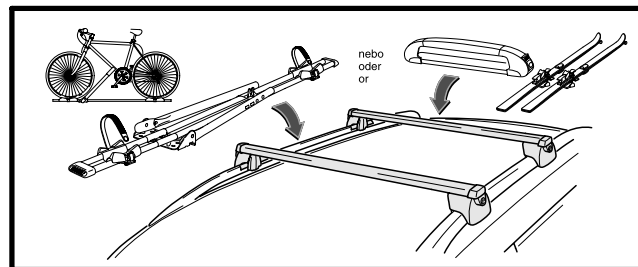

Atenționare. Vă recomandăm să folosiți doar suporturi montate în canelura în formă de T (cu șurubul în T). Montarea unui manșon în formă de „U” poate afecta protecția de suprafață a profilului portant al barelor.

Modul de montare

- 2, 3 -

- Rotiți cheia în poziție verticală (deschis) și scoateți capacul.
- Apăsăți maneta de siguranță în sensul arătat de săgeata 1 (**Atenție - Deblocarea manetei de siguranță - fig. 13**) și deblocați maneta de blocare - săgeata 2.



Atenție, să nu vă răniți la mână!

- Veți efectua aceeași pași și la capătul celălalt al barei transversale.

- 4 -

- Barele transversale cu mecanismele de fixare deschise vor fi așezate pe barele longitudinale, având grijă să fie centrate în așa fel, încât capetele care depășesc barele longitudinale să aibă aceeași mărime pe ambele laturi.

RO



Atenționare. Țineți cont de distingerea barelor transversale în funcție de indicația acestora de pe eticheta lipită (bară transversală spate, bară transversală față) -detalii-.

- Bara transversală din față o poziționați în funcție de încărcătura transportată, sau de piesele de suprastructură auxiliare, la o distanță de 700-1000 mm de la bara transversală din spate.
- Soclurile celor două bare transversale trebuie să se afle la minim 10 mm de la capătul capacului portbagajului longitudinal.

- 5, 6 -

- Partea basculantă a mecanismului va fi basculată pe dedesubtul părții inferioare a barei transversale (detaliu).



Atenționare. Controlați dacă garnitura părții basculante a mecanismului de fixare este în poziție corectă. În nici un caz nu are voie să fie adunată (ilustr. 6).

- 7, 8 -

- Mai întâi puneți clema pe partea rabatabilă a mecanismului de fixare, pe ambele părți ale autovehiculului, conform fig. 7 și numai apoi apăsați maneta de blocare în direcția săgeții până la asigurare prin maneta de siguranță.

Dacă nu se respectă această procedură, apare riscul de zgâriere a suprafeței întăriturii de plafon.



Atenție, să nu vă răniți la mână!

- Puneți la aloc capacul și rotiți cheia în poziție orizontală (închis). Scoateți cheia din broască și puneți-o bine.
- Veți efectua aceeași pași și la celălalt soclu al barei transversale.

Fixarea accesoriilor peste canelura în formă de T

- 9, 10, 11 -

- Demontați capacul conform fig. 2.
- Cu ajutorul unei scule cu vârf (de ex. punctator, șurubelniță) veți înlătura dopul.
- Scoateți jgheabul de protecție și introduceți elementele de fixare ale accesoriilor (de ex. pentru portbagajul tip boxă nr. comandă 5L6 071 175).
- Efectuați montarea la loc a pieselor demontate. Introduceți la loc în canelura în formă de T jgheabul de protecție tăiat la lungimea necesară.

- 13 -

- La deblocarea mecanismului de fixare, împingeți ușor într-o parte maneta roșie cu câțiva milimetri. Această acțiune trebuie realizată totuși numai atât cât maneta de blocare să poată fi deblocată.



Dacă maneta roșie este îndoită prea puternic, apare pericolul de rupere!

Atenție, să nu vă răniți la mână! Degetul nu trebuie să depășească ciocul de la manetă -săgeată-. Degetul nu trebuie să se găsească în zona deschiderii de la manetă!!!!

- 14 -



Atenție! Nu blocați în gol partea rabatabilă a mecanismului de tensionare (fără așezarea pe șinele acoperișului), există pericolul ca profilul barei transversale să fie împins în interior vizibil în canalul T.



RO



Important

- Greutatea setului complet (2 buc.) de portbagaj (5E9 071 151) este de 3,4 kg.
- Greutatea setului complet (2 buc.) de portbagaj (6V9 071 151) este de 4 kg.
- Greutatea setului complet (2 buc.) de portbagaj (3V9 071 151) este de 3,7 kg.
- Greutatea setului complet (2 buc.) de portbagaj (565 071 151) este de 4,05 kg.
- Înainte de drum, controlați întotdeauna fixarea corectă a portbagajului, asigurarea și fixarea încărcăturii.
- Încărcătura va fi distribuită în mod egal pe portbagaj și trebuie să fiți atenți ca centrul ei de greutate să se afle cât mai jos.
- În cazul transportării unor obiecte de volum mare (de ex. portbagaj tip boxă, biciclete, etc.), acoperișul este expus unei încărcări și mai mari, datorită rezistenței puternice a aerului, de aceea va trebui să adaptați viteza de mers condițiilor date.
- În cazul transportării unei încărcături, respectați întotdeauna normele de securitate ale respectivei țări.
- Reparațiile și schimbarea componentelor portbagajului vor fi întotdeauna efectuate într-un servis de specialitate. Vă recomandăm să folosiți piese de schimb originale, pe care le puteți obține de la vânzătorul Dvs.
- **Din cauza siguranței transportului, a micșorării rezistenței aerului, zgomotului și consumului de combustibil NU VĂ RECOMANDĂM folosirea portbagajului neîncărcat.**



Atenționare. După montarea barelor transversale (eventual cu piesele de suprastructură) pe acoperișul mașinii, se modifică înălțimea totală a mașinii Dvs. De aceea, trebuie să acordați o atenție sporită la ieșirea din garaj, la intrarea în tuneluri, pasaje subterane, etc.

Nu intrați în spălătoriile auto cu bara transversală montată cu/precum și fără componente!

La transportul obiectelor fixate pe bara transversală, se va respecta înălțimea încărcăturii transportate. Se va acorda atenție în special garajelor joase sau subterane, pasajelor subterane sau altele similare!

Instrucțiuni de întreținere

Curățați cu regularitate portbagajul și îngrijiți-ți-l, se poate folosi apă cu detergent, sau preparate fără grăsimi. Pentru curățare nu folosiți niciodată acetonă sau alți dizolvanți. Iarna mai ales, înlăturați toate murdăriile și sarea.

Vă recomandăm ca cel puțin 1x an să ungeți cilindrii broaștelor, avansul și mecanismul de fixare cu ulei siliconic.

Întotdeauna înainte de sezonul de iarnă (1 x pe an), vă recomandăm să preveniți înghețarea soclurilor barei transversale, prin tratarea suprafețelor de contact ale blocurilor de cauciuc, cu preparatul WaxPolish număr com. HAO 096 007 din sortimentul ŠKODA Accesorii originale (ilustr. 12).

În caz de pierdere a cheii sau de defectare a broaștei, contactați partenerul contractual ŠKODA AUTO.

ŠKODA AUTO nu-și ia răspunderea pentru pagubele provocate datorită unei montări defectuoase.

RO



- EN** The information on the technical data, design, equipment, materials, guarantees and outside appearance refer to the period when the mounting instructions are sent to print. The manufacturer reserves the right to changes (including the change in technical parameters with reference to the individual model measures).
- CZ** Informace o technických údajích, konstrukci, vybavení, materiálech, zárukách a vnějším vzhledu se vztahují na období zadávání montážního návodu do tisku. Výrobce si vyhrazuje právo změny (včetně změny technických parametrů se změnami jednotlivých modelových opatření).
- DE** Informationen über technische Angaben, Konstruktion, Ausrüstung, Werkstoffe, Garantien und äußerliches Aussehen beziehen sich auf den Zeitraum, in dem die Montageanleitung in Druck gegeben wurde. Der Hersteller behält sich das Änderungsrecht vor (samt Änderungen der technischen Parameter mit Änderungen einzelner Modellmaßnahmen).
- ES** Las informaciones sobre los datos técnicos, la construcción, el equipo, los materiales, la garantía y el aspecto son válidas para el período en que la instrucción de montaje es mandada a imprimir. El fabricante se reserva el derecho de cambiar (incluyendo el cambio de los parámetros técnicos con los cambios de las distintas medidas modelo).
- FR** Les informations sur les données techniques, de construction, d'équipement, de matériaux, de garanties et sur l'aspect concernent la période de mise sous presse des instructions de montage. Le fabricant se réserve le droit de modification (incluant les modifications des paramètres techniques avec des modifications particulières des mesures de modelage).
- IT** Informazioni dei dati tecnici, costruzione, corredo, materiali, garanzie e l'aspetto esterno riguardano il periodo, quando l'istruzione per il montaggio sono stati dati alle stampe. Il produttore si riserva il diritto di eseguire le modifiche (compreso la modifica dei parametri tecnici riguardanti la modifiche dei modelli).
- SV** Upplysningarna om tekniska data, konstruktion, utrustning, materialier, garantier, och om yttre utseendet, gäller tidrymden då montageanledningen givits i uppdrag för tryckning. Producenten förbehåller sig rätten till förändringar (inkl. modifikation av tekniska parametrar samman med ändringar av enskilda modellåtgärder).
- NL** Informaties over de technische gegevens, constructie, uitrusting, materialen, garanties en het uiterlijk hebben betrekking op de periode wanneer de montageaanwijzing in druk wordt gegeven. De fabrikant behoudt zich het recht van de wijziging voor (inclusief wijziging van de technische parameters met de wijzigingen van de afzonderlijke modelvoorzieningen).
- PL** Informacje o danych technicznych, konstrukcji, wyposażeniu, materiałach, gwarancjach i wyglądzie zewnętrznym odnoszą się do okresu zlecenia instrukcji montażowej do druku. Producent zastrzega sobie prawo zmiany (włącznie ze zmianą parametrów technicznych ze zmianami poszczególnych modelowych posunięć).
- SK** Informácie o technických údajoch, konštrukcii, vybavení, materiáloch, zárukách a vonkajšom vzhľade sa vzťahujú na obdobie zadávania montážneho návodu do tlače. Výrobca si vyhradzuje právo zmeny (vrátane zmeny technických parametrov so zmenami jednotlivých modelových opatrení).
- RU** Информация о технических данных, конструкции, оснащении, материалах, гарантии и внешнего вида соответствует периоду передачи заказа инструкции по монтажу в печать. Производитель оставляет за собой право внесения изменений (в том числе изменений технических параметров с изменениями отдельных модельных мер).
- HU** A műszaki adatokra, a konstrukcióra, a felhasználható anyagokra, a garanciára és a termék kivetelére vonatkozó adatok a jelen anyag nyomdában kerülésének idején érvényben lévő állapotot tükrözik. A gyártó fenntartja magának a változtatások jogát (azokat a műszaki változtatásokat is beleértve, amelyek a modellmódosítások miatt következnek be).
- RO** Informațiile privind datele tehnice, construcția, dotarea, materialele, garanțiile și aspectul exterior se referă la momentul prezentării instrucțiunilor de montaj pentru tipărire. Fabrică își rezervă dreptul de a face schimbări (inclusiv schimbarea parametrilor tehnici cu schimbările măsurilor pentru diferitele modele).



Nr. 5E9 071 151, 6V9 071 151, 3V9 071 151, 565 071 151/ 10.2016

www.skoda-auto.com
www.skoda-auto.cz

Tento výrobek je shodný s typem schváleným Ministerstvem dopravy České republiky pod číslem schválení ATEST 8SD č.1426.

Construction Number/ Konstrukční
číslo/ Konstruktionsnummer:
5E9 860 027, 6V9 860 027
3V9 860 027, 565 860 027

