

ROOF-MOUNTED BIKE CARRIER

NOSIČ JÍZDNÍCH KOL S MONTÁŽÍ NA STŘECHU
DACHFAHRRADTRÄGER

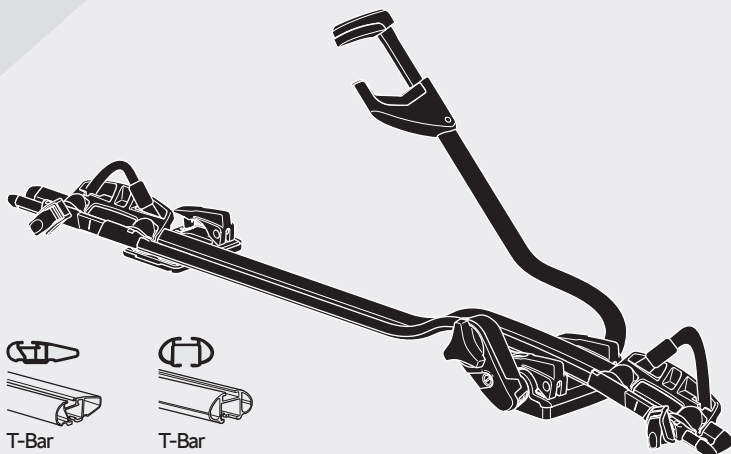

ŠKODA
SIMPLY CLEVER



T-Bar



T-Bar



CITY CRASH
Complies with ISO norm

Fitting instructions/ Montážní návod/ Montageanleitung

Order Number/ Objednací číslo/ Bestellnummer

000 071 128P

ŠKODA AUTO

- EN** Roof-mounted bike carrier
DE Dachfahrradträger
FR Porte-vélo sur le toit
NL Fietsdrager voor op het dak
IT Portabici da installare sul tetto
ES Portabicicletas de techo
PT Suporte para bicicleta para teto
SV Takmonterad cykelhållare
DK Tagmonteret cykelholder
NO Takmonterte lasteholdere
FI Katolle asennettava polkupyöräteline
ET Katusele paigaldatav jalgrattahoidik
LV Uz jumta uzstādāms velosipēdu turētājs
LT Ant stogo tvirtinami dviračių laikikliai
PL Bagażnik rowerowy montowany na dachu
RU Устанавливаемое на крыше крепление для велосипедов
- UK** Багажник для велосипедів, що монтується на даху
BG Покривен багажник за велосипеди
CS Nosič jízdních kol s montáží na střechu
SK Nosič bicyklov s montážou na strechu
SL Nosilec za kolesa
ER/BIH Krovni nosač bicikla
RO Suport pentru bicicletă montat pe pavilion
HU Tetőre szerelhető kerékpártartó
EL Σχάρα ποδηλάτου οροφής
TR Araç üstüne bağlanan bisiklet taşıyıcı
- HE** ממשא אופניים המורכב על גגון הרכב
AR حامل الدراجة للتركيب على السقف
- ZH** 顶置自行车架
JA ルーフマウント型サイクルキャリア
KO 지붕 장착 자전거 캐리어
TH โคร่งยึดจับจักรยานแบบติดตั้งบนหลังคา

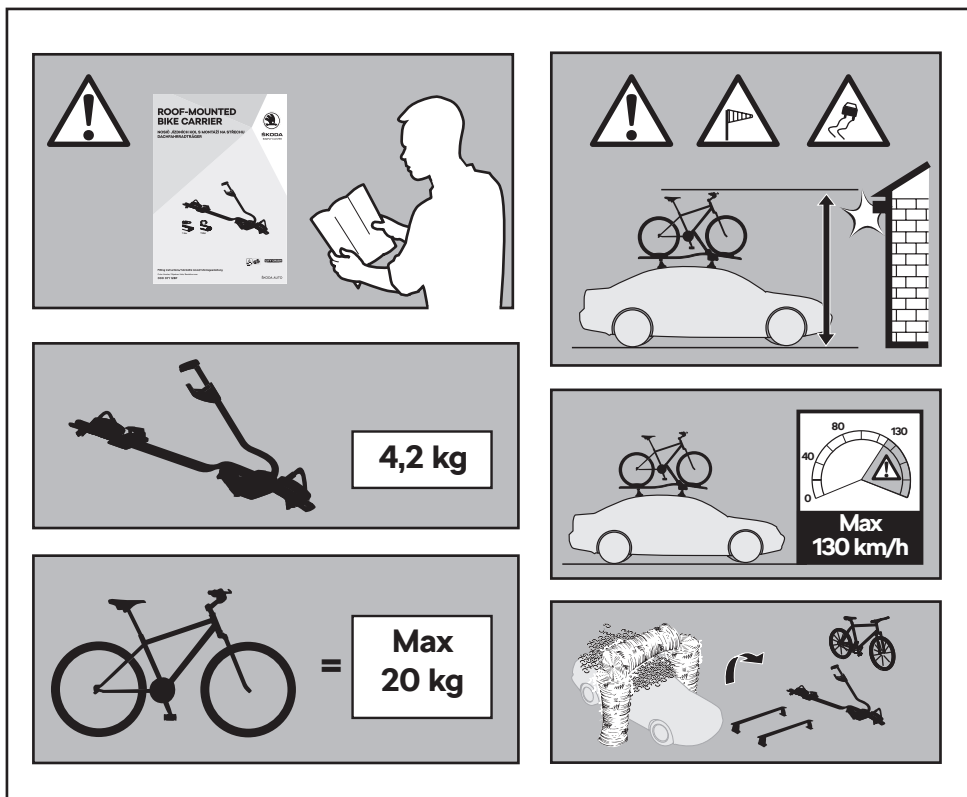

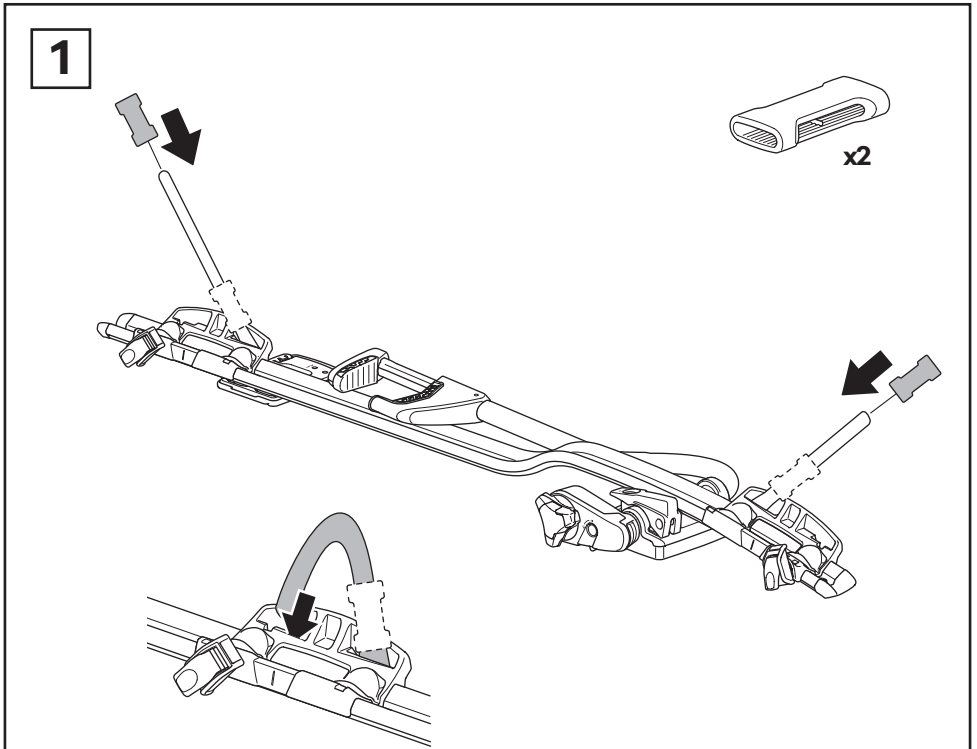
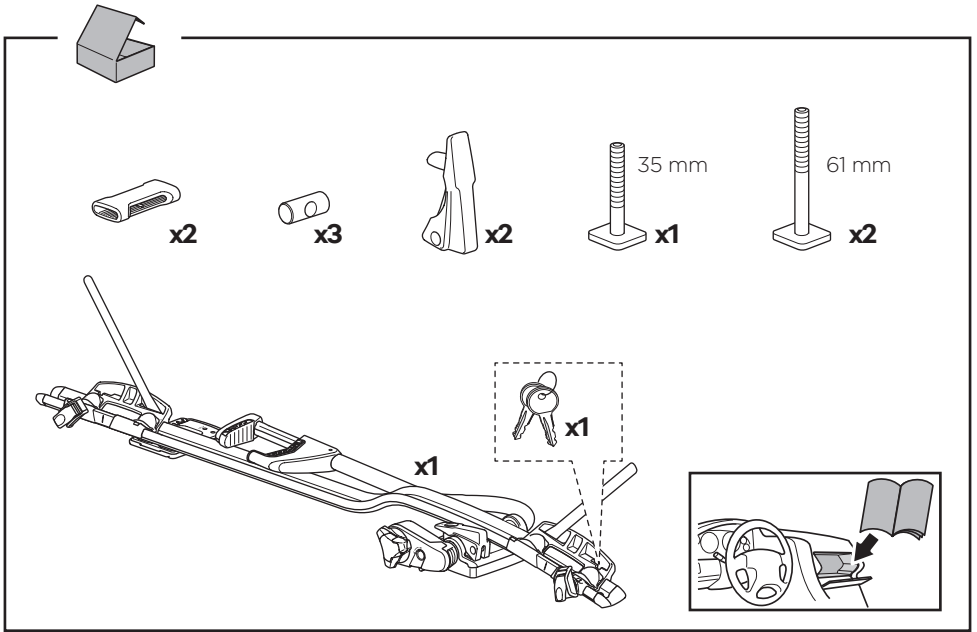

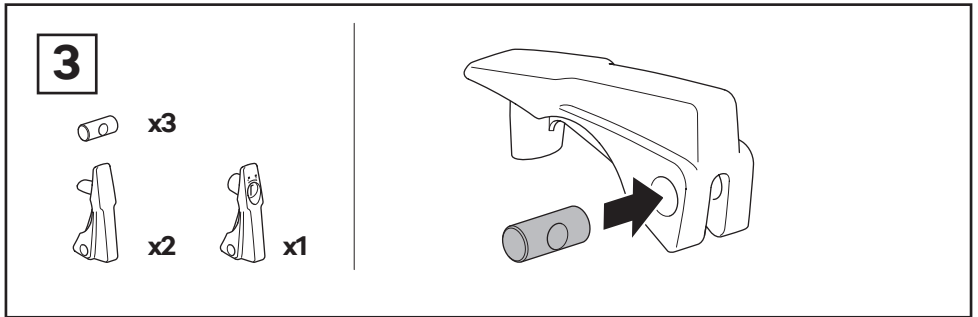
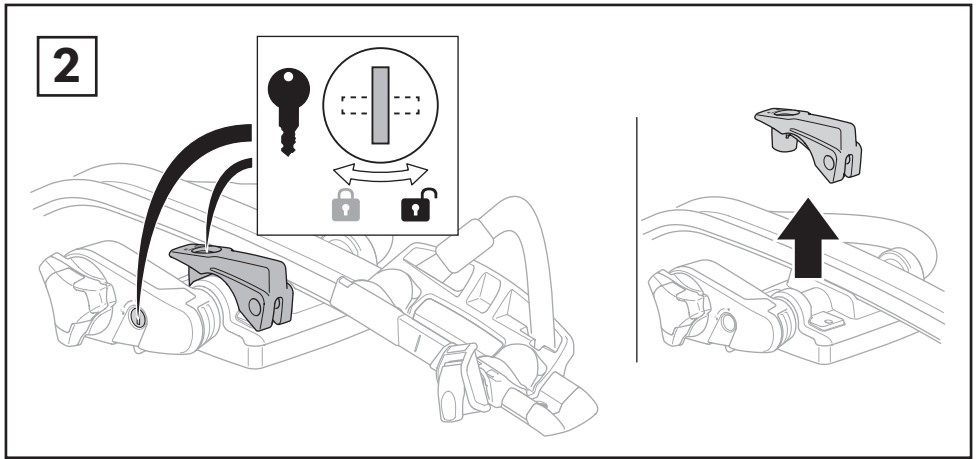

i

2-3

EN Only a few turns
DE Nur wenige Umdrehungen
FR Quelques tours uniquement
NL Slechts enkele slagen
IT Solo qualche giro
ES Sólo algunas vueltas
PT Apenas algumas voltas
SV Endast några varv
DK Kun nogle få omgange
NO Bare noen få omdreininger
FI Vain muutama kierros
ET Ainult mõni pööre
LV Tikai dažī apgriezieni

LT Tik keli pasukimai
PL Wystarczy kilka obrotów
RU Только несколько оборотов
UK Лише декілька обертів
BG Само няколко завъртания
CS Pouze několik otáček
SK Len niekoľko otáčok
SL Le nekaj obratov
ER/BiH Samo nekoliko okreta
RO Doar câteva rotiri
HU Csak néhány fordítás
EL Μόνο λίγες περιστροφές
TR Yalnızca birkaç tur

HE רק מספר סיבובים
AR بعض دورات فقط

ZH 仅几圈
JA 2～3回転のみ
KO 몇 번만 돌리면 됨
TH เพียงสองสามรอบ

4

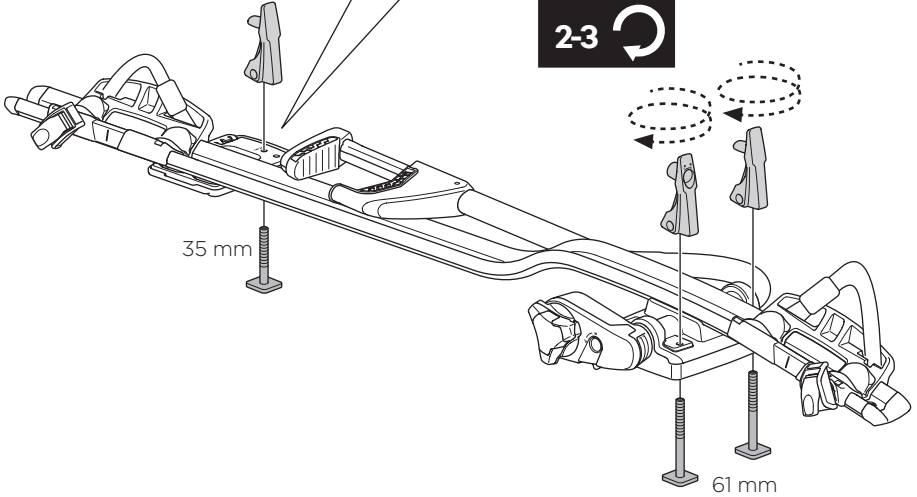
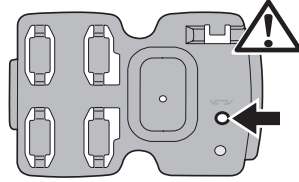
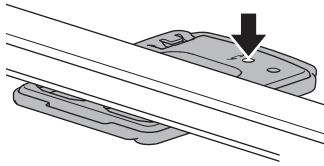
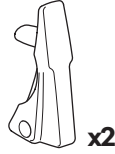
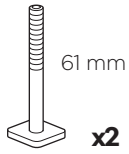
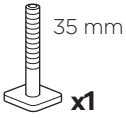

5

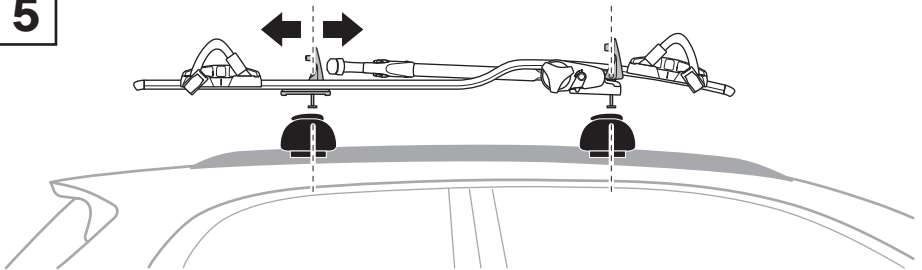

6

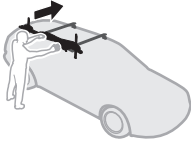

1

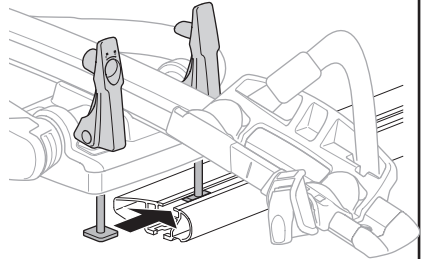
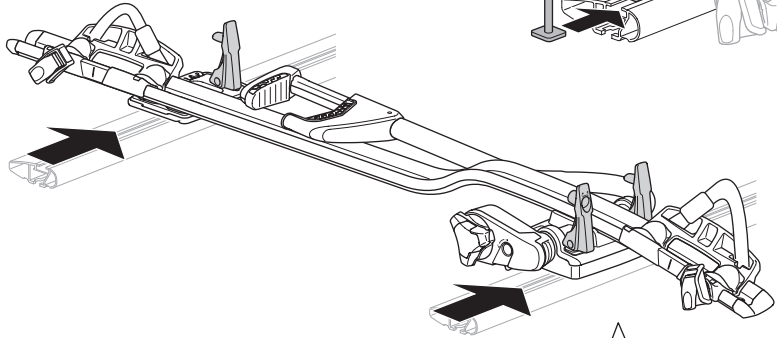

2

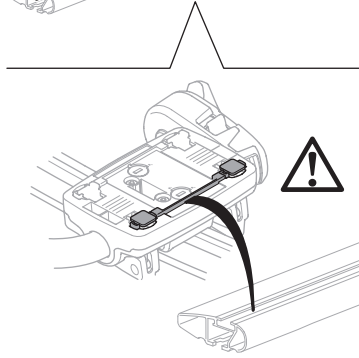
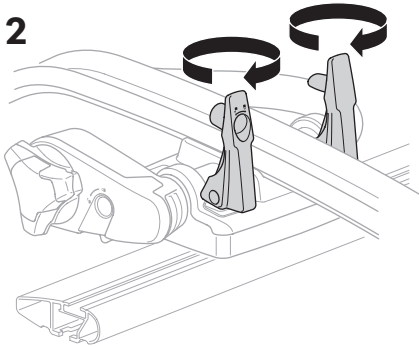

3

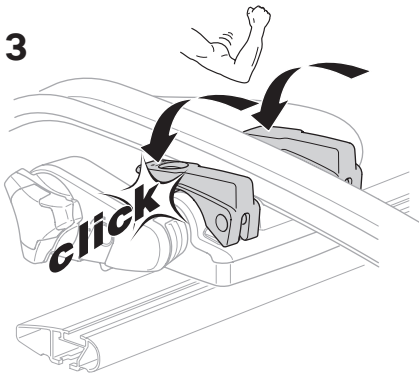

4

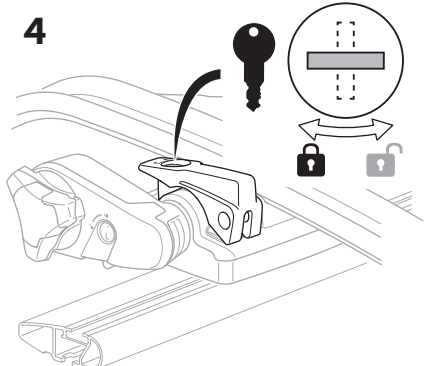

7

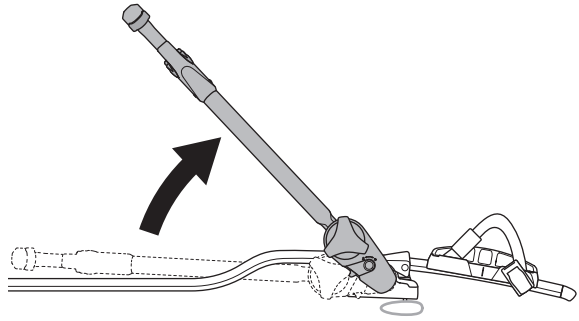

22-80 mm

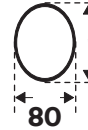

100 Max
80x100 mm

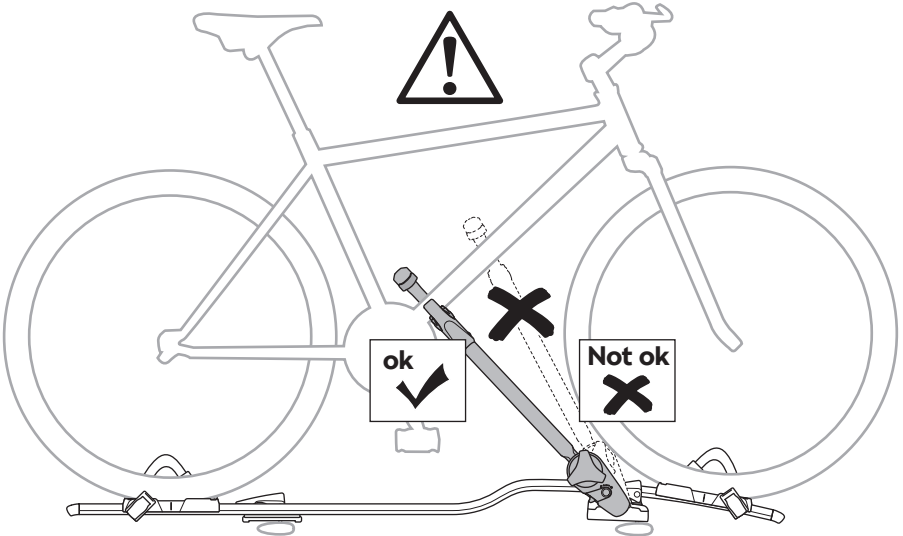

8

ok

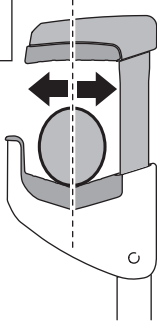

Not ok

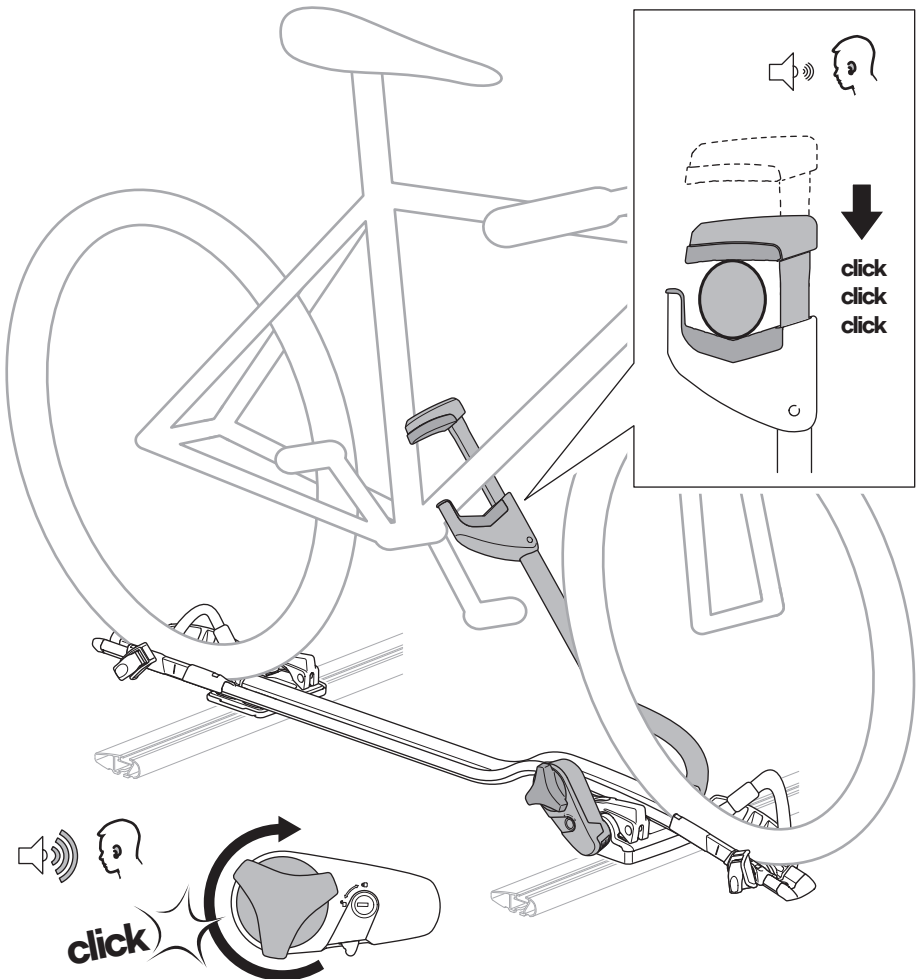
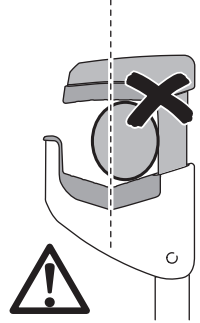
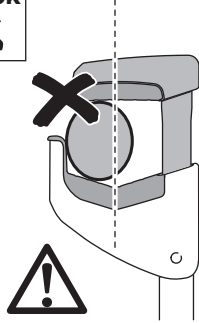

9

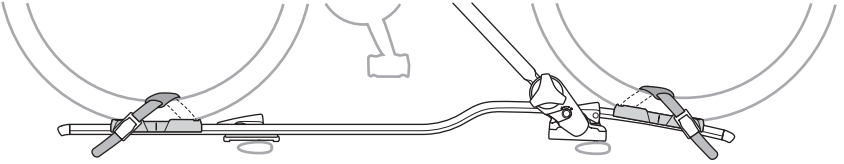

1

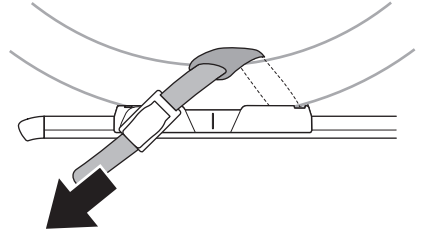
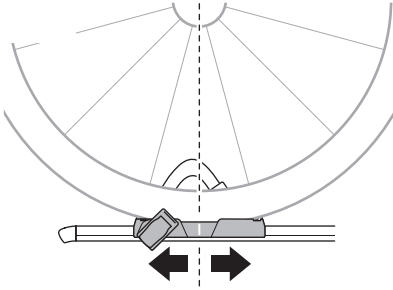

2

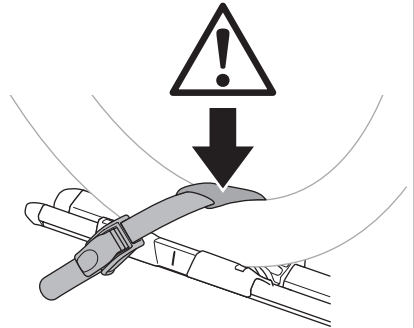
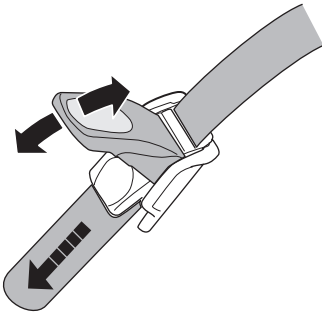

3

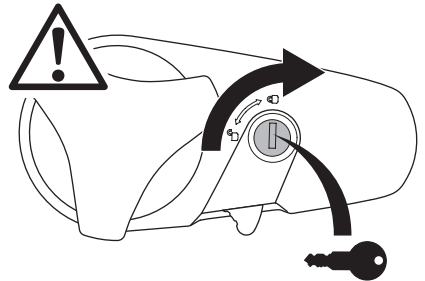

i



1

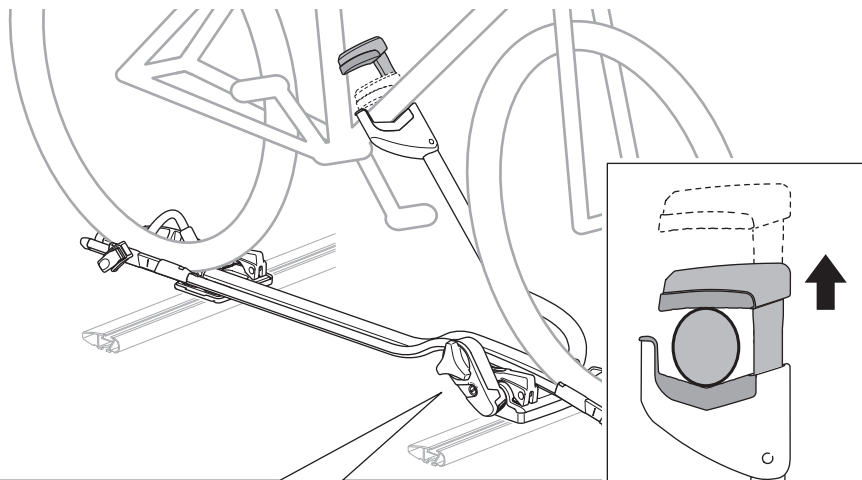
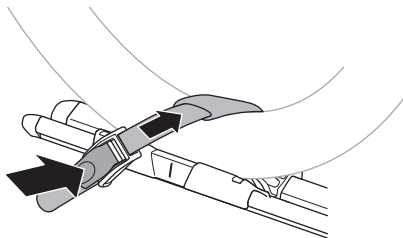

2

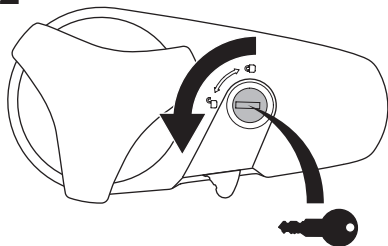

3

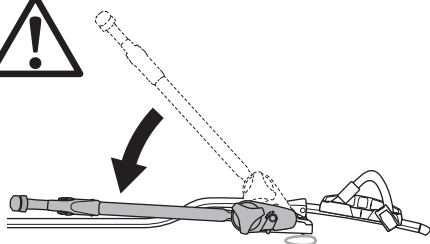
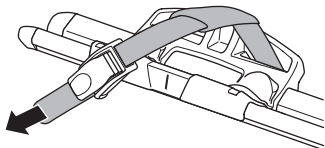
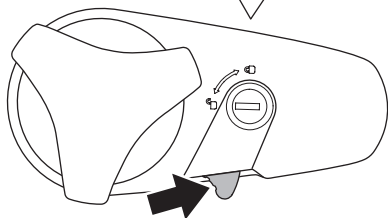



- EN** Adjustment
- DE** Afstelling
- FR** Réglage
- NL** aanpassing
- IT** Regolazione
- ES** Ajuste
- PT** Ajuste
- SV** Justering
- DK** Justering
- NO** Justering
- FI** Säätäminen
- ET** Reguleerimine
- LV** Regulēšana
- LT** Reguliavimas
- PL** Regulacja
- RU** Регулировка
- UK** Регулювання
- BG** Регулиране
- CS** Nastavení
- SK** Nastavenie
- SL** Nastavitev
- ER/BIH** Podešenje
- RO** Reglare
- UK** Reglare
- HU** Beállítás
- EL** Ρύθμιση
- TR** Ayarlama

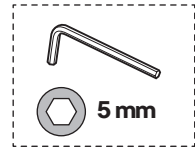
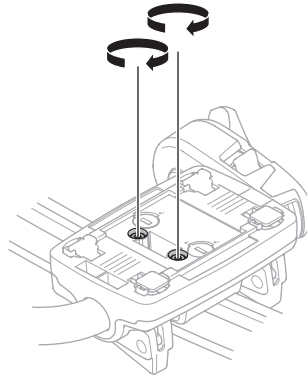
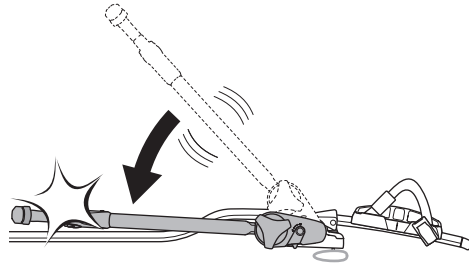

ضبط **AR**
כוונון **HE**

- ZH** 調整
- JA** 調整
- KO** 조정
- TH** การปรับ

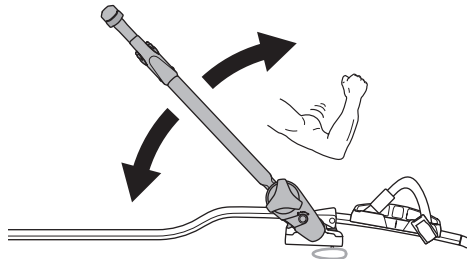

i

EN	Left-hand fitting
DE	Montage links
FR	Montage côté gauche
NL	Montage aan de linker kant
IT	Montaggio a sinistra
ES	Montaje a izquierda
PT	Montagem do lado esquerdo
SV	Vänstermonterad
DK	Venstremontering
NO	Venstremontering
FI	Asennus vasemmalle
ET	Vasakpoolne kinnitamine
LV	Kreisais stiprinājums
LT	Kairysis pritvirtinimas
PL	Montaż z lewej

RU	Установка на левую сторону
UK	Установка на ліву сторону
BG	Монтаж отляво
CS	Montáž z levé strany
SK	Montáž na ľavej strane
SL	Pritrjevanje z leve strani
ER/BIH	Montaža s lijeve strane
RO	Montare pe partea stângă
HU	Bal oldalról szerelhető
EL	Τοποθέτηση αριστερά
TR	Sol elle montaj

التركيب في الجانب الأيسر
תקנת שמאלית

AR

HE

ZH	从左侧安装
JA	左手装着
KO	왼손 장착
TH	ตัวยึดด้านซ้ายมือ

1

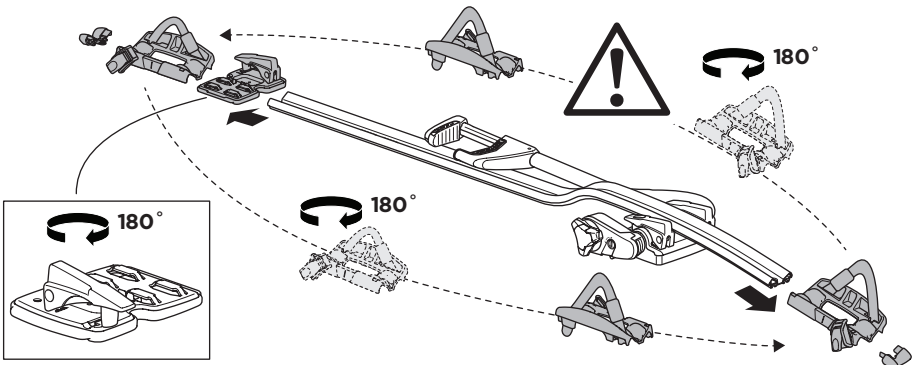
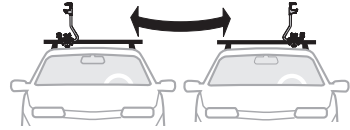
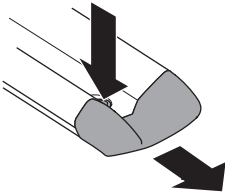

2

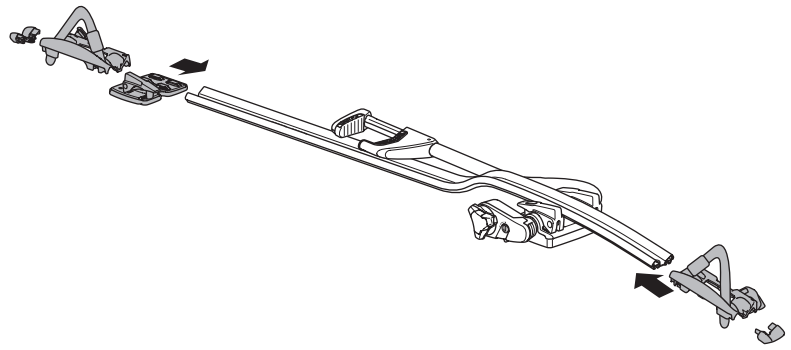

3

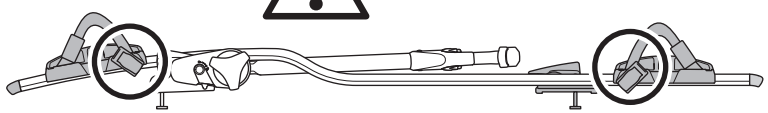
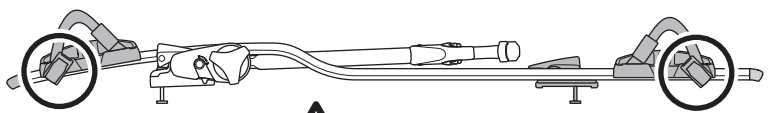

4

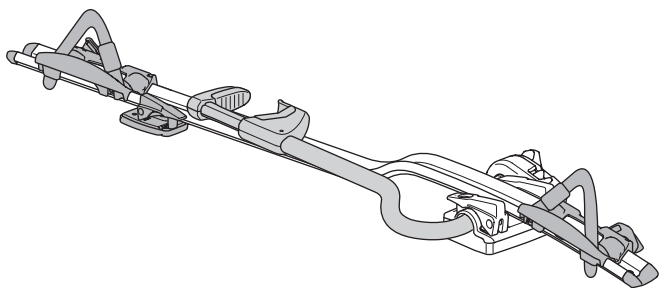
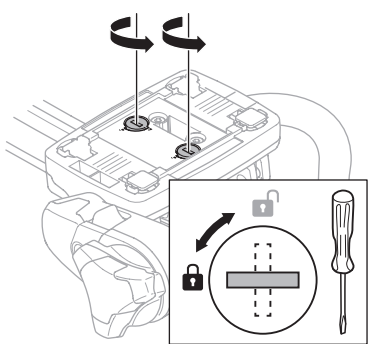
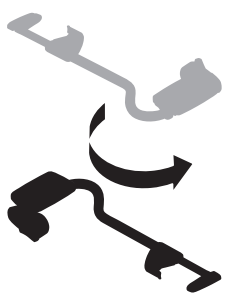
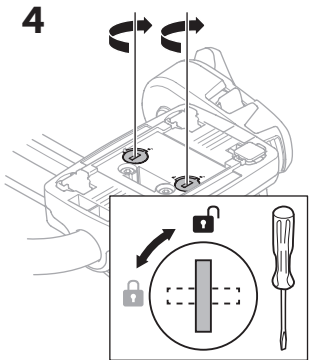

i

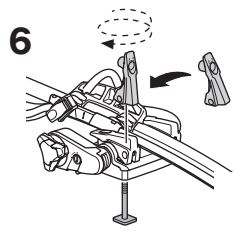
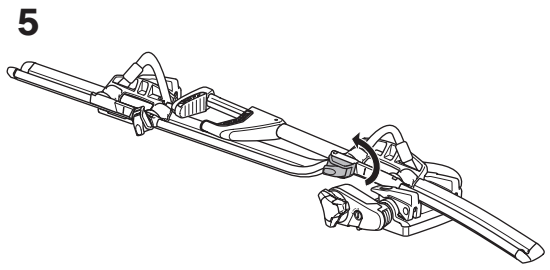
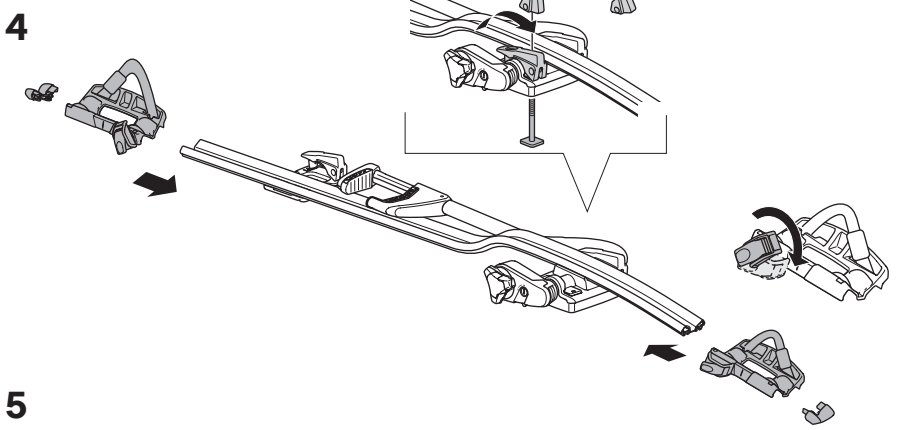
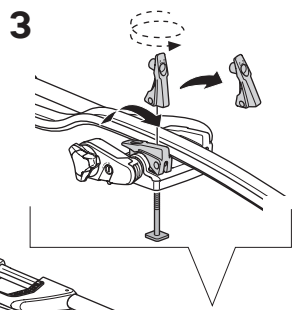
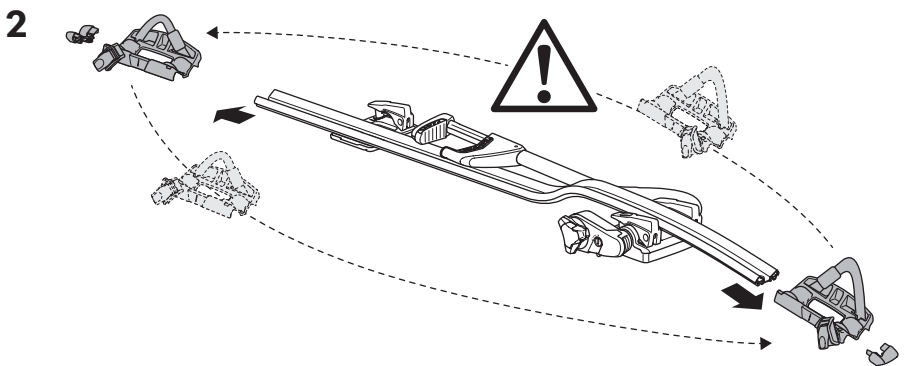
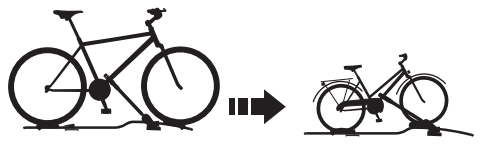
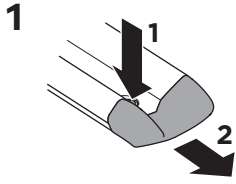

7

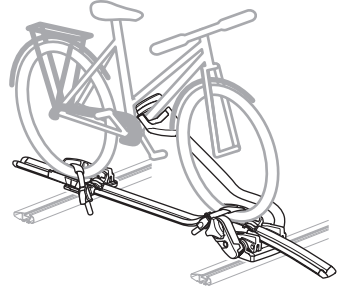

i

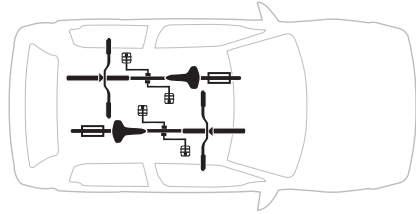

i

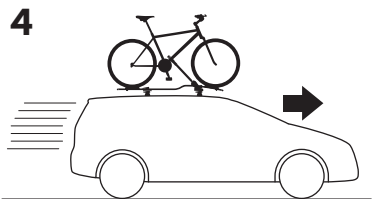
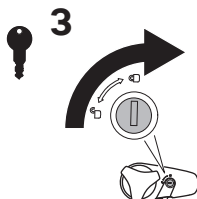
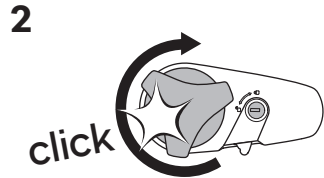
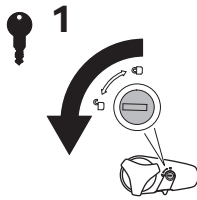
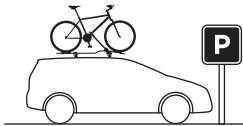

A.0 General

- A.1 ŠKODA assumes no liability for injury to persons, damage to movable or immovable property, loss of profit, or any other loss or damage caused by the improper mounting or use of the carrier, including but not limited to mounting or use in conflict with the assembly instructions, mounting instructions or any other instructions given, in writing or verbally, by ŠKODA or a ŠKODA dealer.
- A.2 The carrier and its parts must not be modified in any way.
- A.3 Consult your ŠKODA dealer if you have any questions about the operation, use and limits of the carrier. Read all of the instructions and warranty information carefully before mounting and using the carrier.
- A.4 The Safety instructions should be retained for future reference and to ensure that any other users of the bike carrier are familiar with its content.

B.0 Fitting

- B.1 Check the assembly instructions to make sure that all the necessary parts of the carrier are present.
- B.2 Read and follow the assembly instructions and the recommendation list carefully, if the list is included. Then fit the unit in the correct sequence by following points 1, 2, 3 and so on.
- B.3 Do not attempt to fit the carrier in any other way than the way shown in the mounting instructions.
- B.4 In the case of the roof-mounted carrier, if no special fitting positions are given in the assembly instructions, ensure that there is a minimum distance of 700mm between the front and rear racks.
- B.5 The load may not exceed the load carrier's width, and it should be spread evenly across the load carrier and with the low-est possible center of gravity.

C.0 Loading

- C.1 The maximum load for the carrier, as specified in the assembly instructions, must not be exceeded. In addition, the maximum load recommended for the vehicle itself always takes priority over the load specified in the assembly instructions. It is always the lower recommended maximum load that applies and that must not be exceeded.
- C.2 The maximum load for the carrier, as specified in the assembly instructions, applies to vehicles in motion as well as parked vehicles.
- C.3 The load must be carefully secured. Elastic bungees must not be used.
- C.4 Check and do not exceed the maximum weight per bike specified in the mounting instructions.
- C.5 The carrier is constructed to carry only standard bike frames. Tandem bikes must not be transported on the carrier. Always check and do not exceed the maximum bike frame size (diameter) specified in the mounting instructions.
- C.6 In the case of bikes with carbon frames or forks, always consult the bike manufacturer or dealer to check if you are allowed to use the carrier.
- C.7 ŠKODA assumes no liability for any damage to carbon frames or forks incurred during mounting and/or use of the carrier.
- C.8 All easily removable parts of the bikes must be removed before transportation, including but not limited to child seats, baskets, locks (if not permanently mounted) and air pumps. These parts can become detached during transportation because of increased air resistance and vibration and can constitute a danger to other road users.

D.0 Driving characteristics and regulations

- D.1 This product is not approved for and must not be used during off-road driving. Adapt your speed to the prevailing road conditions and the load being carried. Check the load fastenings regularly.
- D.2 The vehicle driver is solely responsible for ensuring that the carrier is in perfect condition and that the carrier and load are securely fastened (even if fitted by a third person).
- D.3 Every time the carrier is used, check that the carrier is securely fitted after driving a short distance (50km) and then at regular intervals. If you notice any unusual noise, movement of the load and/or carrier, different behaviour of the vehicle or other unusual conditions, stop and check that the carrier and load are secured correctly, and in accordance with the mounting instructions.
- D.4 The vehicle's total length and/or height may increase when a carrier is mounted. The bikes themselves may increase the vehicle's total width and height. Take special care when reversing and/or entering garages or ferries etc.
- D.5 Replace any damaged or worn parts of the carrier immediately. During transportation, all levers, bolts and/or nuts must be tightened in accordance with the mounting instructions.
- D.6 Carriers fitted with a lock must always be in the locked position. The keys must be removed and kept inside

the vehicle during transport.

- D.7 Be aware that the vehicle's driving characteristics and braking behaviour (including in curves) might change and that the vehicle might become vulnerable to side winds when the carrier is fitted.
- D.8 The vehicle's speed must always be adjusted to the load being carried and the current driving conditions, such as the road type, road quality, wind conditions, traffic intensity and applicable speed limits, but must under no circumstances exceed 130 km/h. Applicable speed limits and other traffic regulations must always be observed.
- D.9 Be aware that wind noise may be generated during transport and may vary depending on the vehicle and load.
- D.10 For reasons of fuel economy and environmental impact as well as the safety of other road users, the carrier must be removed from the vehicle when not in use.

E.0 Maintenance

- E.1 Clean the carrier regularly using warm water or car shampoo, especially when using or after using the carrier in coastal areas (the effect of salt water) or during periods when salt is applied to the roads (winter time).
- E.2 Screws, nuts and locks (if fitted) should be lubricated at regular intervals.
- E.3 Remove the carrier before using an automatic car wash.
- E.4 When the carrier is removed from the vehicle, it must be stored in a dry storage area. All the components of the carrier must be stored safely. Remember to clean and maintain the carrier in accordance with the instructions.
- E.5 If you lose part(s) of the carrier or part(s) of the carrier wear out, only use genuine ŠKODA spare parts as replacements. Spare parts can be purchased from your dealer or manufacturer.
- E.6 To ensure that you receive the spare parts quickly and to avoid time-consuming queries, please provide the relevant product details and the serial number when placing an order or making an inquiry.
- E.7 In order to ensure that you are able to replace lost or defective keys as quickly as possible, note down the lock and key number which can be found on your key and lock.

DE

A.0 Allgemeines

- A.1 Für Personenschäden, Schäden an beweglichem und unbeweglichem Eigentum, entgangenen Gewinn oder jede andere Art von Verlusten oder Schäden aufgrund unsachgemäßer Montage oder Nutzung des Trägers, einschließlich einer Montage oder Nutzung entgegen der Montageanleitung oder einer anderen, schriftlich oder mündlich durch ŠKODA oder einen ŠKODA-Händler erteilten Anleitung, übernimmt ŠKODA keine Haftung.
- A.2 Der Träger und dessen Einzelteile dürfen nicht verändert werden.
- A.3 Fragen Sie Ihren ŠKODA-Händler, wenn Sie Fragen zur Funktion, Nutzung, bzw. Beschränkungen und Belastungsgrenzen des Trägers haben. Lesen sie alle Anleitungen und Garantieinformationen sorgsam durch, bevor Sie ihn zusammenbauen und nutzen.
- A.4 Bewahren Sie die Sicherheitshinweise auf, damit Sie und andere Benutzer des Fahrradträgers sich jederzeit mit ihnen vertraut machen können.

B.0 Montage

- B.1 Überprüfen Sie mit Hilfe der Montageanleitung, ob alle angegebenen Teile des Trägers mitgeliefert wurden.
- B.2 Lesen und beachten Sie die beiliegende Montageanleitung und Empfehlungsliste genau. Montieren Sie dann den Träger in der angegebenen Reihenfolge, indem Sie den Punkten 1, 2, 3 usw. folgen.
- B.3 Versuchen Sie nicht, den Träger anders als in der Montageanleitung angegeben zusammenzubauen.
- B.4 Wenn Sie einen Dachträger montieren und keine festgelegten Montagepositionen in der Montageanleitung angegeben sind, stellen Sie sicher, dass Sie zwischen vorderem und hinterem Dachträger einen Mindestabstand von 700 mm einhalten.
- B.5 Stellen Sie sicher, dass die Ladung nicht über die Breite des Lastenträgers hinausragt und gleichmäßig auf ihm verteilt ist, und sorgen Sie bei der Beladung dafür, dass der Schwerpunkt möglichst niedrig liegt.

C.0 Beladung

- C.1 Die in der Montageanleitung angegebene maximale Zuladung für den Träger darf nicht überschritten werden. Die maximale, für Ihr Fahrzeug empfohlene Zuladung hat jedoch Priorität gegenüber der Zuladung, die in der Montageanleitung angegeben wird. Stets ist der niedrigere empfohlene Wert für die maximale

Zuladung zu berücksichtigen. Dieser Wert darf nicht überschritten werden.

- C.2 Die in der Montageanleitung für den Träger angegebene maximale Zuladung gilt sowohl für fahrende wie auch geparkte Fahrzeuge.
- C.3 Die Ladung muss sorgsam gesichert werden. Dabei dürfen keine elastischen Spanngurte verwendet werden.
- C.4 Stellen Sie sicher, dass Sie das in der Montageanleitung pro Fahrrad angegebene Maximalgewicht nicht überschreiten.
- C.5 Der Träger ist ausschließlich für Standard-Fahrradrahmen ausgelegt. Tandem-Räder dürfen mit dem Träger nicht transportiert werden. Prüfen Sie stets, dass Sie die in der Montageanleitung angegebene Rahmenabmessung (Durchmesser) nicht überschreiten.
- C.6 Fragen Sie bei Rädern mit Carbon-Rahmen oder -Gabeln stets den Hersteller oder Händler um sicherzustellen, dass Ihr Modell mit dem Träger transportiert werden darf.
- C.7 ŠKODA übernimmt keine Haftung für Schäden an Carbon-Rahmen oder -Gabeln während der Montage und / oder der Nutzung des Trägers.
- C.8 Alle leicht ablösbaren Teile des Fahrrads, einschließlich Kindersitze, Körbe, Schlösser (nicht fest montiert) und Luftpumpen, müssen vor dessen Transport abgenommen werden. Diese Teile können sich während des Transports aufgrund des erhöhten Luftwiderstands und der entstehenden Vibrationen lösen und andere Verkehrsteilnehmer in Gefahr bringen.

D.0 Fahrverhalten und Vorschriften

- D.1 Dieses Produkt ist nicht für Geländefahrten zugelassen und darf daher nicht auf solchen Fahrten verwendet werden. Passen Sie Ihre Geschwindigkeit den jeweiligen Straßenverhältnissen und der transportierten Last an. Überprüfen Sie regelmäßig die Befestigung der Ladung.
- D.2 Der Fahrzeugführer allein ist verantwortlich sicherzustellen, dass der Träger in einwandfreiem Zustand und die Ladung sicher befestigt ist (selbst wenn diese von einem Dritten befestigt wurde).
- D.3 Überprüfen Sie bei jeder Nutzung, zunächst nach einer kurzen Strecke (50 km) und dann in regelmäßigen Abständen, dass der Träger sicher befestigt ist. Sollten Sie ungewöhnliche Geräusche, Bewegung der Ladung und /oder des Trägers, ein verändertes Fahrverhalten oder ungewöhnliche Umstände bemerken, halten Sie an und überprüfen Sie, ob Träger und Last richtig gesichert sind, und in Übereinstimmung mit der Montageanleitung wieder fest.
- D.4 Die Fahrzeuggesamtlänge und / oder Höhe kann durch die Montage eines Trägers erhöht werden. Die transportierten Räder können die Gesamthöhe und -breite erhöhen. Seien Sie insbesondere vorsichtig, wenn Sie wenden oder in eine Garage oder auf eine Fähre etc. fahren.
- D.5 Ersetzen Sie alle beschädigten oder verschlissenen Teile des Trägers unverzüglich. Während des Transports müssen alle Hebel, Bolzen und / oder Schrauben gemäß der Montageanleitung angezogen sein.
- D.6 Träger, die mit einem Schloss angebracht werden, müssen sich stets in verriegelter Position befinden. Der Schlüssel muss abgezogen und während des Transports im Inneren des Fahrzeugs aufbewahrt werden.
- D.7 Beachten Sie, dass sich das Fahr- und Bremsverhalten (insbesondere in den Kurven) Ihres Fahrzeugs sich ändern und das Fahrzeug empfindlicher auf Seitenwinde reagieren kann, wenn der Träger montiert ist.
- D.8 Die Fahrzeuggeschwindigkeit ist stets der transportierten Last und den aktuellen Fahrbedingungen sowie der Fahrbahnart, der Fahrbahnqualität, den Windbedingungen, der Verkehrsintensität und den geltenden Geschwindigkeitsbegrenzungen anzupassen. Sie darf jedoch in keinem Fall 130 km/h überschreiten. Geltende Geschwindigkeitsbegrenzungen oder andere Verkehrsvorschriften sind stets zu beachten.
- D.9 Beachten Sie, dass während der Fahrt, je nach Fahrzeug und Ladung, Windgeräusche entstehen und sich verändern können.
- D.10 Aus Gründen der Kraftstoffeinsparung und Umweltverträglichkeit sowie zur der Sicherheit anderer Verkehrsteilnehmer ist der Träger vom Fahrzeug abzumontieren, wenn er nicht in Gebrauch ist.

E.0 Wartung

- E.1 Reinigen Sie den Träger regelmäßig mit warmem Wasser oder Autoshampoo, insbesondere nach Nutzung des Trägers in Küstenregionen (Salzwassereinwirkung) und nach Winterperioden mit Einsatz von Streusalz auf den Straßen.
- E.2 Schrauben, Muttern und etwaige Schlösser regelmäßig mit Schmiermittel behandeln.
- E.3 Nehmen Sie den Träger ab, bevor Sie eine automatische Waschanlage nutzen.
- E.4 Wenn der Träger vom Fahrzeug abgenommen ist, ist er in einem trockenen Lagerbereich zu lagern. Alle Komponenten des Trägers müssen sicher verstaubt werden. Vergessen Sie nicht, den Träger gemäß der Anleitung zu reinigen und zu warten.
- E.5 Sollten Sie ein oder mehrere Teile des Trägers verlieren oder diese verschleifen, verwenden Sie ausschließlich ŠKODA-Originalersatzteile, um diese zu ersetzen. Ersatzteile erhalten Sie bei Ihrem Händler oder Hersteller.

- E.6 Um zu gewährleisten, dass Sie Ihre Ersatzteile schnell erhalten und um zeitaufwendige Rückfragen zu vermeiden, geben Sie bitte die Produktdetails und die Seriennummer an, wenn Sie eine Bestellung aufgeben oder eine Anfrage stellen.
- E.7 Damit Sie im Falle von verloren gegangenen oder defekten Schlüsseln schnellstmöglich Ersatz erhalten, notieren Sie sich die Schloss- und Schlüsselnummer, die auf Ihrem Schloss und Ihrem Schlüssel steht.

FR

A.0 Informations générales

- A.1 ŠKODA décline toute responsabilité en cas de dommages corporels, de dommages matériels de biens mobiliers ou immobiliers, de perte de profit, ou de tout autre dommage ou perte résultant du montage ou de l'utilisation inappropriés du porte-vélos, notamment, mais sans s'y limiter, en cas de montage ou d'utilisation ne respectant pas les instructions d'assemblage ou de montage, ou toute autre instruction, écrite ou verbale, formulée par ŠKODA ou un revendeur ŠKODA.
- A.2 Le porte-vélos et l'ensemble des pièces qui le composent ne doivent en aucun cas être modifiés.
- A.3 Consultez votre revendeur ŠKODA pour toute question relative au fonctionnement, à l'utilisation ou aux limites du porte-vélos. Veuillez également lire attentivement toutes les instructions et informations de garantie avant de monter et d'utiliser le porte-vélos.
- A.4 Les consignes de sécurité doivent être conservées pour référence future et pour s'assurer que tous les autres utilisateurs de ce porte-vélos connaissent son contenu.

B.0 Installation

- B.1 Reportez-vous aux instructions d'assemblage afin de contrôler la présence de tous les éléments requis.
- B.2 Lisez et suivez scrupuleusement les instructions d'assemblage et les recommandations fournies, le cas échéant. Procédez au montage de l'unité dans l'ordre indiqué, en commençant par l'étape 1, puis 2, 3, etc.
- B.3 Ne tentez en aucun cas d'installer le porte-vélos autrement que conformément aux instructions de montage.
- B.4 Pour le porte-vélo sur toit, si aucune position d'installation spécifique n'est indiquée dans les instructions d'assemblage, veillez à conserver une distance minimum de 700 mm entre les barres avant et arrière.
- B.5 La charge ne doit pas dépasser la largeur des barres de toit ; elle doit être répartie uniformément sur ces dernières et avoir le centre de gravité le plus bas possible.

C.0 Chargement

- C.1 Le poids de chargement maximal autorisé pour le porte-vélos, tel que spécifié dans les instructions d'assemblage, ne doit en aucun cas être dépassé. Par ailleurs, la charge maximale préconisée pour le véhicule lui-même a toujours priorité sur les spécifications indiquées dans les instructions d'assemblage. C'est toujours le poids maximal recommandé le plus faible qui s'applique, et qui ne doit en aucun cas être dépassé.
- C.2 Le poids maximal autorisé pour le porte-vélos, tel que spécifié dans les instructions d'assemblage, s'applique aux véhicules en mouvement comme à l'arrêt.
- C.3 Le chargement doit être correctement fixé. Notez que l'utilisation de tendeurs élastiques est strictement prohibée.
- C.4 Contrôlez le poids maximal autorisé par vélo indiqué dans les instructions de montage, et veillez à ne pas le dépasser.
- C.5 Le porte-vélos a été conçu pour des cadres de vélo standard. Il est strictement interdit de transporter des tandems à l'aide de ce porte-vélos. Contrôlez la taille de cadre de vélo maximale autorisée (diamètre), telle qu'indiquée dans les instructions de montage, et veillez à ne pas la dépasser.
- C.6 Pour les vélos dotés d'un cadre ou de fourches en carbone, consultez le fabricant ou le revendeur du vélo pour vous assurer de l'utilisation possible du porte-vélos.
- C.7 ŠKODA décline toute responsabilité quant à l'endommagement de cadres ou de fourches en carbone survenant lors du montage et/ou de l'utilisation du porte-vélos.
- C.8 Tous les éléments pouvant être facilement démontés doivent être retirés du vélo avant le transport, notamment, mais sans s'y limiter, tout siège enfant, panier, antivol (non fixes) ou pompe à air. Ces éléments pourraient en effet se détacher au cours du transport en raison de l'augmentation des vibrations et de la résistance à l'air, et constituer un danger pour les autres usagers de la route.

D.0 Réglementation et caractéristiques de conduite

- D.1 Ce produit n'a pas été approuvé et ne doit pas être utilisé pour la conduite tout-terrain. Adaptez votre vitesse aux conditions de route et au chargement transporté. Contrôlez régulièrement la fixation du chargement.
- D.2 Il est de la seule responsabilité du conducteur de s'assurer du bon état du porte-vélos ainsi que de la bonne fixation de l'ensemble porte-vélos/chargement (même lorsque l'ensemble est installé par un tiers).

- D.3 Lors de chaque utilisation du porte-vélos, vérifiez qu'il est correctement installé après avoir parcouru une courte distance (50 km), puis à intervalles réguliers. En cas de bruit inhabituel, de déplacement du chargement et/ou du porte-vélos, d'un comportement inhabituel du véhicule ou de tout autre détail inhabituel, arrêtez-vous afin de contrôler la fixation du porte-vélos et du chargement, conformément aux instructions de montage.
- D.4 L'utilisation d'un porte-vélos peut entraîner l'augmentation de la longueur et/ou de la hauteur totale du véhicule. Les vélos eux-mêmes peuvent accroître la largeur et la hauteur totale du véhicule. Soyez particulièrement vigilant lors des marches arrière et/ou lors de l'entrée dans les garages ou les ferries, entre autres.
- D.5 Remplacez immédiatement tout composant endommagé ou usé. Lors du transport, tous les leviers, boulons et/ou écrous doivent être serrés conformément aux instructions de montage.
- D.6 Les porte-vélos fixés à l'aide d'un verrou doivent toujours être en position verrouillée. Il est également impératif de retirer les clés afin de les conserver dans le véhicule lors du transport.
- D.7 Notez que l'utilisation d'un porte-vélos peut altérer les caractéristiques de conduite et de freinage du véhicule (y compris dans les virages) et le rendre sensible aux vents latéraux.
- D.8 La vitesse du véhicule doit constamment être ajustée en fonction du chargement transporté et des conditions de route, telles que le type et la qualité de la route, les conditions météorologiques, l'intensité du trafic et les limitations de vitesse en vigueur, mais ne doit en aucun cas dépasser 130 km/h. Les limitations de vitesse applicables et l'ensemble de la législation routière en vigueur doivent toujours être observées.
- D.9 Notez que du bruit peut être induit par le vent lors du transport et que ce phénomène varie en fonction du véhicule et du chargement.
- D.10 Pour des raisons d'économie de carburant et d'impact environnemental ainsi que pour la sécurité des autres usagers de la route, le porte-vélos doit être retiré lorsqu'il n'est pas utilisé.

E.0 Entretien

- E.1 Nettoyez régulièrement le porte-vélos à l'eau chaude ou à l'aide de shampooing pour voiture, en particulier en cas d'utilisation du porte-vélos dans des régions côtières (en raison du sel) ou en hiver, lorsque les routes sont salées.
- E.2 Lubrifier régulièrement les vis, écrous et serrures.
- E.3 Retirez le porte-vélos avant de passer sous un portique de lavage automatique.
- E.4 Une fois retiré, le porte-vélos doit être conservé dans un endroit sec et les composants doivent être correctement entreposés. Veillez également à nettoyer et à entretenir le porte-vélos conformément aux instructions.
- E.5 En cas d'usure ou de perte de composants, utilisez exclusivement des pièces de rechange ŠKODA d'origine. Adressez-vous à votre revendeur ou à votre fabricant.
- E.6 Afin de recevoir les pièces de rechange rapidement et de gagner du temps, pensez à indiquer les informations produit pertinentes ainsi que les numéros de série lors de toute commande ou demande.
- E.7 Afin d'assurer un remplacement rapide de vos clés en cas de perte ou de dysfonctionnement, notez dès à présent le numéro figurant sur le verrou et les clés.

NL

A.0 Algemeen

- A.1 ŠKODA aanvaardt geen aansprakelijkheid voor letsel aan personen, schade aan roerend of onroerend goed, verlies of winst, of andere verliezen of schade die is veroorzaakt door onjuiste montage of gebruik van de drager, met inbegrip van maar niet beperkt tot montage of gebruik die in strijd is met de bevestigings-, montage- of andere instructies die schriftelijk of mondeling zijn aangegeven door ŠKODA of door een ŠKODA-dealer.
- A.2 De drager en de onderdelen daarvan mogen op generlei wijze worden veranderd.
- A.3 Raadpleeg uw ŠKODA-dealer als u vragen hebt over bediening, gebruik en beperkingen van de drager. Lees alle instructies en garantiebewijs zorgvuldig door voordat u de drager monteert en gebruikt.
- A.4 De veiligheidsinstructies dienen te worden bewaard zodat u ze later nog eens kunt raadplegen en om er zeker van te zijn dat andere gebruikers van de fietsdrager op de hoogte zijn van de inhoud ervan.

B.0 Montage

- B.1 Controleer aan de hand van de bevestigingsinstructies of alle benodigde onderdelen van de drager zijn meegeleverd.
- B.2 Lees en volg de bevestigingsinstructies en de lijst van aanbevelingen zorgvuldig, als die lijst is meegeleverd. Monteer het pakket daarna in de juiste volgorde door punten 1, 2, 3 enzovoorts te volgen.

- B.3 Probeer de drager niet op een andere manier dan in de montage-instructies wordt aangegeven, te monteren.
- B.4 Zorg ervoor dat als er in de bevestigingsinstructies voor de dakdrager geen speciale montagepunten staan, er minstens 700 mm zit tussen de voor- en achterkant van de drager.
- B.5 De lading mag niet breder zijn dan de breedte van de dakdrager en dient gelijkmatig te zijn verdeeld over de dakdrager. Het zwaartepunt moet zo laag mogelijk komen te liggen.

C.0 Laden

- C.1 De maximale belasting voor de drager, zoals gespecificeerd in de bevestigingsinstructies, mag niet worden overschreden. Daarnaast heeft de aanbevolen maximale belasting van het voertuig zelf altijd prioriteit boven de belasting die in de bevestigingsinstructies staat aangegeven. De laagste aanbevolen maximale belasting moet altijd worden aangehouden en mag niet worden overschreden.
- C.2 De maximale belasting voor de drager, zoals die is aangegeven in de bevestigingsinstructies, geldt zowel voor rijdende als voor geparkeerde voertuigen.
- C.3 De lading moet zorgvuldig worden vastgezet. Elastische snelbinders mogen niet worden gebruikt.
- C.4 Controleer en overschrijd het maximale gewicht per fiets niet dat in de montage-instructies staat aangegeven.
- C.5 De drager is uitsluitend bestemd voor standaard fietsframes. Tandems mogen niet op de drager worden vervoerd. Controleer en overschrijd nooit de maximale grootte (diameter) van het fietsframe dat in de montage-instructies staat aangegeven.
- C.6 Vraag bij fietsen met frames of vorken van carbon altijd aan de fietsenfabrikant of dealer of u de drager daarvoor kunt gebruiken.
- C.7 ŠKODA aanvaardt geen aansprakelijkheid voor schade aan frames of vorken van carbon die is ontstaan tijdens montage en/of gebruik van de drager.
- C.8 Alle makkelijk te verwijderen onderdelen van de fietsen moeten voor vervoer worden verwijderd, inclusief maar niet beperkt tot kinderzitjes, manden, sloten (indien niet permanent gemonteerd) en fietspompen. Deze onderdelen kunnen tijdens vervoer losraken door de hogere luchtweerstand en trillingen, en kunnen een gevaar betekenen voor andere weggebruikers.

D.0 Rij-eigenschappen en regelgeving

- D.1 Dit product is niet goedgekeurd voor en mag niet worden gebruikt op onverharde wegen. Pas uw snelheid aan de heersende wegomstandigheden en de vervoerde lading aan. Controleer regelmatig of de lading nog goed vastzit.
- D.2 De chauffeur van het voertuig is er geheel voor verantwoordelijk dat de drager in perfecte staat verkeert, en dat de drager en de lading stevig vastzitten (zelfs als die door een derde is vastgezet).
- D.3 Controleer na een korte afstand (50 km) altijd, als de drager wordt gebruikt, met regelmatige tussenpozen of de drager stevig is vastgezet. Indien u ongebruikelijk lawaai, beweging van de lading en/of drager, ander gedrag van het voertuig of andere onregelmatigheden opmerkt, stop dan en controleer of de drager en de lading op de juiste wijze zijn vastgezet en conform de montage-instructies.
- D.4 De totale lengte en/of hoogte van het voertuig kan toenemen als er een drager op is gemonteerd. De fietsen kunnen ervoor zorgen dat de totale breedte en hoogte van het voertuig toenemen. Let goed op als u achteruit rijdt en/of een garage in of veerpont etc. oprijdt.
- D.5 Vervang beschadigde of versleten onderdelen van de drager direct. Tijdens vervoer moeten alle hendels, bouten en/of moeren strak worden vastgezet conform de montage-instructies.
- D.6 Draggers met een slot moeten altijd afgesloten worden. De sleutels moeten eruit worden verwijderd en tijdens het vervoer in het voertuig worden bewaard.
- D.7 Wees erop bedacht dat de rij-eigenschappen en het remgedrag (ook in bochten) van het voertuig kunnen veranderen, en dat het voertuig gevoeliger kan zijn voor zijwind wanneer de drager is gemonteerd.
- D.8 De snelheid van het voertuig moet altijd worden afgestemd op de vervoerde lading en de actuele rijomstandigheden, zoals het soort weg, de kwaliteit van de weg, windomstandigheden, verkeersintensiteit en toepasselijke snelheidslimieten, maar mag onder geen enkel beding 130 km/u overschrijden. De toepasselijke snelheidslimieten en andere verkeersregels moeten altijd in acht worden genomen.
- D.9 Wees erop bedacht dat windgeruis tijdens vervoer kan ontstaan en afhankelijk van voertuig en lading kan variëren.
- D.10 Uit het oogpunt van brandstofbesparing, invloed op milieu en de veiligheid van andere weggebruikers moet de drager altijd van het voertuig gehaald worden als die niet wordt gebruikt.

E.0 Onderhoud

- E.1 Reinig de drager regelmatig met warm water of autoshampoo, vooral als u de drager in kustgebieden gebruikt of hebt gebruikt (het effect van zout water) of tijdens periodes wanneer zout op de wegen wordt

- gestrooid (in de winter).
- E.2 Schroeven, moeren en eventuele sloten moeten met regelmatige tussenpozen worden gesmeerd.
 - E.3 Verwijder de drager voordat u een wasstraat inrijdt.
 - E.4 Wanneer de drager van het voertuig wordt gehaald, moet die in een droge ruimte worden bewaard. Alle onderdelen van de drager moeten veilig worden opgeborgen. Vergeet niet om de drager conform de instructies te reinigen en er onderhoud aan te plegen.
 - E.5 Indien u onderdelen van de drager verliest of als die zijn versleten, vervang ze dan alleen door echte ŠKODA-reserveonderdelen. Reserveonderdelen kunnen bij uw dealer of fabrikant worden gekocht.
 - E.6 Geef voor snelle levering van reserveonderdelen en ter voorkoming van tijdrovende vragen de relevante productgegevens en het serienummer op wanneer u een bestelling plaatst of een vraag hebt.
 - E.7 Noteer voor snelle vervanging van verloren of kapotte sleutels het slot- en sleutelnummer die op uw sleutel en slot staan.

IT

A.0 Aspetti generali

- A.1 ŠKODA non si assume alcuna responsabilità per infortuni a persone, danni a beni mobili o fissi, perdita di profitto o qualsiasi altro danno o perdita causati da un montaggio o da un utilizzo errato del portabici, tra cui, a titolo esemplificativo, il montaggio e l'uso in conflitto con le istruzioni o con qualsiasi altra indicazione fornita in forma scritta oppure orale da ŠKODA o da un rivenditore ŠKODA.
- A.2 Il portabici e ogni sua parte non possono essere modificati in alcun modo.
- A.3 Contattare il rivenditore ŠKODA in caso di domande sul funzionamento, sull'utilizzo e sui limiti del portabici. Leggere tutte le istruzioni e le informazioni sulla garanzia con attenzione prima di montare e utilizzare il portabici.
- A.4 Conservare le istruzioni di sicurezza per un'eventuale futura consultazione e assicurarsi di consegnare queste istruzioni a qualsiasi altro utente.

B.0 Montaggio

- B.1 Leggere le istruzioni di montaggio per assicurarsi che siano presenti tutte le parti necessarie del portabici.
- B.2 Leggere e seguire con attenzione le istruzioni di montaggio e la lista di raccomandazioni, se presente. Poi montare l'unità nella sequenza corretta rispettando l'ordine dei punti (1, 2, 3 e così via).
- B.3 Non tentare di montare il portabici in modo diverso rispetto a quello mostrato nelle istruzioni di montaggio.
- B.4 In caso di portabici montato sul tetto, se nelle istruzioni di montaggio non viene fornita alcuna indicazione particolare sulla posizione, assicurarsi che ci sia una distanza minima di 700 mm tra i sistemi di aggancio anteriore e posteriore.
- B.5 Il carico non deve superare la larghezza del sistema di portaggio e deve essere distribuito sul sistema di portaggio con il centro di gravità più basso possibile.

C.0 Caricamento

- C.1 Non è consentito superare il carico massimo del portabici specificato nelle istruzioni di montaggio. Il carico massimo consigliato per il veicolo ha inoltre la priorità rispetto al carico specificato nelle istruzioni di montaggio. Applicare sempre il carico massimo inferiore indicato senza superarlo.
- C.2 Il carico massimo per il portabici, indicato nelle istruzioni di montaggio, si applica sia ai veicoli in movimento che ai veicoli parcheggiati.
- C.3 Il carico deve essere bloccato in modo sicuro. L'uso di cinghie elastiche non è consentito.
- C.4 Verificare e non superare il peso massimo per bicicletta indicato nelle istruzioni di montaggio.
- C.5 Il portabici è stato ideato per portare solo biciclette con telai standard. Sul portabici non è possibile trasportare tandem. Verificare sempre e non superare la grandezza massima del telaio della bici (diametro) specificata nelle istruzioni di montaggio.
- C.6 In caso di biciclette con forcelle o telai in carbonio, verificare con il produttore o il rivenditore della bicicletta se è possibile utilizzare il portabici.
- C.7 ŠKODA non si assume alcuna responsabilità per qualsiasi danno arrecato a telai o forcelle di carbonio durante la fase di montaggio e/o di utilizzo del portabici.
- C.8 Tutte le parti facilmente rimovibili delle biciclette devono essere rimosse prima del trasporto, inclusi, a titolo esemplificativo, seggiolini per bambini, cesti, lucchetti/catene antifurto (a meno che non siano installati in modo permanente) e pompe. Queste parti potrebbero staccarsi durante il trasporto a causa della maggiore resistenza dell'aria e delle vibrazioni e possono costituire un pericolo per pedoni e veicoli presenti sulla strada.

D.0 Caratteristiche di guida e normativa

- D.1 L'uso di questo prodotto non è assolutamente consentito nella guida fuoristrada. Adeguare la velocità alle condizioni prevalenti di strada e al carico trasportato. Controllare con regolarità il bloccaggio del carico.
- D.2 L'autista del veicolo è l'unico responsabile delle perfette condizioni del portabici e del bloccaggio sicuro del portabici e del carico (anche se montati da un'altra persona).
- D.3 Ogni volta che si utilizza il portabici, assicurarsi che sia saldamente montato dopo aver percorso una breve distanza (50 km) e poi a intervalli regolari. Se si avverte un rumore strano, un movimento del carico e/o del portabici, un comportamento diverso del veicolo o altre condizioni anomale, fermarsi e controllare che il portabici e il carico siano fissati correttamente e secondo le istruzioni di montaggio.
- D.4 La lunghezza totale del veicolo e/o l'altezza possono aumentare in seguito al montaggio del portabici. Le biciclette stesse possono aumentare la larghezza e l'altezza totale del veicolo. Fare particolare attenzione quando si usa la retromarcia e/o si entra in garage, traghetti, etc...
- D.5 Sostituire immediatamente qualsiasi parte usurata o danneggiata del portabici. Durante il trasporto, tutte le leve, le staffe e i dadi devono essere fissati secondo quando indicato nelle istruzioni di montaggio.
- D.6 I portabici dotati di serratura devono essere sempre nella posizione di chiusura. Le chiavi devono essere rimosse e riposte all'interno del veicolo durante il trasporto.
- D.7 Da notare che le caratteristiche di guida e il comportamento in caso di frenata del veicolo (incluso in curva) possono mutare e, in presenza del portabici, il veicolo potrebbe essere soggetto a correnti laterali.
- D.8 La velocità del veicolo deve essere sempre adeguata al carico trasportato e alle condizioni di guida, come il tipo e la qualità della strada, le condizioni del vento, l'intensità del traffico e i relativi limiti di velocità, ma in nessun caso deve essere superiore ai 130 km/h. È sempre necessario rispettare i limiti di velocità imposti e altre normative relative al traffico.
- D.9 Da notare che, nel trasporto, ci può essere un rumore dovuto al vento che può variare a seconda del veicolo e del carico.
- D.10 Per risparmiare carburante, per l'impatto ambientale e per ragioni legate alla sicurezza di pedoni e veicoli presenti sulla strada, il portabici deve essere rimosso dal veicolo se non utilizzato.

E.0 Manutenzione

- E.1 Pulire il portabici con regolarità utilizzando acqua calda o shampoo per automobili, soprattutto quando si utilizza o dopo aver utilizzato il portabici in zone costiere (l'effetto dell'acqua salata) o nei periodi in cui viene sparso sale sulle strade (in inverno).
- E.2 Viti, bulloni e dispositivi di bloccaggio (se esistenti) devono essere lubrificati ad intervalli di tempo regolari.
- E.3 Smontare il portabici prima di utilizzare un lavaggio automatico del veicolo.
- E.4 Quando il portabici viene smontato dal veicolo, deve essere conservato in un deposito asciutto. Tutti i componenti del portabici devono essere conservati in modo sicuro. Ricordarsi di pulire e di conservare il portabici secondo quanto indicato nelle istruzioni.
- E.5 Se si perdono una o più parti del portabici o se una o più parti si usurano, utilizzare in sostituzione solo parti di ricambio originali ŠKODA. Le parti di ricambio possono essere acquistate dal rivenditore o dal produttore.
- E.6 Per essere sicuri di ricevere le parti di ricambio in tempi brevi e per evitare lunghe attese, quando si invia un ordine o una richiesta fornire i dettagli relativi al prodotto e al numero di serie.
- E.7 Per assicurarsi che la sostituzione della chiave in caso di smarrimento o di difetti avvenga in breve tempo, trascrivere il numero della serratura e quello della chiave, reperibili sulla serratura e sulla chiave stesse.

ES

A.0 Información general

- A.1 ŠKODA no asume responsabilidad alguna por las lesiones que puedan sufrir las personas, los daños en propiedades muebles o inmuebles, la pérdida de beneficios o cualquier otra pérdida o daños causados por el montaje o el uso inadecuado del portabicicletas, incluidos, aunque no de forma exclusiva, el montaje o el uso en conflicto con las instrucciones de ensamblaje, de montaje o de cualquier otro tipo que ŠKODA o su distribuidor hayan proporcionado por escrito o verbalmente.
- A.2 El portabicicletas y sus piezas no pueden modificarse de forma alguna.
- A.3 Consulte al distribuidor de ŠKODA si tiene alguna pregunta sobre el funcionamiento, el uso y los límites del portabicicletas. Lea atentamente todas las instrucciones así como la información de garantía antes de instalar el portabicicletas y utilizarlo.
- A.4 Se debe conservar las instrucciones de seguridad para su consulta en el futuro y para asegurarse que cualquier otro usuario del portabicicletas conoce su contenido.

B.0 Instalación

- B.1 Consulte las instrucciones de montaje para asegurarse de que dispone de todas las piezas necesarias del portabicicletas.
- B.2 Lea detenidamente las instrucciones de montaje y la lista de recomendaciones, si se incluye. Instale después la unidad en la secuencia correcta siguiendo los puntos 1, 2, 3, etc.
- B.3 No intente instalar el portabicicletas de ninguna otra forma que no sea la que se muestra en las instrucciones de montaje.
- B.4 En el caso de los portabicicletas de montaje en el techo, si no se indican posiciones especiales en las instrucciones, asegúrese de que haya una distancia mínima de 700 mm entre las barras delantera y trasera.
- B.5 La carga no debe sobrepasar la anchura del portaequipajes, y debe estar distribuida de forma uniforme y con el centro de gravedad más bajo posible.

C.0 Carga

- C.1 No debe sobrepasarse la carga máxima del portabicicletas, según se especifica en las instrucciones de montaje. Además, la carga máxima recomendada para el propio vehículo siempre tiene prioridad sobre la carga especificada en las instrucciones de montaje. Siempre se aplica la carga máxima recomendada más baja y no debe sobrepasarse.
- C.2 La carga máxima para el portabicicletas, según se especifica en las instrucciones de montaje, se aplica a los vehículos en movimiento y también a los aparcados.
- C.3 La carga debe asegurarse con cuidado. No deben utilizarse correas elásticas.
- C.4 No supere el peso máximo por bicicleta especificado en las instrucciones de montaje.
- C.5 El portabicicletas se ha diseñado para transportar cuadros de bicicleta estándar; las bicicletas tándem no deben transportarse en él. Compruebe siempre el tamaño máximo de cuadro de bicicleta (diámetro) especificado en las instrucciones de montajes, y no lo supere.
- C.6 En el caso de las bicicletas con horquillas o cuadros de carbono, consulte siempre al fabricante o distribuidor de la bicicleta para comprobar que se puede utilizar el portabicicletas.
- C.7 ŠKODA no asume responsabilidad alguna por los daños que pudieran sufrir las horquillas o los cuadros de carbono durante el montaje y/o uso del portabicicletas.
- C.8 Todas las piezas de las bicicletas que se puedan desmontar con facilidad deben retirarse antes del transporte, incluidas aunque no de forma exclusiva, los asientos para niños, las cestas, los candados (si no están montados de forma permanente) y las bombas de aire. Estas piezas pueden soltarse durante el transporte debido a la mayor resistencia al aire y las vibraciones, y constituir un peligro para otros usuarios de la carretera.

D.0 Normativas y características de conducción

- D.1 Este producto no se ha aprobado para conducción campo a través y no debe utilizarse en ese tipo de recorridos. Adapte la velocidad a las condiciones de la carretera y de la carga que transporta. Compruebe con regularidad las sujeciones de la carga.
- D.2 El conductor del vehículo es el único responsable de comprobar que el portabicicletas está en buen estado y que tanto el portabicicletas como la carga están debidamente sujetos (aunque lo haya montado una tercera persona).
- D.3 Cada vez que utilice el portabicicletas, compruebe que está bien sujeto tras conducir una distancia corta (50 km) y a intervalos periódicos a partir de entonces. Si nota algún ruido fuera de lo normal, movimiento de la carga o del portabicicletas, comportamiento distinto del vehículo o cualquier otra cosa poco común, deténgase y compruebe que el portabicicletas y la carga están sujetos con seguridad según las instrucciones de montaje.
- D.4 La longitud y/o el peso total del vehículo puede incrementarse al instalar un portabicicletas. Las bicicletas también pueden aumentar la anchura y el peso total del vehículo. Tenga especial cuidado al conducir marcha atrás o al entrar en garajes, ferries, etc.
- D.5 Sustituya inmediatamente las piezas del portabicicletas que estén deterioradas o gastadas. Durante el transporte, deben apretarse bien todas las palancas, pernos o tuercas de conformidad con las instrucciones de montaje.
- D.6 Los portabicicletas equipados con un cierre deben estar siempre en la posición de bloqueados. Las llaves se pueden quitar y guardar en el vehículo durante el transporte.
- D.7 Tenga en cuenta que las características de conducción y el comportamiento de frenado del vehículo (también en curvas) podrían cambiar y el que el vehículo podría verse afectado por ráfagas de viento laterales cuando el portabicicletas está instalado.
- D.8 La velocidad del vehículo debe ajustarse siempre a la carga que se transporta y a las condiciones de conducción en cada momento como, por ejemplo, el tipo de carretera, el estado de la misma, el viento, la intensidad del tráfico y los límites de velocidad aplicables, aunque en ningún caso debe superar los 130 km/h.

Siempre deben respetarse los límites de velocidad aplicables y las demás normativas de tráfico.

- D.9 Tenga en cuenta que el viento podría generar ruido durante el transporte, un ruido que variará según el vehículo y la carga.
- D.10 Por motivos de ahorro de combustible e impacto medioambiental, además de la seguridad de los demás usuarios de la carretera, el portabicicletas debe retirarse del vehículo cuando no se utilice.

E.0 Mantenimiento

- E.1 Limpie con regularidad el portabicicletas utilizando agua templada o champú para coche, especialmente cuando el portabicicletas se utilice, o se haya utilizado, en zonas costeras (efecto del agua salada) o durante los periodos en que se echa sal en las carreteras (invierno).
- E.2 Los tornillos, tuercas y, en su caso, cerraduras, deberán engrasarse periódicamente.
- E.3 Retire el portabicicletas si va a utilizar un lavado automático de coches.
- E.4 Cuando se retira el portabicicletas del automóvil, hay que guardarlo en un lugar seco. Todos los componentes del portabicicletas deben guardarse de forma segura. No olvide limpiar y conservar el portabicicletas según las instrucciones.
- E.5 En caso de pérdida o desgaste de alguna pieza del portabicicletas, utilice únicamente repuestos genuinos ŠKODA para sustituirlos. Puede adquirir los recambios en su distribuidor o en el fabricante.
- E.6 Para asegurarse de recibir los recambios rápidamente y evitar consultas que llevan mucho tiempo, facilite los detalles del producto y el número de serie cuando haga un pedido o realice una consulta.
- E.7 Para conseguir rápidamente una llave de repuesto en caso de pérdida o deterioro, le aconsejamos que apunte los números de la cerradura y de la llave que podrá encontrar en ambos dispositivos.

PT

A.0 Geral

- A.1 A ŠKODA não assume responsabilidade por ferimentos pessoais, danos a propriedades móveis ou imóveis, lucros cessantes ou qualquer outra perda ou dano causado pela montagem ou pelo uso inadequados do suporte, incluindo, entre outros, a montagem ou o uso em desacordo com as instruções de instalação ou montagem ou quaisquer outras instruções fornecidas, seja verbalmente ou por escrito, pela ŠKODA ou por um de seus revendedores.
- A.2 O suporte e seus componentes não devem ser modificados de forma alguma.
- A.3 Consulte seu revendedor ŠKODA em caso de perguntas sobre a operação, o uso e os limites do suporte. Leia todas as instruções e as informações de garantia cuidadosamente antes de montar e usar o suporte.
- A.4 As instruções de segurança devem ser preservadas para referência futura e para garantir que todos os demais usuários do suporte para bicicletas estejam familiarizados com seu conteúdo.

B.0 Instalação

- B.1 Verifique as instruções de montagem para garantir que todas as peças necessárias do suporte estejam presentes.
- B.2 Leia e siga cuidadosamente as instruções de montagem e a lista de recomendações (caso uma lista esteja incluída). Em seguida, instale a unidade na sequência correta ao seguir os pontos 1, 2, 3 e assim por diante.
- B.3 Não tente instalar o suporte de nenhuma outra forma que não seja a mostrada nas instruções de montagem.
- B.4 No caso do suporte para teto, se nenhuma posição de instalação específica for fornecida nas instruções de montagem, certifique-se de haver uma distância mínima de 700 mm entre os racks frontal e traseiro.
- B.5 A carga não pode exceder a largura do suporte e deve ser arrumada de forma uniforme ao longo do suporte e com o menor centro de gravidade possível.

C.0 Carregamento

- C.1 A capacidade máxima de carga do suporte, conforme especificada nas instruções de montagem, não deve ser excedida. Além disso, a carga máxima recomendada para o veículo em si sempre tem prioridade sobre a carga especificada nas instruções de montagem. O limite aplicável é sempre o menor entre ambos e jamais deve ser excedido.
- C.2 A capacidade máxima de carga do suporte, conforme especificada nas instruções de montagem, aplica-se a veículos em movimento e estacionados.
- C.3 A carga deve ser fixada com cuidado. Não use cordas elásticas.
- C.4 Verifique e não exceda o peso máximo por bicicleta especificado nas instruções de montagem.
- C.5 O suporte foi construído para transportar somente quadros de bicicletas padrão. Ele não deve ser usado

para transportar bicicletas tandem (com 2 lugares). Verifique sempre e jamais exceda o tamanho máximo de quadro de bicicleta (diâmetro) especificado nas instruções de montagem.

- C.6 No caso de bicicletas com quadros ou garfos de carbono, consulte o fabricante ou o revendedor da bicicleta para verificar se o suporte pode ser usado.
- C.7 A ŠKODA não é responsável por danos causados a quadros ou garfos de carbono causados pela montagem e/ou pelo uso do suporte.
- C.8 Todas as peças facilmente removíveis das bicicletas deverão ser removidas antes do transporte, entre elas assentos infantis, cestinhas, fechos (não permanentes) e bombas de ar. Essas peças poderão soltar-se durante o transporte devido ao aumento da resistência do ar e da vibração e podem representar um perigo para os demais usuários da via.

D.0 Características de condução e regulamentações

- D.1 Este produto não foi aprovado e não deve ser usado em condições de condução off-road. Adapte a velocidade de direção às condições da via e da carga sendo transportada. Verifique regularmente o aperto da carga.
- D.2 O condutor do veículo é o único responsável por garantir que o suporte esteja em perfeitas condições e que o suporte e a carga estejam presos firmemente (mesmo se instalados por terceiros).
- D.3 Toda vez que o suporte for usado, verifique se ele permanece preso firmemente após dirigir por uma distância curta (50 km) e, em seguida, em intervalos regulares. Se você observar algum ruído fora do normal, movimento da carga e/ou do suporte, comportamento diferente do veículo ou outras condições fora do normal, pare assim que possível e verifique se o suporte e a carga estão presos corretamente e de acordo com as instruções de montagem.
- D.4 O comprimento e/ou a altura total do veículo podem aumentar com o suporte montado. As bicicletas em si podem aumentar a largura e a altura total do veículo. Tome muito cuidado ao dar marcha à ré e/ou ao entrar em garagens, balsas, etc.
- D.5 Substitua imediatamente quaisquer peças danificadas ou desgastadas do suporte. Durante o transporte, todas as alavanca e todos os parafusos e/ou porcas deverão ser/permanecer apertados de acordo com as instruções.
- D.6 Suportes equipados com fechos deverão ser sempre travados. As chaves devem ser removidas e mantidas no interior do veículo durante o transporte.
- D.7 Observe que as características de condução do veículo e o comportamento de frenagem (inclusive em curvas) poderá mudar e que o veículo poderá tornar-se vulnerável a ventos laterais quando o suporte estiver instalado.
- D.8 A velocidade do veículo deverá ser sempre ajustada à carga sendo transportada e às condições de direção atuais, como tipo e qualidade do pavimento, condições de vento, intensidade do tráfego e limites de velocidade aplicáveis. No entanto, em nenhuma circunstância ela deverá exceder 130 km/h. Os limites de velocidade aplicáveis e outras normas de tráfego devem ser sempre observados.
- D.9 Observe que poderá haver ruído causado pelo vento durante o transporte em função do veículo e da carga sendo transportada.
- D.10 Por questões de economia de combustível e impacto ambiental, bem como de segurança dos demais usuários das vias, o suporte deverá ser removido do veículo quando não estiver em uso.

E.0 Manutenção

- E.1 Limpe o suporte regularmente usando água morna ou xampu para veículos, especialmente após usá-lo em áreas litorâneas (efeito da maresia) ou em períodos em que há aplicação de sal nas rodovias (durante o inverno em alguns países).
- E.2 Parafusos, porcas e fechos (se equipado) deve ser lubrificado regularmente
- E.3 Remova o suporte antes de lavar o veículo em um lavador automático
- E.4 Quando o suporte é removido do veículo, ele deve ser armazenado em um local seco. Todos os componentes do suporte devem ser armazenados em segurança. Lembre-se de limpar e manter o suporte de acordo com as instruções.
- E.5 Em caso de perda ou desgaste dos componentes do suporte, use apenas peças de reposição originais ŠKODA. As peças de reposição podem ser compradas junto ao seu revendedor ou ao fabricante.
- E.6 Para garantir o recebimento rápido das peças de reposição, e para evitar consultas demoradas, forneça os detalhes do produto relevante e o número de série ao efetuar um pedido ou submeter uma consulta.
- E.7 Para garantir a substituição mais rápida possível de chaves perdidas ou com defeito, tome nota dos números fecho e da chave que podem ser encontrados nos respectivos componentes.

A.0 Allmänt

- A.1 ŠKODA ansvarar inte för personskada eller skada på fast eller lös egendom, utebliven vinst eller annan förlust eller skada som uppstått till följd av att cykelhållaren monterats eller använts på felaktigt sätt, till exempel att den monterats eller använts i strid med monteringsanvisningarna eller annan anvisning som ŠKODA eller en ŠKODA-återförsäljare skriftligt eller muntligt har tillhandahållit.
- A.2 Cykelhållaren och cykelhållarens delar får inte ändras.
- A.3 Kontakta din ŠKODA-återförsäljare om du har frågor som rör cykelhållarens funktion, användning och begränsningar. Läs alla anvisningar och garantivillkor noga innan du monterar eller använder cykelhållaren.
- A.4 Säkerhetsanvisningarna ska sparas för framtida behov och för att andra personer som använder cykelhållaren ska kunna läsa dem.

B.0 Montering

- B.1 Kontrollera med hjälp av monteringsanvisningarna att inga nödvändiga delar till cykelhållaren saknas.
- B.2 Läs igenom och följ monteringsanvisningarna och listan med rekommendationer noga, om sådan finns. Montera därefter cykelhållaren i rätt ordningsföljd genom att följa punkt 1, 2, 3 och så vidare.
- B.3 Försök inte montera cykelhållaren på något annat sätt än det som anges i monteringsanvisningarna.
- B.4 Om du ska montera en takmonterad cykelhållare och inga särskilda monteringspositioner har angetts i monteringsanvisningarna ska avståndet mellan främre och bakre taksäcke vara minst 700 mm.
- B.5 Lasten får inte vara bredare än lasthållaren, och den ska vara jämnt fördelad över lasthållaren med lägsta möjliga tyngdpunkt.

C.0 Lastning

- C.1 Cykelhållarens maxlast, som anges i monteringsanvisningarna, får inte överskridas. Maxlasten som rekommenderas för fordonet måste dock alltid följas i första hand, oavsett vad som anges i monteringsanvisningar. Det är alltid den lägre rekommenderade maxlasten som ska följas och denna får inte överskridas.
- C.2 Cykelhållarens maxlast, som anges i monteringsanvisningarna, gäller såväl fordon i rörelse som stillastående fordon.
- C.3 Lasten måste vara ordentligt säkrad. Elastiska spännband får inte användas.
- C.4 Kontrollera och överskrid inte maxvikten per cykel som anges i monteringsanvisningarna.
- C.5 Cykelhållaren är konstruerad för cyklar med standardram. Tandemcyklar får inte transporteras på cykelhållaren. Kontrollera och överskrid inte den maximala ramstorleken (diametern) som anges i monteringsanvisningarna.
- C.6 För cyklar med känsliga ramar och gafflar (carbon) ska alltid cykeltillverkaren eller återförsäljaren rådfrågas om det är tillåtet att använda cykelhållare.
- C.7 ŠKODA ansvarar inte för skador på känsliga ramar eller gafflar (carbon) som uppstår under montering och/eller användning av cykelhållaren.
- C.8 Alla lätt löstagbara delar på cyklarna måste tas bort före transport, till exempel barnstolar, korgar, lås (om de inte är fast monterade) och kelympumpar. Dessa delar kan lossna under transport på grund av det ökade luftmotstånd och de vibrationer som uppstår och därmed utgör en fara för andra trafikanter.

D.0 Köregenskaper och trafikregler

- D.1 Produkten är inte godkänd för och får inte användas under terrängkörning. Anpassa hastigheten efter rådande vägförhållanden och till den last som transporteras. Fästanordningarna ska kontrolleras regelbundet.
- D.2 Det är alltid fordonets förare som är ensam ansvarig för att cykelhållaren är i perfekt skick och att cykelhållaren och lasten är ordentligt säkrade (oavsett vem som monterat dem).
- D.3 Varje gång du använder cykelhållaren ska du efter en kortare körsträcka (50 km) och sedan med jämna mellanrum kontrollera att den är säkert monterad. Om du upptäcker ljud, rörelser hos last och/eller cykelhållare, beteende hos fordonet eller något annat som avviker från det normala ska du stanna och kontrollera att cykelhållaren och lasten är säkrade på korrekt sätt och följer monteringsanvisningarna.
- D.4 Fordonets totala längd och/eller höjd kan öka när en cykelhållare är monterad på fordonet. Cyklarna kan också öka fordonets totala bredd och höjd. Var extra uppmärksam när du ska backa och/eller köra in i garage eller ombord på färjor e.d.
- D.5 Byt omedelbart ut skadade eller slitna delar på cykelhållaren. Under transport måste alla handtag, bultar och/eller muttrar vara åtdragna enligt monteringsanvisningarna.

- D.6 Cykelhållare som har lås måste alltid vara låsta. Nycklarna får inte sitta kvar under transport utan ska förvaras inne i fordonet.
- D.7 Tänk på att fordonets köregenskaper och bromsbeteende (bland annat i kurvor) kan förändras och att fordonet kan bli känsligt för sidovindar när cykelhållaren är monterad.
- D.8 Fordonets hastighet måste alltid vara anpassad till den last som transporteras och efter rådande körförhållanden, såsom typ av väg, vägkvalitet, vindförhållanden, trafiktäthet och hastighetsbegränsningar. Hastigheten får dock under inga omständigheter överskrida 130 km/h. Hastighetsbegränsningar och andra trafikregler måste alltid följas.
- D.9 Tänk på att vindbrus kan uppstå under transport och varierar beroende på fordon och last.
- D.10 Med hänsyn till bränsleekonomin, miljöpåverkan och medtrafikanternas säkerhet ska du aldrig låta cykelhållaren sitta kvar på fordonet när den inte används.

E.0 Underhåll

- E.1 Rengör cykelhållaren regelbundet med varmt vatten eller bilschampo, framförallt när den har använts i kustområden (påverkan från saltvatten) eller på saltade vägar (vintertid).
- E.2 Skruvar, muttrar och ev. lås skall smörjas med jämna mellanrum.
- E.3 Ta av cykelhållaren innan du tvättar bilen i automatisk biltvätt.
- E.4 När cykelhållaren har tagits av från fordonet måste den förvaras torrt. Cykelhållarens samtliga komponenter måste förvaras på säkert ställe. Kom ihåg att rengöra och underhålla cykelhållaren enligt anvisningarna.
- E.5 Delar på cykelhållaren som saknas eller slitits ut ska alltid ersättas med ŠKODAs originaldelar. Reservdelar kan du köpa hos återförsäljaren eller beställa från tillverkaren.
- E.6 Ha all relevant produktinformation och produktens serienummer nära till hands när du gör din beställning eller förfrågan så slipper du tidsödande frågor och kan få dina reservdelar snabbare.
- E.7 Anteckna numren på nyckeln och låset så kan du snabbare ersätta dem om de skulle försvinna eller gå sönder.

DK

A.0 Generelt

- A.1 ŠKODA påtager sig intet ansvar for personskader, skader på løsøre eller fast ejendom, tab af fortjeneste eller andre former for tab eller skader, der skyldes forkert montering eller brug af holderen, herunder, men ikke begrænset til, montering eller brug, der ikke overholder samvejledningen, monteringsvejledningen eller instruktioner, som ŠKODA eller en ŠKODA-forhandler har givet skriftligt eller mundtligt.
- A.2 Holderen og dens dele må ikke på nogen måde ændres eller modificeres.
- A.3 Kontakt din ŠKODA-forhandler, hvis du har spørgsmål om holderens brug og holderens egenskaber og begrænsninger. Læs hele vejledningen og garantioplysningerne omhyggeligt, inden du monterer eller bruger holderen.
- A.4 Sikkerhedsvejledningerne skal gemmes til fremtidig brug og for at sikre, at andre brugere af cykelholderen er bekendt med indholdet.

B.0 Fastgørelse

- B.1 Tjek monteringsvejledningen for at sikre dig, at du har alle de dele, der skal bruges til holderen.
- B.2 Læs og følg monteringsvejledningen og listen med anbefalinger, hvis denne liste medfølger. Monter og fastgør derefter enheden ved at udføre punkt 1, 2, 3 osv. i den korrekte rækkefølge.
- B.3 Du må ikke forsøge at fastgøre holderen på nogen anden måde end den, der er vist i monteringsvejledningen.
- B.4 Hvis du har en tagmonteret holder, og der ikke er angivet nogen bestemte fastgørelsespositioner i monteringsvejledningen, skal du sikre dig, at der er mindst 700 mm mellem for- og bagstativene.
- B.5 Lasten må ikke være bredere end bagagebæreren og skal være jævnt fordelt på bæreren med det lavest mulige tyngdepunkt.

C.0 Lastning

- C.1 Den maksimale last for holderen, der er angivet i monteringsvejledningen, må ikke overskrides. Desuden har den maksimale last, der anbefales for bilen, forrang i forhold til den last, der er angivet i monteringsvejledningen. Det er altid den laveste anbefalede last, der er gældende, og som ikke må overskrides.
- C.2 Den maksimale last for holderen, der er angivet i monteringsvejledningen, gælder både for kørende og parkerede biler.
- C.3 Lasten skal fastgøres, så den sidder sikkert fast. Der må ikke anvendes cykel elastikker.

- C.4 Tjek den maksimumsvægt pr. cykel, der er angivet i monteringsvejledningen. Denne vægt må ikke overskrides.
- C.5 Holderen er kun konstrueret til standardcykelstel. Tandemcykler kan ikke transporteres i holderen. Husk altid at tjekke den maksimale stelstørrelse (diameter), der angives i monteringsvejledningen. Denne størrelse må ikke overskrides.
- C.6 Hvis du har cykler med carbonstel eller -gafler, skal du altid kontakte producenten eller forhandleren for at høre, om holderen må bruges til disse cykler.
- C.7 ŠKODA påtager sig intet ansvar for skader på carbonstel eller -gafler, der er opstået i forbindelse med montering og/eller brug af holderen.
- C.8 Alle de dele på cyklen, som nemt kan løsnes eller tages af, skal fjernes inden transporten, herunder, men ikke begrænset til, børnesæder, kurve, låse (hvis de ikke er monteret permanent) og pumper. Disse dele kan løsne sig og falde af under transporten pga. luftmodstanden og vibrationer/rystelser og dermed udgøre en fare for andre trafikanter.

D.0 Køreegenskaber og regler

- D.1 Dette produkt er ikke godkendt til og må ikke anvendes til off-road-kørsel (kørsel uden for det almindelige vejnet). Tilpas din hastighed til de aktuelle vejforhold og holderens last. Kontroller regelmæssigt, at lasten er fastspændt.
- D.2 Bilens fører har alene ansvaret fra at sikre, at holderen er i perfekt stand, og at lasten er fastgjort sikkert og korrekt (også selvom fastgørelsen foretages af en tredje person).
- D.3 Hver gang du anvender holderen, skal du kontrollere, om holderen sidder ordentligt fast, når der er kørt en kortere distance (50 km). Derefter skal det tjekkes med jævne mellemrum. Hvis du bemærker en usædvanlig lyd, bevægelser fra lasten og/eller holderen, ualmindelige reaktioner fra bilen eller andre unormale forhold, skal du stoppe bilen og tjekke, at holderen og lasten er fastgjort sikkert og i overensstemmelse med monteringsvejledningen.
- D.4 Bilens samlede længde og/eller vægt kan øges, når holderen er monteret. Cyklerne kan også øge bilens samlede vægt og højde. Vær opmærksom på og tag hensyn til dette, når du bakker og/eller kører ind i en garage, ombord på en færgе osv.
- D.5 Udskift omgående eventuelle beskadigede eller slidte dele på holderen. Under transporten skal alle greb, skruer og/eller møtrikker være fastspændt i overensstemmelse med monteringsvejledningen.
- D.6 Holdere, der er fastgjort med en lås, skal altid være i låst position. Nøglerne skal tages ud og opbevares inde i bilen under transporten.
- D.7 Vær opmærksom på, at bilens køreegenskaber og bremsefunktion (også i sving) kan ændres, og at bilen nemmere bliver påvirket af sidevind, når der er monteret en cykelholder på den.
- D.8 Bilens hastighed skal altid tilpasses lasten i holderen og de aktuelle kørselsforhold, f.eks. vejtypen, vejens kvalitet, vindforholdene, trafikken og de gældende fartbegrænsninger. Hastigheden må dog under ingen omstændigheder overskride 130 km/t. De gældende fartbegrænsninger og andre færdselslove skal altid overholdes.
- D.9 Vær opmærksom på, at der kan opstå vindstøj under transporten, og at denne støj kan variere afhængigt af bilen og lasten.
- D.10 Af hensyn til brændstoføkonomien, miljøpåvirkningen og andre trafikanters sikkerhed skal holderen fjernes fra bilen, når den ikke bruges.

E.0 Vedligeholdelse

- E.1 Rengør holderen regelmæssigt med varmt vand eller bilsæbe, især under eller efter brugen af holderen i kystområder (pga. saltvandet) eller i perioder, hvor vejene saltes (om vinteren).
- E.2 Skruer, møtrikker og låse (hvis monteret) skal smøres regelmæssigt.
- E.3 Tag holderen af, inden bilen køres gennem en automatisk bilvask.
- E.4 Når holderen ikke sidder på bilen, skal den opbevares et tørt sted. Alle holderens komponenter skal opbevares sikkert. Husk at rengøre og vedligeholde holderen i overensstemmelse med vejledningen.
- E.5 Hvis du mister nogle af holderens dele, eller hvis nogle af delene bliver slidte, skal du erstatte disse dele med ægte ŠKODA-reservedele. Du kan købe reservedele hos din forhandler eller hos producenten.
- E.6 Når du bestiller reservedele eller sender en forespørgsel, skal du oplyse de relevante produktoplysninger og serienummeret. På denne måde undgås tidskrævende spørgsmål, og du kan få dine reservedele hurtigt.
- E.7 Du bør notere låse- og nøglenummeret ned, så du kan bestille nye nøgler så hurtigt som muligt, hvis de bortkommer eller går i stykker. Disse numre findes på nøglen og låsen.

A.0 Generelt

- A.1 ŠKODA er ikke ansvarlig for personskader eller skader på flyttbare eller fastmonterte eiendeler, tap av inntekter eller andre typer tap eller skader som følger av ukorrekt montering eller bruk av lasteholderen, inkludert, men ikke begrenset til, montering eller bruk som ikke er i overensstemmelse med instruksjonene for å feste, sette sammen eller montere lasteholderen eller eventuelle andre instruksjoner, skriftlige eller muntlige, som gis av ŠKODA eller en ŠKODA-forhandler.
- A.2 Lasteholderen og lasteholderens deler må ikke endres på noen som helst måte.
- A.3 Kontakt din lokale ŠKODA-forhandler hvis du har spørsmål om virkemåte, bruk eller begrensninger som gjelder lasteholderen. Les alle instruksjonene og garantiinformasjonen nøye før du monterer og bruker lasteholderen.
- A.4 Sikkerhetsinstruksjonene bør oppbevares slik at du har dem tilgjengelige i fremtiden, og for å sørge for at andre brukere av sykkelstativet er kjent med innholdet.

B.0 Montering

- B.1 Se i monteringsinstruksjonene, og kontroller at du har alle de nødvendige delene til lasteholderen.
- B.2 Les og følg monteringsinstruksjonene nøye. Følg også anbefalingslisten hvis den er vedlagt. Deretter fester du enheten i den korrekte rekkefølgen ved å følge punkt 1, 2, 3 osv.
- B.3 Ikke fest lasteholderen på noen annen måte enn det som er illustrert i monteringsinstruksjonene.
- B.4 Når det gjelder den takmonterte lasteholderen, må du sørge for at det er en minimumsavstand på 700 mm mellom det fremre og bakre stativet hvis det ikke er oppgitt spesielle festepunktanvisninger i monteringsinstruksjonene.
- B.5 Lasten kan ikke overstige stativets bredde, og bør fordeles jevnt utover sykkelstativet med lavest mulig tyngdepunkt.

C.0 Laste

- C.1 Maksimumslasten som er angitt i monteringsinstruksjonene for lasteholderen, må ikke overskrides. Den anbefalte maksimumslasten for kjøretøyet skal alltid prioriteres foran maksimumslasten som angis i monteringsinstruksjonene. Det er alltid den laveste maksimumslasten som gjelder, og den må ikke overskrides.
- C.2 Maksimumslasten for lasteholderen som er angitt i monteringsinstruksjonene, gjelder både for kjøretøyer som er i bevegelse og parkert.
- C.3 Lasten må sikres på best mulig måte. Elastiske stropper må ikke brukes.
- C.4 Kontroller og ikke overskrid maksimumsvekten per sykkel som er angitt i monteringsinstruksjonene.
- C.5 Lasteholderen er bare konstruert for transport av standard sykkelrammer. Tandensykler må ikke transporteres på lasteholderen. Kontroller at du aldri overskrider maksimumsstørrelsen for sykkelrammer (diameter) som angis i monteringsinstruksjonene.
- C.6 Når det gjelder karbonrammer eller -gafler, må du alltid forhøre deg med sykkelprodusenten eller -forhandleren for å kontrollere at du har lov til å bruke lasteholderen.
- C.7 ŠKODA kan ikke holdes ansvarlig for eventuelle skader på karbonrammer eller -gafler som oppstår under montering og/eller bruk av lasteholderen.
- C.8 Alle delene som enkelt kan fjernes fra sykkelen, må fjernes før transport. Dette omfatter, men er ikke begrenset til, barneseter, kurver, låser (som ikke er permanent montert) og sykkelpumper. Disse delene kan løsne og gå tapt under transporten som følge av økt luftmotstand og vibrasjon, og de kan utgjøre en risiko for andre trafikanter.

D.0 Kjøreegenskaper og retningslinjer for kjøring

- D.1 Dette produktet er ikke godkjent for og må ikke brukes til terrengkjøring. Tilpass farten på kjøretøyet etter veiforholdene og lasten som du frakter. Kontroller regelmessig at lasten er tilstrekkelig sikret.
- D.2 Føreren av kjøretøyet er ene og alene ansvarlig for at lasteholderen er i perfekt stand, og at både lasteholderen og lasten er forsvarlig festet (også når festing og montering er utført av en tredjeperson).
- D.3 Hver gang lasteholderen brukes må du kontrollere at den er forsvarlig festet etter en kort kjøredistanse (50 km). Deretter fortsetter du å kontrollere lasteholderen med regelmessige mellomrom. Hvis du legger merke til ukjente lyder, bevegelser i lasten og/eller lasteholderen, avvik i kjøretøyets virkemåte eller andre uvanlige eller mistenkelige forhold, må du stoppe og kontrollere at lasteholderen og lasten er forsvarlig sikret i samsvar med monteringsinstruksjonene.
- D.4 Kjøretøyets total lengde og/eller -høyde kan øke når du monterer en lasteholder. Selve syklene kan øke kjøretøyets totale bredde og høyde. Vær spesielt forsiktig når du rygger og/eller kjører inn i garasjer eller fergekryss.

- D.5 Skift ut skadete eller slitte deler på lasteholderen umiddelbart. Under transport må alle spaker, skruer og/ eller muttere være festet i samsvar med monteringsinstruksjonene.
- D.6 Lasteholdere som er utstyrt med lås, må alltid være i låst posisjon. Nøklene må fjernes og oppbevares i kjøretøyet under transport.
- D.7 Vær oppmerksom på at kjøretøyets kjøre- og bremseegenskaper (også i svinger) kan endres, og at kjøretøyet kan være mer utsatt for sidevind når lasteholderen er montert.
- D.8 Kjøretøyets hastighet må alltid justeres etter lasten som fraktes, og de aktuelle kjøreforholdene, som for eksempel veitypen, kvaliteten på veien, vind- og trafikkforhold og de aktuelle fartsgrensene. Hastigheten må imidlertid aldri overskride 130 km/t. Du må alltid rette deg etter aktuelle fartsgrenser og andre trafikale retningslinjer.
- D.9 Vær oppmerksom på at det kan oppstå vindstøy under transport, og at den kan variere med kjøretøy og last.
- D.10 Av hensyn til drivstofføkonomien og miljøet og sikkerheten til andre trafikanter, må lasteholderen fjernes fra kjøretøyet når den ikke er i bruk.

E.0 Vedlikehold

- E.1 Rengjør lasteholderen regelmessig med varmt vann og bilsjampo, og spesielt når du bruker eller har brukt lasteholderen i kyststrøk (der den utsettes for saltvann), eller når veiene saltes (årstider med snø).
- E.2 Skruer, muttere og låser (hvis aktuelt) må smøres med jevne mellomrom.
- E.3 Fjern lasteholderen før du vasker kjøretøyet med en automatisk bilvask.
- E.4 Hvis lasteholderen fjernes fra kjøretøyet, må den lagres tørt. Alle lasteholderdelene må lagres forsvarlig. Husk å rengjøre og vedlikeholde lasteholderen i samsvar med instruksjonene.
- E.5 Hvis noen av lasteholderdelene går tapt eller slites ut, må de bare erstattes med ekte ŠKODA-produserte deler. Reservedeler kan du kjøpe hos din lokale forhandler eller hos produsenten.
- E.6 Når du bestiller eller kommer med forespørsler angående reservedeler, må du oppgi alle relevante produktdetaljer og produktets serienummer, slik at du mottar delene så snart som mulig og unngår å bruke tid på ytterligere forespørsler og produkturringer.
- E.7 Husk å notere nummeret som finnes på låsen og nøkkelen, slik at eventuelle tapte eller ødelagte/ mangelfulle nøkler kan erstattes så raskt som mulig.

F

A.0 Yleistä

- A.1 ŠKODA ei vastaa henkilövahingoista tai vahingoista siirrettävälle tai kiinteälle omaisuudelle, keskeytysvahingoista tai muista vahingoista, joiden syy on telineen vääränlainen asennus tai käyttäminen, esimerkiksi kokoonpano- tai asennusohjeiden tai muiden ŠKODAn tai ŠKODA-jälleenmyyjän kirjallisesti tai suullisesti antamien ohjeiden vastainen asennus tai käyttäminen.
- A.2 Muutosten tekeminen telineeseen tai sen osiin on kielletty.
- A.3 Ota yhteyttä ŠKODA-jälleenmyyjään, jos sinulla telineen käyttämiseen tai käytön rajoituksiin liittyvää kysyttävää. Lue kaikki ohjeet ja takuutiedot huolellisesti ennen telineen asentamista ja käyttämistä.
- A.4 Turvallisuusohjeet kannattaa säilyttää ja olla käytettävissä aina tarvittaessa ja jotta myös mahdolliset muut käyttäjät voivat perehtyä polkupyörätelineen turvallisuusohjeisiin.

B.0 Kiinnittäminen

- B.1 Tarkista kokoonpano-ohjeista, että kaikki telineeseen kuuluvat osat ovat mukana.
- B.2 Lue huolellisesti kokoonpano-ohjeet ja suositusten luettelo, jos tällainen luettelo on mukana, ja noudata niitä tarkkaan. Kiinnitä sitten yksikkö paikalleen oikeassa järjestyksessä noudattamalla ohjeiden kohta 1, 2, 3 ja niin edelleen.
- B.3 Älä yritä kiinnittää telinettä millään muulla kuin ohjeiden mukaisella tavalla.
- B.4 Jos kyseessä on katolle asennettava teline eikä kokoonpano-ohjeissa ole kiinnityskohtia koskevia erityisohjeita, huolehdi siitä, että etu- ja takatelineiden välinen etäisyys on vähintään 700 mm.
- B.5 Kuorma ei saa ulottua leveysuunnassa taakkatelineen yli. Kuorma täytyy myös jakaa tasaisesti taakkatelineelle, ja kuorman painopisteen täytyy olla mahdollisimman alhaalla.

C.0 Kuormaus

- C.1 Kokoonpano-ohjeissa määritettyä telineen suurinta sallittua kuormaa ei saa ylittää. Huomioi myös, että ajoneuvon suurinta sallittua kuormaa koskeva suositus on aina etusijalla telineen kokoonpano-ohjeissa määritettyyn suurimpaan sallittuun kuormaan nähden. Suosituksista pienempää täytyy siis aina noudattaa, eikä sitä saa milloinkaan ylittää.

- C.2 Kokoanpano-ohjeissa määritetty telineen suurin sallittu kuorma koskee ajoneuvoja niin ajossa kuin pysäköitynäkin.
- C.3 Kuorma täytyy kiinnittää huolellisesti. Venyviä kiinnitysköysiä ei saa käyttää.
- C.4 Tarkista asennusohjeissa määritetty polkupyöräkohtainen enimmäispaino. Älä ylitä sitä.
- C.5 Teline on suunniteltu kantamaan vain vakiotyypisiä polkupyöränrunkoja. Tandempyörien kuljettaminen telineessä on kiellettyä. Tarkista aina asennusohjeissa määritetty polkupyörän rungon suurin sallittu koko (halkaisija). Älä ylitä sitä.
- C.6 Jos polkupyörässä on hiilikuiturunko tai -haarukka, tarkista aina polkupyörän valmistajalta tai jälleenmyyjältä, onko telineen käyttäminen sallittua.
- C.7 ŠKODA ei vastaa hiilikuiturunkojen tai -haarukoiden vaurioista, joita ilmenee telineeseen kiinnittämisen ja/tai telineessä kuljettamisen seurauksena.
- C.8 Polkupyörien kaikki helposti irrotettavat osat täytyy irrottaa ennen kuljetusta. Tällaisia osia ovat esimerkiksi lastenistuimet, korit, lukot (ei kiinteästi asennetut) ja pumpput. Mainitut tai vastaavat osat voivat irrota kuljetuksen aikana suurentuneen ilmanvastuksen ja tärinän seurauksena sekä aiheuttaa vaaratilanteita muille tienkäyttäjille.

D.0 Ajo-ominaisuudet ja määräykset

- D.1 Tätä tuotetta ei ole hyväksytty maastoajoon, eikä sitä saa käyttää maastoajossa. Suhteuta nopeutesi valliitseeiin tieolosuhteisiin ja kuljettettavaan kuormaan. Tarkista kuormankiinnittimet säännöllisesti.
- D.2 Ajoneuvon kuljettaja yksin vastaa siitä, että teline on täydellisessä toimintakunnossa ja teline ja kuorma on kiinnitetty lujasti paikalleen (vaikka kiinnittämisestä olisi huolehtinut kolmas osapuoli).
- D.3 Tarkista aina telineen käyttämisen yhteydessä, että teline on kiinnitetty lujasti paikalleen. Tee tarkistus lyhyen ajomatkan (50 km) jälkeen ja sen jälkeen säännöllisesti. Jos havaitset tavallisesta poikkeavaa ääntä, kuorman ja/tai telineen siirtymistä paikaltaan, poikkeavuuksia ajoneuvon käyttäytymisessä tai muuta epätavallista, pysähdy ja tarkista, että teline ja kuorma on kiinnitetty oikein ja asennusohjeiden mukaisesti.
- D.4 Ajoneuvon kokonaispituus ja/tai -korkeus voi muuttua telineen asentamisen seurauksena. Myös polkupyörät voivat suurentaa ajoneuvon kokonaisleveyttä ja -korkeutta. Noudata erityistä varovaisuutta, kun peruutat ja/tai ajat esimerkiksi autotalliin tai lautalle.
- D.5 Vaihda telineen vaurioituneet tai kuluneet osat viipymättä. Kuljetuksen aikana kaikkien kahvojen, pulttien ja/tai muttereiden kireyden täytyy olla asennusohjeiden ohjekireyden mukaisia.
- D.6 Lukoilla varustettujen telineiden täytyy aina olla lukittuina. Avaimet täytyy irrottaa ja sijoittaa ajoneuvon sisälle kuljetuksen ajaksi.
- D.7 Muista, että telineellä varustetun ajoneuvon ajo-ominaisuudet ja jarrutusikäytyminen (myös kaarteissa) voi muuttua ja ajoneuvo voi altistua entistä voimakkaammin sivutuulelle.
- D.8 Ajoneuvon nopeus täytyy aina suhteuttaa kuljettettavaan kuormaan ja valliitseeiin ajo-olosuhteisiin, joihin vaikuttavat esimerkiksi tien tyyppi, tien kunto, tuuliolosuhteet, liikenteen vilkkaus ja nopeusrajoitukset. Nopeus ei kuitenkaan missään oloissa saa olla suurempi kuin 130 km/h. Nopeusrajoituksia ja muita liikennesääntöjä täytyy aina noudattaa.
- D.9 Huomaa, että kuljetuksen aikana voi ilmetä tuulen aiheuttamaa kohinaa. Sen voimakkuus voi vaihdella ajoneuvon ja kuorman mukaan.
- D.10 Polttoainetalouden, ympäristövaikutusten ja muiden tienkäyttäjien turvallisuuden vuoksi teline täytyy irrottaa ajoneuvosta silloin, kun sitä ei käytetä.

E.0 Ylläpito

- E.1 Puhdista teline säännöllisesti lämpimällä vedellä tai autonpesuaineella. Tämä on tärkeää etenkin sen jälkeen, kun telinettä on käytetty rannikkoalueella (suolaveden vaikutus) tai aikana, jolloin teille on levitetty suolaa (talvella).
- E.2 Ruuvit, mutterit ja mahdolliset lukitukset on voideltava tasaisin väliajoin.
- E.3 Irrota teline ennen auton viemistä autopesulaan, jossa on automaattiset pesulaitteet.
- E.4 Kun teline irrotetaan ajoneuvosta, sitä täytyy säilyttää kuivassa tilassa. Telineen kaikki osat täytyy varastoida turvallisesti. Muista puhdistaa ja huoltaa teline ohjeiden mukaisesti.
- E.5 Jos telineen osia hukkuu tai kuluu käyttökellvottomaksi, käytä niiden tilalla vain aitoja ŠKODA-varaosia. Varaosia on saatavana jälleenmyyjältä tai valmistajalta.
- E.6 Kun jätät tilauksen tai esität kysymyksen, ilmoita asiaankuuluvat tuotetiedot ja sarjanumero varaosien nopean saatavuuden turvaamiseksi ja aikaavievien yhteydenottojen välttämiseksi.
- E.7 Jotta saat hävinneen tai viallisen avaimen tilalle mahdollisimman nopeasti korvaavan avaimen, merkitse lukon ja avaimen muistiin. Numero näkyy avaimessa ja lukossa.

A.0 Üldist

- A.1 ŠKODA ei vastuta mingisuguste inimestele tekitatud vigastuste, vallas- või kinnisvarale tekitatud kahju, saamata jäänud tulu või mõne muu kahju või rikkumise eest, mille on põhjustanud jalgrattahoidiku yale paigaldamine, sealhulgas (kuid mitte ainult) paigaldamine või kasutamine, mis ei vasta ŠKODA või ŠKODA edasimüüja poolt kirjalikult või suuliselt esitatud kinnitus-, paigaldus- ja muudele juhistele.
- A.2 Jalgrattahoidikuid ja selle osi ei tohi mingil viisil muuta.
- A.3 Kui teil on jalgrattahoidiku töötamise, kasutamise ja piirangute kohta küsimusi, pöörduge oma ŠKODA edasimüüja poole. Enne jalgrattahoidiku paigaldamist ja kasutamist lugege kõik juhised ja garantiiteave hoolikalt läbi.
- A.4 Ohutusjuhised tuleks alles hoida, et neid tulevikus vajaduse korral vaadata ning tagada, et teised jalgrattahoidiku kasutajad on selle sisuga tuttavad.

B.0 Paigaldamine

- B.1 Lugege paigaldusjuhiseid ja kontrollige, et jalgrattahoidiku kõik vajalikud osad oleksid olemas.
- B.2 Lugege paigaldusjuhiseid ja soovitude nimekirja (kui see on olemas) hoolikalt läbi ja täitke neis esitatud juhised. Siis paigaldage seade, täites õiges järjekorras juhised 1, 2, 3 jne.
- B.3 Ärge proovige paigaldada jalgrattahoidikut muul viisil, kui on näidatud paigaldusjuhistes.
- B.4 Jätke katusele paigaldatavate jalgrattahoidikute puhul (kui paigaldusjuhistes pole esitatud konkreetseid paigalduskohti) esi- ja tagaraami vahele vähemalt 700 mm.
- B.5 Koorem ei tohiks ületada raami laiust ja see peaks olema raamil ühtlaselt jaotunud ning võimalikult madala raskuskeskmega.

C.0 Kandevõime

- C.1 Jalgrattahoidiku paigaldusjuhistes määratud maksimaalset kandevõimet ei tohi ületada. Lisaks on sõiduki jaoks soovitatav maksimaalne kandevõime paigaldusjuhistes määratud kandevõimest alati prioriteetsem. Alati kehtib väiksem soovitatav kandevõime ja seda ei tohi ületada.
- C.2 Jalgrattahoidiku paigaldusjuhistes määratud maksimaalne kandevõime kehtib nii liikuvate kui ka pargitud sõidukite kohta.
- C.3 Koorem peab olema hoolikalt kinnitatud. Elastikkõisi ei tohi kasutada.
- C.4 Kontrollige paigaldusjuhistes ühe jalgratta kohta määratud maksimumkaalu ja ärge seda ületage.
- C.5 Jalgrattahoidik on ehitatud ainult standardraamiga jalgrataste vedamiseks. Hoidikul ei tohi transportida tandemjalgrattaid. Kontrollige alati paigaldusjuhistes määratud jalgrattaraami maksimumsuurust (diameetrit) ja ärge seda ületage.
- C.6 Küsige süsinikraami või -esihargiga jalgrataste puhul jalgratta tootjalt või edasimüüjalt, kas tohite jalgrattahoidikut kasutada.
- C.7 ŠKODA ei vastuta mis tahes kahjude eest, mille on põhjustanud süsinikraamide või -esihargi paigaldamine jalgrattahoidikule või nende kasutamine seal.
- C.8 Jalgratta kõik hõlpsalt eemaldatavad osad, sealhulgas (kuid mitte ainult) lasteistmed, korvid, lukud (kui need pole püsivalt kinnitatud) ja pumbad tuleb enne transportimist eemaldada. Need võivad transportimisel suurenenud õhutakistuse ja vibratsiooni tõttu lahti tulla ja ohustada teisi liiklejaid.

D.0 Sõiduomadused ja -eeskirjad

- D.1 See toode pole heaks kiidetud ega ette nähtud maastikusõiduks. Reguleerige oma kiirust vastavalt valitsevatele teeludele ja veetavale koormale. Kontrollige regulaarselt koorma kinnitust.
- D.2 Sõiduki juht vastutab ainuisikuliselt selle eest, et jalgrattahoidik oleks täiesti korras ning et hoidik ja koorem oleks turvaliselt kinnitatud (isegi kui selle on kinnitanud mõni teine isik).
- D.3 Iga kord, kui kasutate jalgrattahoidikut, kontrollige pärast lühikest vahemaa (50 km) läbimist ja seejärel regulaarsete vahemike järel, et see oleks turvaliselt kinnitatud. Kui märkate ebatavalist müra, koorma ja/või hoidiku liikumist, sõiduki ebatavalist käitumist või muid ebaharilikke tingimusi, peatage sõiduk ning kontrollige, et jalgrattahoidik ja koorem oleksid vastavalt paigaldusjuhiste õigesti kinnitatud.
- D.4 Sõiduki kogupikkus ja/või -kaal võivad paigaldatud jalgrattahoidikuga olla tavalisest suuremad. Jalgrattad võivad suurendada sõiduki kogulaiust ja -kõrgust. Olge eriti ettevaatlik, kui tagurdate ja/või sisenete garaazidesse, praamidele vms.
- D.5 Vahetage kõik hoidiku kahjustatud või kulunud osad kohe välja. Transportimisel peavad kõik hoovad, poldid ja/või mutrid olema kinnitatud vastavalt paigaldusjuhiste.
- D.6 Lukuga varustatud hoidikud peavad olema alati lukustatud asendis. Võtmed peavad olema eemaldatud ja neid tuleb transportimise ajal hoida sõiduki sees.

- D.7 Võtke arvesse, et sõiduki sõidu- ja pidurdusomadused (sh kurvides) võivad muutuda ja sõiduk võib paigaldatud jalgrattahoidikuga muutuda külgtuule suhtes tundlikumaks.
- D.8 Sõiduki kiirus tuleb alati valida vastavalt veetavale koormale ja valitsevatele teeoludele, nt tee tüübile, tee kvaliteedile, tuuleoludele, liiklustihedusele ja kehtivatele kiirusepiirangutele, kuid sõiduki kiirus ei tohi mingil tingimisel kunagi ületada 130 km/h. Alati tuleb järgida kehtivaid kiirusepiiranguid ja muid liikluseeskirju.
- D.9 Võtke arvesse, et transportimise ajal võib tekkida tuulemüra ja see võib sõltuvalt sõidukist ja koormast olla erinev.
- D.10 Kui jalgrattahoidikut ei kasutata, tuleb see kütusekulu ja keskkonnamõjude vähendamiseks ning teiste liiklejate ohutuse tagamiseks eemaldada.

E.0 Hooldus

- E.1 Puhastage jalgrattahoidikut regulaarselt sooja vee või autošampooniga, eriti siis, kui kasutate või olete jalgrattahoidikut äsja kasutanud rannaäärsetes piirkondades (soolase vee tõttu), või ajal, kui teedele puistatakse soola (talvisel ajal).
- E.2 Mutreid, polte ja lukkusid tuleb korrapäraselt määrada.
- E.3 Eemaldage jalgrattahoidik enne automaatpesula kasutamist.
- E.4 Kui jalgrattahoidik on sõidukilt eemaldatud, tuleb seda hoida kuivas kohas. Kõiki hoidiku osi tuleb turvaliselt säilitada. Ärge unustage jalgrattahoidikut vastavalt juhistele puhastada ja hooldada.
- E.5 Kui mõni jalgrattahoidiku osa läheb kaotsi või kulub ära, asendage see ainult ehtsa ŠKODA varuosaga. Varuosi saate osta edasimüüjalt või tootjalt.
- E.6 Varuosade kiireks hankimiseks ja aeganõudvate järjekordade vältimiseks esitage tellimisel või päringu tegemisel vajalikud tooteandmed ja seerianumber.
- E.7 Kaotsiläinud või defektsete võtmete võimalikult kiireks vahetamiseks kirjutage üles numbrid, mis asuvad lukul ja võtmel.

LV

A.0 Vispärigi

- A.1 ŠKODA neužņemas nekādu atbildību par traumām, kustāmā vai nekustāmā īpašuma bojājumiem, peļņas zudumiem vai jebkādiem citiem zudumiem vai bojājumiem, kas radušies nepareizas turētāja uzstādīšanas vai lietošanas rezultātā, ieskaitot, bet neaprobežojoties ar tādu uzstādīšanu vai lietošanu, kas neatbilst montēšanas norādījumiem, uzstādīšanas norādījumiem vai jebkuriem citiem norādījumiem, par kuriem rakstiski vai mutiski ir informējis uzņēmums ŠKODA vai ŠKODA izplatītājs.
- A.2 Turētāju un tā detaļas nedrīkst nekādā veidā modificēt.
- A.3 Sazinieties ar savu ŠKODA izplatītāju, ja jums ir jautājumi par turētāja darbību, lietošanu un ierobežojumiem. Pirms turētāja uzstādīšanas un lietošanas rūpīgi izlasiet visus norādījumus un garantijas informāciju.
- A.4 Drošības norādījumi ir jāsaplabā turpmākai uziņai un lai nodrošinātu, ka citi velosipēdu turētāja lietotāji var iepazīties ar norādījumu saturu.

B.0 Montēšana

- B.1 Skatiet montēšanas norādījumus, lai pārbaudītu, vai ir visas nepieciešamās turētāja detaļas.
- B.2 Rūpīgi izlasiet un ievērojiet montēšanas norādījumus un ieteikumus, ja tādi ir. Pēc tam montējiet ierīci pareizā secībā, izpildot 1., 2., 3. utt. darbību.
- B.3 Nemēģiniet montēt turētāju citādi, nekā norādīts montēšanas norādījumos.
- B.4 Ja izmantojat uz jumta uzstādāmu turētāju un montēšanas norādījumos nav sniegta speciālas montēšanas pozīcijas, nodrošiniet, lai starp priekšējo un aizmugurējo rāmi būtu vismaz 700 mm attālums.
- B.5 Krava nedrīkst pārsniegt turētāja platumu, slodzei ir jābūt vienmērīgi sadalītai pa visu kravas turētāju, un smaguma centram ir jāatrodas pēc iespējas zemāk.

C.0 Krava

- C.1 Nedrīkst pārsniegt montēšanas norādījumos minēto maksimālo turētāja kravnesību. Turklāt sportlīdzekļa ieteicamajai kravnesībai vienmēr ir svarīgāka nozīme nekā montēšanas norādījumos minētajai kravnesībai. Vienmēr ir jāievēro zemākā ieteicamā maksimālā kravnesība, un to nedrīkst pārsniegt.
- C.2 Montēšanas norādījumos minētā maksimālā turētāja kravnesība attiecas gan uz sportlīdzekli kustībā, gan stāvvietā novietotu sportlīdzekli.
- C.3 Krava ir kārtīgi jānostiprina. Nedrīkst izmantot elastīgas gumijas.
- C.4 Pārbaudiet un nepārsniedziet maksimālo velosipēda svaru, kāds norādīts uzstādīšanas norādījumos.
- C.5 Turētājs ir paredzēts tikai standarta velosipēdu transportēšanai. Turētājā nedrīkst transportēt diviem braucējiem paredzētus velosipēdus. Vienmēr pārbaudiet un nepārsniedziet maksimālo velosipēda rāmja

lielumu (diametrā), kāds minēts uzstādīšanas norādījumos.

- C.6 Ja velosipēda rāmis vai dakša ir izgatavota no oglekļa šķiedrām, vienmēr konsultējieties ar velosipēda ražotāju vai izplatītāju, lai noskaidrotu, vai to drīkst transportēt turētājā.
- C.7 ŠKODA neuzņemas nekādu atbildību par oglekļa šķiedru rāmju vai dakšu bojājumiem, kas rodas turētāja uzstādīšanas un/vai lietošanas laikā.
- C.8 Pirms transportēšanas jānoņem visas viegli noņemamās velosipēda detaļas, ieskaitot, bet neaprobežojoties ar bērnu sēdekļiem, groziem, slēdzenēm (ja tās nav uzstādītas pastāvīgi) un gaisa sūkņiem. Šīs detaļas lielākas gaisa pretestības un vibrāciju dēļ transportēšanas laikā var atvienoties, radot apdraudējumu citiem ceļu satiksmes dalībniekiem.

D.0 Braukšanas īpatnības un noteikumi

- D.1 Šīs izstrādājums nav paredzēts lietošanai uz bezceļu seguma, un to nedrīkst lietot šādos apstākļos. Regulējiet braukšanas ātrumu atbilstoši ceļa apstākļiem un kravai. Regulāri pārbaudiet kravas stiprinājumus.
- D.2 Tikai transportlīdzekļa vadītājs ir atbildīgs par turētāja apkopi un turētāja un kravas drošu nostiprināšanu (pat tad, ja to uzstāda trešā persona).
- D.3 Lietojot turētāju, pēc neliela nobrauktā attāluma (50 km) pārbaudiet, vai turētājs ir stingri nostiprināts, un pēc tam veiciet regulāras pārbaudes. Ja pamanāt neparastu troksni, kravas un/vai turētāja kustību, neierastu transportlīdzekļa darbību vai citus neparastus apstākļus, apturiet transportlīdzekli un pārbaudiet, vai krava un turētājs ir pareizi nostiprināti atbilstoši uzstādīšanas norādījumiem.
- D.4 Transportlīdzekļa kopējais garums un/vai augstums var palielināties, ja ir uzstādīts turētājs. Arī velosipēdi var palielināt transportlīdzekļa kopējo platumu un augstumu. Ievērojiet piesardzību, apgrīzoties un/vai iebraucot garāžā, uzbraucot uz kuģa utt.
- D.5 Nekavējoties nomainiet jebkuru bojāto vai nolietoto turētāja detaļu. Transportēšanas laikā visas sviras, skrūves un/vai uznavas jāpiestiprina atbilstoši uzstādīšanas norādījumiem.
- D.6 Pirms izbrauciena apriekotie turētāji vienmēr jātur aizslēgtā pozīcijā. Atslēgas ir jāizņem un transportēšanas laikā jāglabā transportlīdzeklī.
- D.7 Ja ir uzstādīts turētājs, transportlīdzekļa vadīšanas īpatnības un bremžu darbība (arī līkumos) var mainīties un transportlīdzeklis var būt vairāk pakļauts sānevju iedarbībai.
- D.8 Transportlīdzekļa braukšanas ātrums vienmēr ir jāpielāgo atbilstoši transportējamajai kravai un braukšanas apstākļiem, piemēram, ceļa veidam, kvalitātei, vēja stiprumam, satiksmes intensitātei un piemērojamiem braukšanas ātruma ierobežojumiem, taču braukšanas ātrums nekādos apstākļos nedrīkst pārsniegt 130 km/h. Vienmēr jāņem vērā piemērojami ātruma ierobežojumi un citi satiksmes noteikumi.
- D.9 Nemiet vērā, ka transportēšanas laikā vējš var radīt troksni, un tā stiprums ir atkarīgs no transportlīdzekļa un kravas.
- D.10 Lai ekonomētu degvielu, samazinātu ietekmi uz apkārtējo vidi un netraucētu citu ceļu satiksmes dalībnieku drošībai, turētājs ir jānoņem no transportlīdzekļa, ja tas netiek lietots.

E.0 Apkope

- E.1 Regulāri tīriet turētāju ar siltu ūdeni vai automašīnas mazgāšanas līdzekli; īpaši tas attiecas uz gadījumiem, ja turētāju lietojat vai lietojāt piekrastē (sālsūdens ietekme) vai laikā, kad ceļi tiek kaisīti ar sāli (ziemā).
- E.2 Ik pēc noteikta laika sprīža jāieeīo skrūves, uznavas un aizslēgi (ja ir uzstādīti).
- E.3 Pirms automātiskas transportlīdzekļa mazgāšanas noņemiet turētāju.
- E.4 Ja turētājs tiek noņemts no transportlīdzekļa, tas ir jāglabā sausā vietā. Visas turētāja detaļas ir jāglabā drošā vietā. Tīriet un apkopiet turētāju atbilstoši norādījumiem.
- E.5 Ja pazaudējat turētāja detaļu(s) vai tā(s) nolietojas, aizstājiet tikai ar oriģinālajām ŠKODA rezerves detaļām. Rezerves detaļas var iegādāties pie izplatītāja vai ražotāja.
- E.6 Lai ātri un bez liekiem jautājumiem saņemtu rezerves detaļas, veicot pasūtījumu vai nosūtot vaicājumu, norādiet attiecīgo informāciju par izstrādājumu un sērijas numuru.
- E.7 Lai pēc iespējas ātrāk nomainītu pazaudētas vai bojātas atslēgas, pierakstiet slēdzenes un atslēgas numuru, kas norādīts uz atslēgas un slēdzenes.



A.0 Bendra

- A.1 „ŠKODA” neprisiima jokius atsakomybēs už asmenų sužalojimų, kilnojamajo arba nekilnojamajo turto sugadinimą, prarastą pelną ar bet kokius kitus nuostolius ar žalą, kurią sukėle netinkamai sumontuotas ar naudojamas laikiklis, įskaitant, bet neapsiribojant, montavimą arba naudojimą, neatsižvelgiant į surinkimo, montavimo ar bet kokias kitas instrukcijas, kurias raštu arba žodžiu pateikė „ŠKODA” arba „ŠKODA” pardavėjas.

- A.2 Laikiklio ir jo dalių negalima jokiais būdais modifikuoti.
- A.3 Jeigu turite kokių nors klausimų apie laikiklio veikimą, naudojimą ir apribojimus, kreipkitės į „ŠKODA“ pardavėją. Prieš montuodami ir naudodami laikiklį, perskaitykite visas instrukcijas ir garantijos informaciją.
- A.4 Saugos instrukcijas reikia saugoti, kad būtų galima peržiūrėti vėliau ir kiti dviračių laikiklio naudotojai galėtų jas perskaityti.

B.0 Tvirtinimas

- B.1 Patikrinkite surinkimo instrukcijas ir įsitinkite, kad yra visos reikiamos laikiklio detalės.
- B.2 Atidžiai perskaitykite surinkimo instrukcijas, rekomendacijų sąrašą (jei toks pridėtas) ir jų laikykitės. Tada pritvirtinkite įrenginį atlikdami veiksmus tinkama seka: 1, 2, 3 ir t. t. punktai.
- B.3 Nebandykite pritvirtinti laikiklio kitaip, nei parodyta montavimo instrukcijose.
- B.4 Jeigu laikiklis tvirtinamas ant stogo, ir surinkimo instrukcijoje nenurodytos konkrečios tvirtinimo vietos, užtikrinkite, kad tarp priekinių ir galinių skersinių būtų bent 700 mm atstumas.
- B.5 Krovinyš turi būti platesnis už laikiklį. Jis turi būti tolygiai paskirstytas laikikliui, o svorio centras turi būti kuo žemiau.

C.0 Apkrova

- C.1 Negalima viršyti surinkimo instrukcijoje nurodytos maksimalios laikiklio apkrovos. Be to, pirmenybė teikiama rekomenduojamai maksimaliai automobilio apkrovai, o ne surinkimo instrukcijoje nurodytai apkrovai. Visada turi būti taikoma mažiausia rekomenduojama apkrova, ir ji negali būti viršijama.
- C.2 Surinkimo instrukcijoje nurodyta maksimali laikiklio apkrova taikoma ir važiuojantiems, ir stovintiems automobiliams.
- C.3 Krovinyš turi būti saugiai pritvirtintas. Negalima naudoti elastinių virvių.
- C.4 Patikrinkite montavimo instrukcijoje nurodytą maksimalų dviračio svorį ir jo neviršykite.
- C.5 Laikiklis yra skirtas tik standartiniams dviračių rėmams. Tandemų ant laikiklio tvirtinti negalima. Visada patikrinkite dviračio rėmo dydį (skersmenį) ir užtikrinkite, kad jis neviršytų maksimalaus dydžio, nurodyto montavimo instrukcijoje.
- C.6 Jeigu dviratis turi anglies pluošto rėmus ar šakes, susisiekite su dviračio gamintoju ar pardavėju, ir pasitikslinkite, ar jį galima vežti ant laikiklio.
- C.7 „ŠKODA“ neprisiima jokios atsakomybės už bet kokią žalą, padarytą anglies pluošto rėmams arba šakėms, montuojant laikiklį ir (arba) jį naudojant.
- C.8 Prieš gabenant visos lengvai nuimamos dviračių dalys turi būti nuimtos, įskaitant, bet neapsiribojant, vaikų sėdynes, krepšius, užraktus (jei nėra pritvirtinta visam laikui) ir oro pompas. Šios dalys dėl padidėjusio oro pasipriešinimo ir vibracijos gabenant gali atsikabinti, taip sukeldamos pavojų kitiems eismo dalyviams.

D.0 Vairavimo ypatybės ir taisyklės

- D.1 Šis produktas nepatvirtintas ir negali būti naudojamas važiuojant bekele. Pasirinkite greitį atsižvelgdami į esamas eismo sąlygas ir gabenamą krovinį. Reguliariai patikrinkite krovinio pritvirtinimus.
- D.2 Už tai, kad laikiklis būtų puikios būklės ir kad laikiklis bei krovinyš būtų saugiai pritvirtinti (net jei tai darė trečias asmuo), yra atsakingas tik automobilio vairuotojas.
- D.3 Kiekvieną kartą, kai naudojamas laikiklis, nuvažiavę trumpą atstumą (50 km) patikrinkite, ar jis saugiai pritvirtintas. Vėliau darykite tai reguliariais intervalais. Išgirdę nejprastą garsą, pajutę, kad krovinyš ir (arba) laikiklis juda, pakito automobilio valdymas, arba pastebėję kitas nejprastas aplinkybes, sustokite ir patikrinkite, ar laikiklis ir krovinyš pritvirtinti tinkamai, kaip aprašyta montavimo instrukcijoje.
- D.4 Pritvirtinus laikiklį, gali padidėti automobilio bendras ilgis ir (arba) aukštis. Dviračiai gali padidinti automobilio bendrą plotį ir aukštį. Būkite ypač atsargūs važiuodami atbuline eiga ir (arba) įvažiuodami į garažus, keltus ir pan.
- D.5 Sugadintas arba susidėvėjęs laikiklio dalis nedelsdami pakeiskite. Gabenimo metu visos svirtys, varžtai ir (arba) veržlės turi būti priveržtos, kaip aprašyta montavimo instrukcijoje.
- D.6 Laikikliai, kurie tvirtinami užraktu, visada turi būti užrakinti. Gabenant raktai turi būti išimti ir laikomi automobilyje.
- D.7 Atminkite, kad automobilio vairavimo ir stabdymo ypatybės (įskaitant posūkius) gali pasikeisti, ir automobilį, ant kurio pritvirtintas laikiklis, gali veikti šoninis vėjas.
- D.8 Automobilio greitis turi būti nuolat reguliuojamas, atsižvelgiant į gabenamą krovinį ir esamas eismo sąlygas, pvz., kelio tipą, kokybę, vėjo sąlygas, eismo intensyvumą ir taikomus greičio apribojimus, tačiau jokiais būdais negali viršyti 130 km/h. Visada būtina atsižvelgti į taikomus greičio apribojimus ir kitas eismo taisykles.
- D.9 Atminkite, kad važiuojant gali girdėtis vėjas, jo keliamas triukšmas priklauso nuo automobilio ir krovinio tipo.

- D.10 Siekiant taupyti kurą ir atsižvelgiant į poveikį aplinkai bei kitų eismo dalyvių saugumą, nenaudojamas laikiklis turi būti nuimtas nuo automobilio.

E.0 Priežiūra

- E.1 Reguliariai nuvalykite laikiklį šiltu vandeniu arba automobiliams skirtu šampūnu, ypač jei laikiklis naudojamas arba buvo naudojamas pajūrio vietovėse (dėl druskingo vandens poveikio) arba tais laikotarpiais, kai keliai barstomi druska (žiemos metu).
- E.2 Sraigtus, varžles ir užraktus (jei jø yra) reikia reguliariai tepti.
- E.3 Nuimkite laikiklį prieš naudodamiesi automatine automobilių plovykla.
- E.4 Nuo automobilio nuimtas laikiklis turi būti laikomas sausoje vietoje. Visos laikiklio dalys turi būti saugiai padėtos. Valykite ir prižiūrėkite laikiklį, kaip aprašyta instrukcijose.
- E.5 Pamestas arba susidėvėjęs laikiklio dalis keiskite tik originaliomis „ŠKODA“ atsarginėmis dalimis. Jas galima įsigyti iš pardavėjo arba gamintojo.
- E.6 Norėdami atsargines dalis gauti greitai ir išvengti laiką gaišinančių užklausų, pateikdami užsakymą arba užklausą nurodykite svarbius produkto duomenis ir serijos numerį.
- E.7 Norėdami kaip galima greičiau pakeisti pamestus arba sugadintus raktus, užsirašykite ant rakto ir užrakto nurodytus numerius.

PL

A.0 Uwagi ogólne

- A.1 Firma ŠKODA nie ponosi żadnej odpowiedzialności za obrażenia ciała, uszkodzenia mienia ruchomego i nieruchomości, utratę zysków ani inne straty lub szkody spowodowane przez nieprawidłową instalację bagażnika lub korzystanie z niego w niewłaściwy sposób, w tym instalację lub korzystanie niezgodnie z instrukcją montażu i mocowania bądź innymi instrukcjami udostępnionymi użytkownikowi w formie pisemnej lub ustnej przez firmę ŠKODA lub sprzedawcę ŠKODA.
- A.2 Bagażnik ani jego części nie mogą być żaden sposób modyfikowane.
- A.3 Wszystkie pytania dotyczące obsługi, używania i ograniczeń w użytkowaniu bagażnika należy kierować do sprzedawcy ŠKODA. Przed montażem i rozpoczęciem używania bagażnika należy uważnie przeczytać wszystkie instrukcje oraz informacje dotyczące gwarancji.
- A.4 Zasady bezpieczeństwa należy zachować, aby później można było do nich wrócić i aby mieć pewność, że wszyscy pozostali użytkownicy bagażnika rowerowego zapoznali się z ich treścią.

B.0 Montaż

- B.1 W instrukcji montażu należy sprawdzić, czy w komplecie znajdują się wszystkie potrzebne części.
- B.2 Należy uważnie przeczytać instrukcję montażu i listę rekomendacyjną – jeśli jest dołączona – i postępować zgodnie z zawartymi w nich zaleceniami. Montaż zestawu należy przeprowadzić w kolejności przedstawionej w instrukcji (1,2,3...).
- B.3 Nie należy podejmować prób mocowania bagażnika w jakikolwiek inny sposób niż przedstawiony w instrukcji montażu.
- B.4 W przypadku uchwytu montowanego na dachu – jeżeli w instrukcji bagażnika bazowego nie wskazano konkretnego miejsca mocowania – należy upewnić się, że belki bagażnika bazowego są oddalone od siebie o co najmniej 700 mm.
- B.5 Ładunek nie może być większy niż szerokość bagażnika, powinien być na nim rozłożony równomiernie oraz tak, aby a jego środek ciężkości był położony możliwie najniżej.

C.0 Ładowanie

- C.1 Nie wolno obciążać bagażnika powyżej maksymalnej ładowności określonej w instrukcji montażu. Ponadto pierwszeństwo nad ładownością podaną w instrukcji bagażnika ma maksymalna ładowność określona dla danego modelu samochodu. Najważniejsza jest zawsze niższa z podanych ładowności i w żadnym wypadku nie wolno jej przekraczać.
- C.2 Maksymalne obciążenie bagażnika według instrukcji obsługi dotyczy zarówno pojazdów w ruchu, jak i nieruchomych.
- C.3 Ładunek musi być starannie zabezpieczony. Nie wolno używać elastycznych gum mocujących.
- C.4 Należy sprawdzić i nie przekraczać maksymalnego ciężaru pojedynczego roweru podanego w instrukcji montażu.
- C.5 Bagażnik jest przeznaczony do przewożenia wyłącznie rowerów o standardowych ramach. Nie wolno przewozić na bagażniku rowerów typu tandem. Za każdym razem należy sprawdzać maksymalny wymiar ramy roweru (średnice) określony w instrukcji montażu i nie przekraczać tej wartości.
- C.6 W przypadku rowerów z ramą lub widelcem wykonanymi z karbonu należy zawsze sprawdzić u producenta

lub sprzedawcy roweru, czy może być on mocowany w uchwycie/bagażniku.

- C.7 Firma ŠKODA nie ponosi żadnej odpowiedzialności za jakiegokolwiek uszkodzenia ram lub widelców karbonowych, do których dojdzie w trakcie mocowania roweru i/lub używania bagażnika.
- C.8 Przed transportem należy usunąć wszystkie łatwo zdejmowane części rowerów, w tym m.in. foteliki dla dzieci, koszyki, zamknięcia (jeśli nie są zainstalowane na stałe) czy pompki. Części te mogą odłączyć się w trakcie transportu z powodu dużego oporu powietrza oraz wibracji, stanowiąc zagrożenie dla innych uczestników ruchu drogowego.

D.0 Warunki jazdy i przepisy drogowe

- D.1 Ten produkt nie ma atestu do jazdy po bezdrożach i nie może być stosowany w takich warunkach. Należy dostosować prędkość jazdy do warunków panujących na drodze i przewożonego ładunku. Należy regularnie sprawdzać mocowanie ładunku.
- D.2 Kierowca pojazdu ponosi wyłączoną odpowiedzialność za pełną sprawność bagażnika oraz za jego bezpieczne zamocowanie wraz z ładunkiem (nawet jeśli instalację przeprowadza inna osoba).
- D.3 Za każdym razem po zainstalowaniu bagażnika należy sprawdzić jego mocowanie po przejechaniu krótkiego dystansu (50 km), a następnie powtarzać kontrolę w regularnych odstępach. W przypadku niepokojących odgłosów albo jeśli ładunek lub bagażnik poruszają się, samochód zachowuje się w nietypowy sposób lub występują inne nadzwyczajne okoliczności, należy zatrzymać się i sprawdzić, czy bagażnik oraz ładunek są prawidłowo zabezpieczone zgodnie z instrukcją montażu.
- D.4 Po zainstalowaniu bagażnika całkowita długość/wysokość pojazdu może się zwiększyć. Same rowery mogą też zwiększać szerokość i wysokość pojazdu. Podczas wjeżdżania np. do garażu bądź na prom i/lub cofania należy zachować szczególną ostrożność.
- D.5 Wszelkie uszkodzone lub zużyte części bagażnika należy niezwłocznie wymienić. W trakcie transportu wszystkie dzwignie, śruby i/lub nakrętki muszą być zamocowane zgodnie z instrukcją montażu.
- D.6 Zamki w bagażnikach, które są w nie wyposażone, muszą być zawsze zamknięte. Podczas transportu klucz musi być wyjęty i schowany wewnątrz samochodu.
- D.7 Należy pamiętać, że zainstalowanie bagażnika wpływa na zachowanie pojazdu podczas jazdy – szczególnie pokonywania zakrętów – i hamowania, a pojazd może być bardziej wrażliwy na działanie bocznego wiatru.
- D.8 Prędkość pojazdu należy zawsze dostosowywać do ciężaru przewożonego ładunku i warunków panujących na drodze, np. rodzaju i jakości nawierzchni, siły wiatru, natężenia ruchu i ograniczenia prędkości. W żadnym razie nie należy przekraczać prędkości 130 km/godz. Należy zawsze przestrzegać obowiązujących ograniczeń prędkości i przepisów ruchu drogowego.
- D.9 Należy pamiętać, że podczas transportu może być słyszalny odgłos wiatru, różniący się w zależności od modelu pojazdu i przewożonego ładunku.
- D.10 Ze względu na oszczędność paliwa i wpływ na środowisko naturalne, a także bezpieczeństwo innych uczestników ruchu drogowego, bagażnik należy usunąć z pojazdu, jeśli nie jest używany.

E.0 Konserwacja

- E.1 Bagażnik należy regularnie czyścić ciepłą wodą lub szamponem samochodowym zwłaszcza w trakcie pobytu nad morzem lub po powrocie z takiej wycieczki (działanie słonej wody) albo zimą, kiedy na drogach jest stosowana sól.
- E.2 Śruby, nakrętki i zamki powinny być regularnie smarowane.
- E.3 Przed wjazdem do myjni mechanicznej należy zdjąć bagażnik.
- E.4 Zdjęty z pojazdu bagażnik należy przechowywać w suchym miejscu. Wszystkie elementy bagażnika należy trzymać w bezpiecznym miejscu. Bagażnik należy czyścić i konserwować zgodnie z instrukcją.
- E.5 W razie zgubienia lub zużycia części bagażnika należy korzystać tylko z oryginalnych części zamiennych ŠKODA. Części zamienne można kupić u sprzedawcy lub producenta.
- E.6 Aby zapewnić szybką dostawę części zamiennych i uniknąć niepotrzebnych pytań, w chwili składania zamówienia lub zapytania należy podać szczegóły dotyczące produktu oraz numer seryjny.
- E.7 Aby zapewnić jak najszybszą wymianę zgubionego lub uszkodzonego klucza, należy zapisać numery znajdujące się na zamku i kluczu.

RU

A.0 Общие положения

- A.1 Компания ŠKODA снимает с себя любую ответственность за травмы, повреждение движимого или недвижимого имущества, потерю прибыли и любые иные убытки или ущерб, причиненные неправильной установкой или использованием крепления, в том числе, помимо прочего, установкой или использованием крепления с нарушением инструкций по сборке и установке, а также других инструкций, предоставленных в письменной или устной форме компанией ŠKODA или ее дилером.

- A.2 Крепление и его элементы не должны подвергаться какой-либо модификации.
- A.3 При возникновении любых вопросов об использовании крепления обратитесь к своему дилеру ŠKODA. Перед установкой и началом эксплуатации крепления внимательно прочитайте все инструкции и информацию о гарантии.
- A.4 Инструкции по безопасности необходимо сохранить для обращения к ним в дальнейшем, кроме того, с их содержанием должны ознакомиться все пользователи крепления для велосипедов.

V.0 Установка

- V.1 Ознакомьтесь с инструкцией по сборке и убедитесь в наличии всех необходимых элементов крепления.
- V.2 Внимательно прочитайте инструкции по сборке и рекомендации, если последние входят в комплект поставки. Затем установите крепление в правильной последовательности, выполняя шаги 1, 2, 3 и т. д.
- V.3 Не пытайтесь установить крепление каким-либо способом, отличающимся от способа, описанного в инструкциях по установке.
- V.4 Если в инструкции по сборке крепления, устанавливаемого на крыше, не указано местоположение точек крепления, расстояние между передними и задними стойками должно составлять не менее 700 мм.
- V.5 Груз не должен выходить за пределы багажника и должен быть равномерно распределен на багажнике, при этом центр тяжести должен находиться как можно ниже.

C.0 Нагрузка

- C.1 Максимальная нагрузка на крепление не должна превышать указанную в инструкциях по сборке. Кроме того, значение максимальной нагрузки самого автомобиля всегда имеет приоритет перед максимальной нагрузкой, указанной в инструкциях по сборке. Во всех случаях следует руководствоваться меньшей из допустимых максимальных нагрузок и не превышать их.
- C.2 Максимальная нагрузка на крепление, указанная в инструкциях по сборке, применяется как к движущимся, так и к стоящим автомобилям.
- C.3 Груз должен быть надежно закреплен нерастягивающимися ремнями.
- C.4 Убедитесь в том, что вес каждого из велосипедов не превышает вес, указанный в инструкциях по установке.
- C.5 Крепление предназначено только для перевозки велосипедов со стандартной рамой. Перевозить на данном креплении велосипеды-танделы запрещается. Всегда следите за тем, чтобы размер (диаметр) рамы не превышал максимальный разрешенный размер, указанный в инструкциях по установке.
- C.6 Перед перевозкой велосипедов с карбоновой рамой или карбоновыми вилками проконсультируйтесь с производителем или продавцом, чтобы проверить, разрешена ли их перевозка на подобных креплениях.
- C.7 Компания ŠKODA не несет ответственности за какие-либо повреждения, полученные карбоновыми рамами или вилками при их установке или перевозке на данном креплении.
- C.8 Перед перевозкой с велосипедов необходимо снять все съемные части, в том числе, помимо прочего, детские сиденья, корзины, замки (если они не закреплены на постоянной основе) и насосы. Эти части могут отсоединиться от велосипеда во время перевозки из-за повышенного сопротивления воздуха и вибрации и создать опасность для других участников дорожного движения.

D.0 Условия вождения и нормативные требования

- D.1 Данное изделие не предназначено для использования при вождении автомобиля вне дорог. Скорость автомобиля должна соответствовать состоянию дороги и весу перевозимого груза. Регулярно проверяйте крепежные элементы.
- D.2 Водитель является единственным лицом, несущим ответственность за состояние крепления и за надежную установку крепления и фиксацию груза (даже если установка крепления и фиксация груза производились третьими лицами).
- D.3 Каждый раз при использовании крепления проверяйте надежность его установки вскоре после начала пути (через 50 км) и далее с регулярными интервалами. При наличии необычного шума, смещении груза или крепления, необычном поведении автомобиля или других признаках необычной ситуации остановите автомобиль, проверьте крепление и груз и убедитесь в том, что они установлены в соответствии с инструкциями по установке.
- D.4 Общая длина и/или вес автомобиля после установки крепления могут увеличиться. Прикрепленные велосипеды также могут увеличить общую длину и/или вес автомобиля. Проявляйте особую осторожность при езде задним ходом, а также при въезде в гаражи, на паромы и т. д.

- D.5 Сразу же заменяйте поврежденные или изношенные детали крепления. При движении автомобиля все рукоятки, болты и гайки должны быть затянуты в соответствии с требованиями инструкций по установке.
- D.6 Крепления, оснащенные замком, должны быть всегда заперты. Во время движения ключи должны быть вынуты из замка и должны находиться внутри автомобиля.
- D.7 Помните о том, что характеристики управления автомобилем, а также его поведение при торможении (в том числе в поворотах) могут измениться и что с установленным креплением автомобиль может стать более чувствительным к боковому ветру.
- D.8 Скорость автомобиля должна всегда соответствовать весу размещенного на нем груза и дорожным условиям, таким как тип и качество дорожного покрытия, сила и направление ветра, интенсивность движения и ограничения скорости на дороге, и ни при каких условиях не должна превышать 130 км/ч. При движении необходимо всегда соблюдать скоростные ограничения и правила дорожного движения.
- D.9 Помните о том, что во время движения может возникать шум, вызываемый прохождением ветра через крепление и груз; при этом данный шум может быть разным в зависимости от модели автомобиля и размещенного на нем груза.
- D.10 Для экономии топлива и уменьшения воздействия на окружающую среду, а также для обеспечения безопасности других участников дорожного движения необходимо всегда снимать с автомобиля неиспользуемое крепление.

E.0 Обслуживание

- E.1 Регулярно мойте крепление теплой водой или автошампунем, особенно после использования крепления в прибрежных районах (для удаления соли) или в зимнее время, когда дороги обрабатываются солью.
- E.2 Винты, гайки и замки (если они используются) следует регулярно смазывать.
- E.3 Снимайте крепление перед въездом на автоматическую мойку.
- E.4 Храните снятое с автомобиля неиспользуемое крепление в сухом месте. Все детали крепления должны храниться с соблюдением мер предосторожности. Не забывайте выполнять очистку и обслуживание крепления согласно инструкциям.
- E.5 При утере или износе элементов крепления заменяйте их только оригинальными деталями компании ŠKODA. Запасные детали можно приобрести у дилера или производителя.
- E.6 Для ускорения получения запасных частей и во избежание потери времени на уточнение указывайте при размещении заказа или подаче запроса точные данные об изделии и его серийный номер.
- E.7 Для наиболее быстрой замены утерянных или сломавшихся ключей запишите и храните номера ключей и замка, которые указаны на ключах и замке.

UK

A.0 Загальні положення

- A.1 Компанія ŠKODA не несе жодної відповідальності за тілесні травми людей, пошкодження рухомого або нерухомого майна, втрату прибутку чи будь-які інші збитки або пошкодження, спричинені неправильним монтажем чи використанням багажника, включно з, але не обмежуючись, монтажем чи використанням із порушенням інструкції зі зборки, монтажу або інших указівок, наданих у письмовій чи усній формі компанією ŠKODA або її агентом із продажів.
- A.2 Багажник і його частини забороняється будь-яким чином змінювати.
- A.3 Якщо у вас виникнуть будь-які запитання щодо експлуатації, використання та обмежень на застосування багажника, зверніться до агента з продажів продукції компанії ŠKODA. Уважно прочитайте всі відомості в інструкції та гарантії, перш ніж розпочати монтаж і використання багажника.
- A.4 Рекомендуємо зберігати правила техніки безпеки для їх використання в майбутньому та ознайомлення з їхнім вмістом усіх інших користувачів багажників для перевезення велосипедів.

B.0 Установка

- B.1 Перевірте наявність усіх необхідних елементів багажника згідно з інструкцією зі зборки.
- B.2 Уважно прочитайте інструкції зі зборки та список рекомендацій (якщо додається) і дотримуйтеся їх. Потім установіть пристрій у правильній послідовності, дотримуючись пунктів 1, 2, 3 й т. д.
- B.3 Не намагайтеся встановити багажник іншим способом, ніж описаним в інструкції зі монтажу.
- B.4 У разі монтажу багажника на даху, якщо в інструкції зі зборки не наведено жодні спеціальні відомості про розміщення, намагайтеся дотримуватися відстані щонайменше 700 мм між передньою та задньою рамами.

- B.5 Вантаж не має перевищувати ширину багажника, його необхідно рівномірно розподіляти за всією площиною таким чином, щоб центр ваги був якомога нижче.

C.0 Навантаження

- C.1 Не можна перевищувати максимальне навантаження для багажника, зазначене в інструкції зі зборки. Крім того, максимальне навантаження, рекомендоване для транспортного засобу, має перевагу над навантаженням, зазначеним в інструкції зі зборки. Завжди треба дотримуватися найменшого з дозволених максимальних навантажень і не перевищувати його.
- C.2 Параметр максимального навантаження для багажника, зазначений в інструкції зі зборки, застосовується як до транспортного засобу, що рухається, так і до засобів на стоянці.
- C.3 Застосуйте необхідну надійно закріплювати. Не можна використовувати троси, що розтягуються.
- C.4 Дізнайтеся та не перевищуйте максимальну вагу велосипеда, зазначену в інструкціях з монтажу.
- C.5 Багажник сконструйовано лише для стандартних велосипедних рам. На багажнику не можна перевозити двомісні велосипеди. Завжди перевіряйте та не перевищуйте максимальний розмір рами велосипеда (діаметр), зазначений в інструкціях з монтажу.
- C.6 Для велосипедів із карбоновими рамами або вилками завжди консультуйтеся з виробниками або агентами із продажів велосипедів, щоб перевірити, чи можна їх використовувати з багажником.
- C.7 Компанія ŠKODA не несе жодної відповідальності за пошкодження карбонових рам або вилок, яке може статися під час монтажу чи використання багажника.
- C.8 Усі знімні елементи велосипеда слід зняти перед його транспортуванням, включно з, але не обмежуючись, дитячими сидіннями, корзинами, замками (якщо вони знімаються) і повітряними насосами. Такі частини можуть від'єднатися під час транспортування через підвищений опір повітря й коливання та становити загрозу для інших учасників дорожнього руху.

D.0 Інструкції та нормативні положення щодо керування транспортним засобом

- D.1 Цей виріб не схвалено для використання під час позашляхової їзди. Обирайте швидкість руху відповідно до дорожніх умов і вантажу, що перевозиться. Регулярно перевіряйте надійність закріплення вантажу.
- D.2 Водій транспортного засобу несе повну відповідальність за забезпечення бездоганного стану багажника, а також за надійне закріплення багажника та вантажу (навіть якщо їх установила інша людина).
- D.3 Щоразу під час використання багажника перевіряйте надійність його закріплення спершу через 50 км, а потім через рівні проміжки дороги. Якщо ви помітили незвичний шум, рух вантажу або багажника, особливу поведінку транспортного засобу чи інші незвичні умови їзди, зупиніться та перевірте, чи правильно закріплено багажник і вантаж відповідно до інструкцій з монтажу.
- D.4 Загальна довжина або висота транспортного засобу можуть збільшитися після монтажу багажника. Також самі велосипеди можуть підвищити загальну ширину та висоту транспортного засобу. Особливо обережно слід здавати назад або заїжджати в гаражі чи на переправи тощо.
- D.5 Не зволікайте із заміною пошкоджених або зношених деталей багажника. Під час транспортування всі важелі, болти або гайки слід закрутити відповідно до інструкцій з монтажу.
- D.6 Багажники, які встановлюються за допомогою замка, мають завжди перебувати в заблокованому положенні. Під час руху ключі від замків слід виийняти й покласти в кабінку транспортного засобу.
- D.7 Пам'ятайте, що в разі встановлення багажника може змінюватися поведінка транспортного засобу під час керування та гальмування, а також зростає його чутливість до бокових вітрів.
- D.8 Швидкість транспортного засобу завжди має відповідати вантажу, що перевозиться, а також поточним умовам керування, зокрема типу дороги, якості доріг, умовам вітру, інтенсивності руху та застосовним обмеженням швидкості, проте в жодному разі не має перевищувати 130 км/год. Слід дотримуватися застосовних обмежень швидкості та інших правил дорожнього руху.
- D.9 Пам'ятайте, що під час руху може виникати шум зустрічного потоку повітря, який змінюється залежно від транспортного засобу та вантажу.
- D.10 З метою економії палива та зменшення впливу на довкілля, а також для безпеки інших учасників дорожнього руху, якщо багажник не використовується, його слід зняти із транспортного засобу.

E.0 Технічне обслуговування

- E.1 Регулярно очищайте багажник теплою водою чи автомобільним шампунем, особливо під час або після використання багажника в прибережних зонах (дія солоні води) або протягом періодів застосування солі на дорогах (у зимовий час).
- E.2 Регулярно змазуйте гвинти, гайки та замки (якщо є).
- E.3 Знімайте багажник перед використанням автоматичної автомобільної мийки.

- E.4 Знятий із транспортного засобу багажник має зберігатися в сухому місці. Усі компоненти багажника слід надійно зберігати. Не забувайте очищати багажник і підтримувати його у стані, який відповідає інструкціям цього документа.
- E.5 Якщо деталі багажника загублено чи зношено, використовуйте лише оригінальні запасні частини ŠKODA. Запасні частини можна придбати в агента із продажів або виробника.
- E.6 Під час розміщення замовлення або наведення довідок указуйте всі необхідні відомості про продукт і його серійний номер, щоб швидко одержати запасні частини та уникнути тривалих запитів.
- E.7 Щоб якнайшвидше замінити загублені або несправні ключі, запишіть номер замка та ключа, який можна знайти на вашому ключі та замку.

BG

A.0 **Обща інформація**

- A.1 ŠKODA не поема отговорност за телесни повреди, щети върху движимо или недвижимо имущество, пропуснати ползи и каквито и да било други загуби или вреди, причинени от неправилен монтаж или експлоатация на багажника за велосипеди, включително, но не само монтаж или експлоатация в противоречие с инструкциите за монтаж или с други указания, дадени писмено или устно от ŠKODA или търговец на ŠKODA.
- A.2 Багажникът и частите му не бива да се модифицират по никакъв начин.
- A.3 По въпроси относно работата, експлоатацията и ограниченията на багажника се обръщайте към местния търговец на ŠKODA. Преди монтаж и експлоатация на багажника прочетете внимателно всички инструкции и информация относно гаранцията.
- A.4 Инструкциите за безопасност трябва да бъдат запазени за бъдещи справки и с оглед на това всеки друг ползвател на багажника за велосипеди да бъде запознат с тяхното съдържание.

B.0 **Монтаж**

- B.1 Проверете в инструкциите за монтаж дали всички необходими части на багажника са налице.
- B.2 Внимателно прочетете и следвайте инструкциите за монтаж и списъка с препоръки, ако такъв е приложен. След това монтирайте изделието в правилната последователност, като следвате точки 1, 2, 3 и т.н.
- B.3 Не се опитвайте да монтирате багажника по начин, различен от показания в инструкциите за монтаж.
- B.4 При покривен багажник за велосипеди, ако в инструкциите за монтаж не са указани конкретни местоположения за монтиране на предната и задната напречна греда, спазете минимално разстояние от 700 мм между тях.
- B.5 Товарът не бива да излиза извън ширината на багажника и трябва да бъде равномерно разпределен върху него, с възможно най-ниско разположен център на тежестта.

C.0 **Натоварване**

- C.1 Не бива да се превишава максималното натоварване на багажника, указано в инструкциите за монтаж. Това натоварване винаги е подчинено на максималното препоръчително натоварване за самия автомобил. Винаги се прилага по-ниското от двете ограничения за натоварване и то не трябва да се превишава.
- C.2 Максималното натоварване на багажника, указано в инструкциите за монтаж, важи както за движещи се, така и за паркирани автомобили.
- C.3 Товарът трябва да бъде внимателно закрепен. За целта не бива да се използват ластични въжета.
- C.4 Проверете и не надвишавайте максимално допустимата маса на велосипед, указана в инструкциите за монтаж.
- C.5 Багажникът е предназначен за пренасяне само на велосипеди със стандартни рамки. Той не бива да се използва за транспортиране на тандемни велосипеди. Винаги проверявайте и никога не надвишавайте максималния размер на велосипедната рамка (диаметър), указан в инструкциите за монтаж.
- C.6 При велосипеди с карбонова рамка или вилка винаги се допитвайте до производителя или търговеца, за да проверите дали можете да използвате багажника.
- C.7 ŠKODA не поема отговорност за повреждане на карбонови рамки и вилки по време на монтаж и/или експлоатация на багажника.
- C.8 Преди транспортиране трябва да се отстранят всички лесно демонтируеми части на велосипедите, включително, но не само детски столчета, кошници, устройства за заключване (ако не са трайно монтирани) и помпи. Поради повишеното съпротивление на въздуха и увеличените вибрации е възможно тези части да се откачат и да застрашат останалите участници в пътното движение.

D.0 Начин на шофиране и законови разпоредби

- D.1 Това изделие не е одобрено за използване при шофиране извън пътната мрежа (по пресечен терен) и не трябва да се използва така. Съобразете скоростта си с преобладаващите пътни условия и превозвания товар. Проверявайте периодично закрепването на товара.
- D.2 Цялата отговорност за състоянието на багажника и за здравето му закрепване, както и това на велосипедите, се носи от водача на автомобила (дори ако монтажът е извършен от друго лице).
- D.3 При всяко ползване на багажника за велосипеди проверявайте дали е здраво закрепен след изминаване на кратко разстояние (50 км) и периодично след това. Ако усетите необичаен шум, движение на товара и/или багажника, променено поведение на автомобила или нещо друго необичайно, спрете и проверете дали багажникът и товарът са закрепени правилно и в съответствие с инструкциите за монтаж.
- D.4 При монтиран багажник за велосипеди е възможно общата дължина и/или височина на автомобила да се увеличи. Самите велосипеди могат да увеличат общата ширина и височина на превозното средство. Бъдете особено внимателни при движение назад и/или влизане в гаражи, фериботи и пр.
- D.5 Всички повредени или износени части на багажника за велосипеди трябва да се подменят незабавно. По време на придвижване всички лостове, болтове и/или гайки трябва да бъдат затегнати в съответствие с инструкциите за монтаж.
- D.6 Багажниците, оборудвани със заключващо устройство, трябва винаги да са в заключено положение. По време на придвижване ключовете трябва да са извадени и да се държат в автомобила.
- D.7 Имайте предвид, че при монтиран багажник за велосипеди е възможно поведението на автомобила и спирачките му (включително на завои) да се промени, както и превозното средство да стане уязвимо на страничен вятър.
- D.8 Скоростта на движение винаги трябва да бъде съобразена с превозвания товар и пътните условия като вид и качество на пътя, скорост и посока на вятъра, натовареност на движението и приложимите ограничения на скоростта, като в никакъв случай не бива да надвишава 130 км/ч. Ограниченията на скоростта и останалите правила за движение трябва винаги да се спазват.
- D.9 Имайте предвид, че по време на движение може да се получи шум от вятъра, различен според автомобила и товара.
- D.10 За икономия на гориво и ограничаване въздействието върху околната среда, както и с оглед на безопасността на останалите участници в пътното движение, багажникът за велосипеди трябва да се демонтира от автомобила, когато не се ползва.

E.0 Поддръжка

- E.1 Редовно почиствайте багажника за велосипеди с топла вода или автошампоан, особено когато или след като го използвате в крайбрежни зони (поради въздействието на солената вода) или в периоди, когато пътищата се обработват със сол (през зимата).
- E.2 Болтовете, гайките и ключалките (ако са монтирани) трябва да бъдат смазвани на регулярни интервали.
- E.3 Демонтирайте багажника, преди да използвате автоматична автомивка.
- E.4 Когато багажникът за велосипеди не е на автомобила, трябва да се съхранява на сухо. Всички негови части трябва да се съхраняват по безопасен начин. Не забравяйте да почиствате и поддържате багажника в съответствие с инструкциите.
- E.5 Ако части от багажника бъдат изгубени или се износят, ги подменяйте само с оригинални резервни части на ŠKODA. Такива можете да закупите от местния търговец или от производителя.
- E.6 За да получите частите бързо и да избегнете отнемашо време доуточняване, при поръчки и запитвания посочвайте съответните данни за изделието и серийния му номер.
- E.7 За да можете възможно най-бързо да си възстановите изгубени или дефектни ключове, си запишете номера на ключалката и ключа, който е отбелязан върху тях.



A.0 Všeobecná ustanovení

- A.1 Společnost ŠKODA nepřebírá odpovědnost za újmu na zdraví, škodu na movitém či nemovitém majetku, ztrátu zisku nebo jakoukoli jinou ztrátu či škodu způsobenou nevhodnou montáží nebo nesprávným použitím nosiče, včetně montáže nebo použití v rozporu s návodem k sestavení, montážním návodem nebo jakýmkoli jinými písemnými či ústními pokyny udělenými společností ŠKODA nebo prodejcem výrobků společnosti ŠKODA.
- A.2 Nosič a jeho součásti se nesmějí žádným způsobem upravovat.

- A.3 S veškerými dotazy týkajícími se funkce a použití nosiče, včetně příslušných omezení, se obraťte na prodejce výrobků ŠKODA. Pečlivě si přečtěte všechny dodané návody a informace o záruce dřív, než nosič namontujete a začnete jej používat.
- A.4 Bezpečnostní pokyny byste si měli ponechat pro budoucí potřebu a s jejich obsahem byste měli seznámit všechny ostatní uživatele nosiče kol.

B.0 Montáž

- B.1 V návodu k montáži zkontrolujte, že vám byly dodány všechny nezbytné součásti nosiče.
- B.2 Pečlivě si přečtěte montážní návod i seznam doporučení (pokud je přiložen). Dodržujte uvedený sled úkonů a postupujte v daném pořadí bodů 1, 2, 3 atd.
- B.3 Nepokoušejte se namontovat nosič jakýmkoli jiným způsobem, než jaký je uveden v návodu k montáži.
- B.4 Pokud u nosiče s montáží na střechu není v návodu k montáži uvedena žádná konkrétní montážní poloha, dodržujte minimální vzdálenost 700 mm mezi přední a zadní nosnou tyčí.
- B.5 Náklad nesmí přečnívat přes šířku střešního nosiče a je třeba jej na nosiči rovnoměrně rozložit, aby měl těžiště co nejnižší.

C.0 Zatížení

- C.1 Nepřekračujte maximální zatížení nosiče, které je uvedeno v návodu k montáži. Kromě toho má vždy přednost maximální doporučené vlastní zatížení vozidla před zatížením nosiče uvedeným v návodu k montáži. Platná je vždy nižší z obou hodnot maximálního zatížení a tu nepřekračujte.
- C.2 Maximální zatížení nosiče uvedené v návodu k montáži platí pro pohybující se i zaparkovaná vozidla.
- C.3 Náklad musí být pečlivě zajištěn. K zajištění nákladu nepoužívejte elastické poutací popruhy.
- C.4 Vždy zkontrolujte, že maximální hmotnost připadající na jedno jízdní kolo nepřekračuje hmotnost uvedenou v návodu k montáži.
- C.5 Nosič je konstrukčně uzpůsoben pouze k převážení kol se standardními rámy. Nepřepravujte na nosiči tandemová kola. Vždy zkontrolujte maximální velikost (průměr) rámu kola uvedenou v návodu k montáži.
- C.6 Pokud chcete na nosiči přepravovat kola s karbonovými rámy nebo vidlicemi, zeptejte se nejdřív výrobce nebo prodejce kola.
- C.7 Společnost ŠKODA nepřebírá odpovědnost za jakékoli poškození karbonových rámu nebo vidlic, které vzniklo během montáže a/nebo používání nosiče.
- C.8 Všechny součásti kol, které se mohou lehce uvolnit, musí být před přepravou kola sejmuty. Toto opatření se týká zejména dětských sedaček, košíků, zámků (pokud nejsou trvale namontovány) a pumpiček, protože by se mohly během přepravy působením zvýšeného odporu vzduchu a vibrací uvolnit a ohrozit ostatní účastníky silničního provozu.

D.0 Jízdní vlastnosti a dopravní předpisy

- D.1 Tento výrobek není schválen pro jízdu v terénu, a proto se nesmí používat při jízdě mimo silniční komunikace. Vždy přizpůsobte rychlost jízdy aktuálnímu stavu vozovky, podmínkám silničního provozu a rovněž převáženému nákladu. Pravidelně kontrolujte upevnění nákladu.
- D.2 Řidič vozidla nese výlučnou odpovědnost za zajištění bezchybného stavu a bezpečného upevnění nosiče a nákladu (i tehdy, jestliže montáž nebo nakládání prováděla třetí osoba).
- D.3 Po ujetí krátké vzdálenosti (50 km) a poté v pravidelných intervalech kontrolujte, zda je nosič bezpečně upevněn. Pokud zaznamenáte nezvyklý hluk, pohyb nákladu a/nebo nosiče, změnu chování vozidla nebo cokoliv nezvyklého, zastavte a zkontrolujte, zda jsou nosič i náklad správně zajištěny v souladu s návodem k montáži.
- D.4 Montáž nosiče může zvýšit celkovou délku a hmotnost vozidla. Převážena jízdní kola mohou navíc zvýšit celkovou šířku a výšku vozidla. Proto dbejte zvýšené opatrnosti při couvání a vjíždění do garáží, najíždění na trajekty apod.
- D.5 Jakékoli poškozené nebo opotřebované součásti nosiče neprodleně vyměňte. Během přepravy musí být všechny páky, šrouby a matice utaženy podle pokynů uvedených v návodu k montáži.
- D.6 Nosiče, které jsou vybaveny zámkem, musí být trvale v uzamknuté poloze. Klíče vyjměte ze zámku a během přepravy je mějte uložené ve vozidle.
- D.7 Nezapomeňte, že při jízdě s namontovaným nosičem se mohou změnit jízdní vlastnosti vozidla i jeho chování při brzdění (včetně projíždění zatáček) a že vozidlo může být citlivější na boční vítr.
- D.8 Rychlost vozidla přizpůsobte převáženému nákladu a aktuálním podmínkám provozu, například druhu a stavu vozovky, povětrnostním podmínkám, hustotě provozu a platným rychlostními omezeními. Za žádných okolností však nesmí překročit 130 km/h. Vždy dodržujte nejvyšší dovolenou rychlost a další dopravní předpisy.
- D.9 Během jízdy může vznikat aerodynamický hluk, který se liší v závislosti na typu vozidla a nákladu.

- D.10 Nepoužívaný nosič z vozidla odmontujte. Ušetríte tak palivo, omezíte nepříznivý vliv vyšší spotřeby na životní prostředí a zajistíte vyšší bezpečnost ostatních účastníků silničního provozu.

E.0 Údržba

- E.1 Nosič pravidelně čistěte pomocí teplé vody a autošampónu, a to zejména při použití v pobřežních oblastech, kde je nosič vystaven účinkům slané vody, a během zimního období, kdy se na silnicích používá posypová sůl.
- E.2 Eventuální montážní nářadí a pokyny k montáži mějte vždy ve voze.
- E.3 Před použitím automatické mycí linky sejměte nosič z vozidla.
- E.4 Po odmontování skladujte nosič na suchém místě. Všechny součásti nosiče musí být bezpečně uloženy. Nezapomínejte nosič čistit a udržovat podle pokynů uvedených v návodu.
- E.5 Jako náhradu za ztracené nebo opotřebované součásti nosiče používejte pouze originální náhradní díly ŠKODA. Náhradní díly je možno zakoupit u prodejce nebo u výrobce.
- E.6 Při odesílání objednávky nebo poptávky vždy uvádějte podrobné informace o výrobku, včetně jeho výrobního čísla. Vyhněte se tak časově náročnému vyřizování dotazů a náhradní díly obdržíte rychle.
- E.7 Poznačte si číslo zámku a klíče, které se nachází přímo na tomto zámku a klíči. Náhradu za ztracené nebo vadné klíče tak obdržíte bez prodlev.

SK

A.0 Všeobecné informácie

- A.1 Spoločnosť ŠKODA nezodpovedá za zranenia osôb, škody na hnutelnom alebo nehnuteľnom majetku, ziskovú stratu ani za akúkoľvek stratu alebo škodu spôsobenú nesprávnou montážou alebo používaním nosiča vrátane, ale nie výhradne montáže alebo používania v rozpore s návodmi na montáž a prevádzku alebo iných ústnych či písomných pokynov od spoločnosti ŠKODA alebo jej zástupcu.
- A.2 Nosič ani jeho súčasti sa nesmú byť žiadnym spôsobom upravovať
- A.3 V prípade otázok týkajúcich sa používania a obmedzení nosiča kontaktujte svojho predajcu alebo obchodného zástupcu spoločnosti ŠKODA. Pred montážou a používaním nosiča si dôkladne prečítajte všetky pokyny a informácie o záruke.
- A.4 Bezpečnostné pokyny je potrebné do budúcnosti uchovať a zabezpečiť, aby sa každý ďalší používateľ nosiča bicyklov oboznámil s ich obsahom.

B.0 Montáž

- B.1 Prečítajte si návod na montáž a uistite sa, že máte k dispozícii všetky potrebné súčasti nosiča.
- B.2 Dôkladne si prečítajte a dodržujte montážne pokyny a zoznam odporúčaní, ak je priložený. Následne dodržujte body 1, 2, 3 atď. a priradte časť k príslušnej sekvencii.
- B.3 Nepokúšajte sa namontovať nosič inak, ako je uvedené v príslušných montážnych pokynoch.
- B.4 Ak v prípade nosičov na strechu nie sú v montážnych pokynoch uvedené špecifické montážne pozície, uistite sa, že medzi drážkami vpredu a vzadu je minimálna vzdialenosť 700 mm.
- B.5 Náklad nesmie prekročiť šírku strešného nosiča a musí sa na ňom rozložiť rovnomerne a s najnižším možným ťažiskom.

C.0 Náklad

- C.1 Podľa špecifikácií v montážnych pokynoch sa maximálna hmotnosť nákladu nosiča nesmie prekročiť. Odporúčaná maximálna nosnosť pre samotné vozidlo má navyše vždy prednosť pred nosnosťou uvedenou v montážnych pokynoch. Vždy sa musí použiť nižšia odporúčaná maximálna nosnosť, ktorá sa nesmie prekročiť.
- C.2 Maximálna hmotnosť nákladu nosiča sa podľa montážnych pokynov vzťahuje tak na idúce, ako aj na zaparkované vozidlá.
- C.3 Náklad musí byť dôkladne zaistený. Nie je možné použiť elastické laná.
- C.4 Skontrolujte a neprekračujte maximálnu hmotnosť na bicykel uvedenú v montážnych pokynoch.
- C.5 Nosič je konštruovaný na náklad výlučne štandardných bicyklových rámov. Tandemové bicykle sa na nosiči nesmú prevážať. Vždy skontrolujte a neprekračujte maximálnu veľkosť bicyklového rámu (priemer) uvedenú v montážnych pokynoch.
- C.6 V prípade bicyklov s karbónovými rámmi alebo vidlicami sa o možnosti použitia nosiča vždy poraďte s výrobcem bicykla alebo zástupcom výrobcu.
- C.7 Spoločnosť ŠKODA nezodpovedá za žiadne škody na karbónových rámoch alebo vidliciach spôsobené počas montáže a/alebo používania nosiča.
- C.8 Všetky ľahko odnateľné súčasti bicyklov sa musia pred prenosom zložiť vrátane, ale nie výhradne,

detských sedačiek, košíkov, zámkov (ak nie sú trvalo namontované) a pumpičiek. Tieto súčasti sa môžu počas prepravy vplyvom odporu vzduchu a vibrácií oddeliť a spôsobiť tak nebezpečenstvo pre ostatných účastníkov cestnej premávky.

D.0 Charakteristika a obmedzenia počas riadenia

- D.1 Tento produkt nie je schválený a nesmie sa používať počas terénnej jazdy. Prispôbte rýchlosť prevládajúcim cestným podmienkam a prevážanému nákladu. Pravidelne kontrolujte upevnenie nákladu.
- D.2 Vodič vozidla nesie plnú zodpovednosť za zaistenie perfektného stavu nosiča a bezpečného upevnenia nákladu a nosiča (aj v prípade, že bol namontovaný tretou osobou).
- D.3 Pri každom používaní nosiča po krátkej vzdialenosti (50 km) a následne v pravidelných intervaloch skontrolujte, či je bezpečne namontovaný. Ak zachytíte akýkoľvek nezvyčajný hluk, pohyb nákladu a/alebo nosiča, rozdielne správanie vozidla alebo iné nezvyčajné javy, zastavte a skontrolujte, či sú nosič a náklad správne zaistené a spĺňajú montážne pokyny.
- D.4 Po montáži nosiča sa celková dĺžka a/alebo výška vozidla môžu zväčšiť. Samotné bicykle môžu zväčšiť celkovú dĺžku a výšku vozidla. Zvýšte svoju pozornosť pri cúvaní a/alebo vstupe do garáží, trajektov atď.
- D.5 Okamžite vymeňte akékoľvek poškodené alebo opotrebované časti nosiča. Počas prepravy musia byť všetky páky, pásy a/alebo matice upevnené podľa montážnych pokynov.
- D.6 Nosič namontovaný spolu so zámkom musí byť vždy v pozícii zablokovania. Počas prepravy sa kľúče musia odstrániť a držať vnútri vozidla.
- D.7 Nezabúdajte, že charakteristiky vozidla počas jazdy a funkcia brzd (vrátane zákrut) sa môžu meniť a na vozidlo po montáži nosiča môže pôsobiť bočný vietor.
- D.8 Rýchlosť vozidla sa musí prispôbiť prevážanému nákladu a aktuálnym cestným podmienkam, napr. typu a kvalite cesty, poveternostným podmienkam, intenzite cestnej premávky a platným rýchlostným obmedzeniam, no nesmie za žiadnych okolností prekročiť hodnotu 130 km/h. Vždy musia byť dodržané platné rýchlostné obmedzenia a iné nariadenia týkajúce sa cestnej premávky.
- D.9 Nezabúdajte, že počas prepravy môže vietor spôsobovať hluk, ktorý sa môže meniť v závislosti od vozidla a nákladu.
- D.10 Ak sa nosič nepoužíva, musí sa z vozidla odstrániť z dôvodu úspornej spotreby paliva a dopadu na životné prostredie.

E.0 Údržba

- E.1 Nosič pravidelne umývajte horúcou vodou alebo autošampónom, najmä po použití v pobrežných oblastiach (z dôvodu vplyvu slanej vody) alebo počas období posypu ciest solou (v zime).
- E.2 Skrutky, matice a zámky (ak sú namontované) by sa mali pravidelne mazať.
- E.3 Pred použitím automatickej umývacej linky odmontujte nosič z vozidla.
- E.4 Po odmontovaní nosiča z vozidla ho uskladnite na suchom mieste. Všetky súčasti nosiča musia byť bezpečne uskladnené. Nezabúdajte nosič čistiť a udržiavať podľa pokynov.
- E.5 Ak sa niektoré časti nosiča stratia alebo opotrebojú, ako náhradu použite výhradne originálne náhradné diely spoločnosti ŠKODA. Zakúpiť si ich môžete u obchodných zástupcov spoločnosti.
- E.6 Aby ste zabezpečili rýchle dodanie náhradných dielov a vyhli sa zbytočným nejasnostiam, poskytujte pri zadávaní objednávky alebo pri prieskume dôležité údaje o produkte a sériové číslo.
- E.7 Poznačte si číslo z vášho zámku a kľúča, aby ste zabezpečili čo najrýchlejšiu výmenu stratených alebo poškodených súčastí.

SL

A.0 Splošne informácie

- A.1 Družba ŠKODA ne prevzima zodpovednosť za nastale telesne poškodenie, škodu na premični ali nepremični lastnini, izpad dobička, drugo škodo, nastalo kot posledica nepravilnega pritrjevanja ali uporabe izdelka, ki ni v skladu z navodili za sestavljanje in pritrjevanje oziroma drugimi pisnimi ali ustnimi navodili, ki jih je izdala družba ŠKODA ali prodajalec izdelkov ŠKODA.
- A.2 Izdelka in delov izdelka nikakor ne smete spreminjati.
- A.3 Za vprašanja o delovanju, uporabi in omejitvah prtljažnika, se posvetujte s svojim prodajalcem izdelkov ŠKODA. Pred namestitvijo in uporabo prtljažnika podrobno preberite vsa navodila in informacije o garanciji.
- A.4 Varnostna navodila shranite za prihodnjo uporabo in zagotovite, da so z njihovo vsebino seznanjeni vsi uporabniki prtljažnika za kolesa.

B.0 Pritrjevanje

- B.1 Preverite, da so v priboru vsi sestavni deli, ki so navedeni v navodilih za sestavljanje.

- B.2 Preberite priložena navodila za sestavljanje in pritrjevanje in jih natančno upoštevajte. Upoštevajte seznam priporočil (če je priložen). Izdelek pritrjujete po vrstnem redu, sledite točkam 1, 2, 3 itd.
- B.3 Izdelka ne pritrjujte na kakršenkoli drug način, kot izključno tako, kot je prikazano v navodilih za pritrjevanje.
- B.4 Kadar v navodilih za sestavljanje ni naveden poseben položaj za namestitvev, je razdalja med sprednjo in zadnjo prečno palico strešnega prtljažnika najmanj 700 mm.
- B.5 Tovor ne sme preseči širine strešnega prtljažnika in mora biti enakomerno porazdeljeno po njem, pri čemer mora biti težišče na najnižji možni točki.

C.0 Nalaganje

- C.1 Največje dovoljene obremenitve prtljažnika, navedene v navodilih za sestavljanje, ne smete prekoračiti. Vedno prednostno upoštevajte največjo dovoljeno obremenitev vozila, ki je navedena v navodilih proizvajalca vozila, pri tem upoštevajte spodnjo največjo obremenitev, ki je ne smete prekoračiti.
- C.2 Največja dovoljena obremenitev prtljažnika, ki je določena v navodilih za sestavljanje, velja za vozila v mirovanju in med vožnjo.
- C.3 Tovor mora biti varno in trdno pritrjen. Ne uporabljajte elastičnih trakov.
- C.4 Preverite največjo dovoljeno težo kolesa, ki je določena v navodilih za pritrjevanje in je ne prekoračite.
- C.5 Nosilec je izdelan le za pritrjevanje koles s standardnimi okvirji. Tandemskih koles na nosilcu ne smete prevažati. Vedno preverite največjo dovoljeno velikost okvirja kolesa (premer), ki je navedena v navodilih za pritrjevanje in je ne prekoračite.
- C.6 V primeru, da imate kolo s karbonskim okvirjem ali vilicami, vedno preverite pri proizvajalcu ali prodajalcu koles ali lahko kolo pritrdite na nosilec.
- C.7 Družba ŠKODA ne prevzema odgovornosti za kakršno koli poškodbo karbonskega okvirja ali vilic, ki je nastala med nameščanjem in/ali uporabo nosilca.
- C.8 Pred prevozom odstranite s koles vse dele, ki se zlahka odstranijo, vključno z otroškimi sedeži, košarami, ključavnicami (v kolikor niso vgrajene) in tlačilkami. Ti deli lahko med prevažanjem zaradi povečanega zračnega upora in vibracij odpadejo ter lahko predstavljajo nevarnost za udeležence v prometu.

D.0 Značilnosti vožnje in predpisi

- D.1 Uporaba tega izdelka po brezpotjih ni dovoljena. Hitrost vožnje prilagodite trenutnim voznim razmeram in tovoru. Redno preverjajte, ali je tovor dobro pritrjen.
- D.2 Voznik je odgovoren za brezhibno stanje prtljažnika, pravilno pritrjen prtljažnik na vozilo in varno pritrjen tovor tudi v primeru, da je tovor ali prtljažnik pritrdila tretja oseba.
- D.3 Vsakič ko uporabite prtljažnik, že po krajši vožnji (50 km) preverite, da je vse varno pritrjeno. Preverjanje ponovite v primernih časovnih intervalih. V primeru, da zaznate kakršnokoli nenavadno obnašanje vozila: šum, ropot, premikanje tovora, ustavite vozilo in preverite ali sta tovor in prtljažnik za kolesa pravilno pritrjena in v skladu z navodili
- D.4 Pri uporabi prtljažnika za kolesa se je povečala skupna dolžina vozila. Sama kolesa lahko povečajo skupno širino in višino vozila. Posebno previdni bodite pri vzvratni vožnji, pri vožnji v garaže ali na trajekte itd.
- D.5 Poškodovane ali izrabljene dele takoj zamenjajte. Med prevozom morajo biti vse ročice, vsi vijaki in/ali matice pritrjene v skladu z navodili za pritrjevanje.
- D.6 Izdelki opremljeni s ključavnico, morajo biti med vožnjo vedno v zaklenjeni. Ključ morate odstraniti in ga med vožnjo hraniti v vozilu.
- D.7 Kadar je prtljažnik za kolesa pritrjen na vozilo se vozilu spremenijo vozne lastnosti, vozilo je bolj občutljivo na bočni veter, na ostro vijuganje, naglo zaviranje lahko povzroči zdrs vozila.
- D.8 Hitrost vozila morate vedno prilagajati tovoru in trenutnim razmeram na cesti, kot na primer: vrsta in kakovost ceste, veter, intenzivnost prometa, omejitev hitrosti. Največje dovoljene hitrosti 130 km/h pa nikakor ne smete prekoračiti. Vedno upoštevajte veljavne omejitve hitrosti in cestnoprometne predpise.
- D.9 Med prevažanjem lahko slišite šum vetra, ki se ustvarja med vožnjo in se lahko spreminja, odvisno od vozila in tovora.
- D.10 Kadar izdelka ne uporabljate, ga zaradi varčnosti, vpliva na okolje in varnosti drugih udeležencev v prometu odstranite z vozila.

E.0 Vzdrževanje

- E.1 Prtljažnik redno vzdržujte. Čistite ga s toplo vodo in šamponom za vozila, zlasti kadar ga uporabljate ali ste ga uporabljali na obalnih območjih (vpliv slane vode) ali pozimi v obdobju soljenja cest.
- E.2 Vijake, matice, zatiče morate redno, v časovnih presledkih naoljiti.
- E.3 Pred pranjem vozila v avtomatski avtopralnici odstranite prtljažnik.
- E.4 Ko prtljažnik odstranite z vozila, ga shranite v suhem prostoru. Vse sestavne dele prtljažnika varno shranite. Prtljažnik čistite in vzdržujte v skladu z navodili.

- E.5 V kolikor izgubite dele prtljažnika oziroma se deli prtljažnika izrabijo, vedno uporabite izvirne rezervne dele ŠKODA. Rezervne dele lahko kupite pri prodajalcu ali proizvajalcu.
- E.6 Pri naročanju ali povpraševanju po rezervnih delih, navedite ustrezne podrobnosti o izdelku in serijsko številko. Tako boste prejeli zelene rezervne dele hitreje in brez zapletov.
- E.7 Izgubljene ali poškodovane ključne boste lahko zamenjali v najkrajšem možnem času, če si boste zapisali številke na ključu in ključavnici.

ER/BiH

A.0 Općenito

- A.1 ŠKODA ne preuzima nikakvu odgovornost za ozljede osoba, štete na pokretnoj ili nepokretnoj imovini, izgubljeni dobit ili bilo kakve druge gubitke ili štete uzrokovane nepravilnim postavljanjem ili upotrebom nosača, uključivo, ali bez ograničenja na nosač ili upotrebu protivnu uputama za sastavljanje, uputama za postavljanje ili bilo kojim drugim uputama, u pisanom ili verbalnom obliku, koje daje ŠKODA ili ŠKODAov distributer.
- A.2 Nosač i njegovi dijelovi ne smiju se nikako mijenjati.
- A.3 Obratite se svom distributeru ŠKODAove opreme ako imate pitanja o radu, upotrebi i ograničenjima nosača. Pažljivo pročitajte sve upute i jamstvene informacije prije postavljanja i upotrebe nosača.
- A.4 Sigurnosne upute treba zadržati za buduću upotrebu te kako biste bili sigurni da će svi drugi koji će se koristiti nosačem bicikala biti upoznati s njihovim sadržajem.

B.0 Pričvršćivanje

- B.1 Provjerite upute za sastavljanje da biste provjerili imate li sve potrebne dijelove nosača.
- B.2 Pridržavajte se uputa za sastavljanje i popisa s preporukama, ako je priložen. Zatim pričvrstite opremu ispravnim redoslijedom slijedeći točku 1, 2, 3 i tako dalje.
- B.3 Ne pokušavajte pričvrstiti nosač na neki drugi način osim na način prikazan u uputama za postavljanje.
- B.4 Ako postavljate krovni nosač, a u uputama za sastavljanje nisu izriekom navedene točke za pričvršćivanje, pobrinite se da udaljenost između prednjeg i stražnjeg nosača bude najmanje 700 mm.
- B.5 Teret ne smije prelaziti širinu nosača i treba biti ravnomjerno raspoređen po nosaču uz najniže gravitacijsko središte.

C.0 Utovar

- C.1 Maksimalno opterećenje nosača, kako je navedeno u uputama za sastavljanje, ne smije biti prekoračeno. Nadalje, maksimalno preporučeno opterećenje vozila ima prednost pred opterećenjem navedenim u uputama za sastavljanje. Uvijek se preporučuje pridržavanje niže maksimalne vrijednosti, koja ne smije biti prekoračena.
- C.2 Maksimalno opterećenje nosača, kako je navedeno u uputama za sastavljanje, odnosi se kako na vozila u kretanju, tako i na parkirana vozila.
- C.3 Teret mora biti pažljivo učvršćen. Ne smiju se upotrebljavati elastične trake.
- C.4 Provjerite maksimalnu težinu jednog bicikla navedenu u uputama za postavljanje i nemojte je prekoračiti.
- C.5 Krovni nosač namijenjen je za prijevoz bicikala standardnih okvira. Tandemski bicikli ne smiju se prevoziti na nosaču. Uvijek provjerite maksimalnu veličinu okvira bicikla (promjer) navedenu u uputama za postavljanje i nemojte je prekoračiti.
- C.6 Ako se radi o biciklima s okvirom ili vilicom od ugljikovih vlakana, obratite se proizvođaču ili distributeru da biste saznali možete li ih prevoziti na nosaču.
- C.7 ŠKODA ne prihvaća nikakvu odgovornost za oštećenja na okviru ili vilicama od ugljikovih vlakana tijekom postavljanja i/ili upotrebe nosača.
- C.8 Sve dijelove koji se mogu jednostavno ukloniti treba ukloniti prije prijevoza, uključivo, ali bez ograničenja na dječja sjedala, košare, lokote (ako nisu trajno pričvršćeni) i zračne pumpe. Ti se dijelovi mogu odvojiti tijekom prijevoza zbog povećanog otpora zraka i vibracija te mogu predstavljati opasnost za druge sudionike u prometu.

D.0 Značajke vožnje i propisi

- D.1 Proizvod nije odobren za vožnju po makadamskim cestama i ne smije se upotrebljavati u tim uvjetima. Brzinu prilagodite uvjetima na cesti i teretu koji prevozite. Redovito provjeravajte je li teret dobro učvršćen.
- D.2 Jedino je vozač odgovoran za to da je nosač u izvrsnom stanju i da su nosač i teret dobro učvršćeni (čak i ako ih je učvršćivala druga osoba).
- D.3 Pri svakoj upotrebi nosača provjerite je li nosač dobro učvršćen nakon kraće vožnje (50 km), a zatim u redovitim razmacima. Ako čujete neuobičajenu buku, osjetite pomicanje tereta i/ili nosača, primijetite da

se vozilo drugačije ponaša ili nešto drugo, zaustavite se i provjerite jesu li nosač i teret dobro učvršćeni i u skladu s uputama za postavljanje.

- D.4 Ukupna dužina i/ili visina vozila povećavaju se kada se postavi nosač. I sami bicikli povećavaju ukupnu visinu i širinu vozila. Posebno pazite pri vožnji unatrag i/ili pri ulasku u garaže, na trajekte itd.
- D.5 Odmah zamijenite istrošene ili oštećene dijelove nosača. Tijekom prijevoza sve ručice, vijci i/ili matice moraju biti zategnuti u skladu s uputama za postavljanje.
- D.6 Nosači s bravicom trebaju uvijek biti u zaključanom položaju. Ključevi moraju biti uklonjeni i čuvani u vozilu tijekom prijevoza.
- D.7 Imajte na umu da se vozne karakteristike vozila i ponašanje pri kočenju (uključivo u zavojima) mogu promijeniti i da vozilo može postati osjetljivo na bočne udare vjetra kada je postavljen nosač.
- D.8 Brzina vozila mora biti prilagođena teretu koji se prevozi i trenutačnim uvjetima u prometu kao što su vrsta ceste, kvaliteta ceste, vjetar, gustoća prometa i ograničenja brzine, ali ni u kojem slučaju ne smije premašiti 130 km/h. Uvijek treba paziti na ograničenja brzine i druga prometna ograničenja.
- D.9 Imajte na umu da se tijekom prijevoza može čuti buka vjetra te da se intenzitet može razlikovati ovisno o vozilu i teretu.
- D.10 Radi uštede goriva i utjecaja na okoliš, kao i sigurnosti drugih sudionika u prometu, nosač treba skinuti s vozila kada se ne upotrebljava.

E.0 Održavanje

- E.1 Redovito čistite nosač toplom vodom ili deterđentom za vozila, posebice nakon ili tijekom upotrebe nosača u obalnim područjima (učinak slane vode) ili u razdobljima kada se ceste posipavaju solju (zimsko doba).
- E.2 Vijke, matice i brave redovito treba podmazivati.
- E.3 Uklonite nosač prije ulaska u automatsku praonicu vozila.
- E.4 Kada nosač skinete s vozila, pohranite ga u suhi skladišni prostor. Sve dijelove nosača treba sigurno spremiti. Ne zaboravite održavati nosač i čistiti ga u skladu s uputama.
- E.5 Ako izgubite dijelove nosača ili se dijelovi istroše, upotrijebite isključivo originalne ŠKODA rezervne dijelove. Rezervne dijelove možete kupiti od distributera ili proizvođača.
- E.6 Da biste brzo došli do rezervnih dijelova te izbjegli dugotrajne upite, unesite relevantne detalje o proizvodu i serijski broj pri slanju narudžbe ili upita.
- E.7 Da biste što prije zamijenili izgubljene ili neispravne ključeve, zabilježite broj lokota i ključa koji se nalaze na ključu i lokotu.

RO

A.0 Generalități

- A.1 ŠKODA nu își asumă nicio răspundere pentru vătămrile corporale, pentru deteriorarea bunurilor mobile sau imobile, pentru pierderea profitului sau pentru orice alte pierderi sau pagube cauzate de montarea sau utilizarea necorespunzătoare a suportului, inclusiv, dar fără limitare, montarea sau utilizarea neconforme cu instrucțiunile de asamblare, de montaj sau cu orice alt fel de instrucțiuni furnizate, în scris sau verbal, de ŠKODA sau de un dealer ŠKODA.
- A.2 Suportul și componentele acestuia nu trebuie modificate în niciun fel.
- A.3 Consultați dealerul ŠKODA dacă aveți orice fel de întrebări despre funcționarea, utilizarea și limitele suportului. Citiți cu atenție toate instrucțiunile și informațiile cu privire la garanție înainte de a monta și de a utiliza suportul.
- A.4 Instrucțiunile de siguranță trebuie păstrate pentru consultare ulterioară și pentru a se asigura faptul că toți utilizatorii suportului pentru bicicletă sunt familiarizați cu conținutul acestora.

B.0 Montare

- B.1 Citiți instrucțiunile de asamblare pentru a vă asigura că aveți toate componentele necesare ale suportului.
- B.2 Citiți și urmați cu atenție instrucțiunile de asamblare și lista de recomandări, dacă este inclusă. Apoi, montați produsul în ordinea corectă, urmând punctele 1, 2, 3 și așa mai departe.
- B.3 Nu încercați să montați suportul în alt mod decât cel indicat în instrucțiunile de montaj.
- B.4 În cazul suportului montat pe pavilion, dacă nu sunt oferite anumite poziții de montare în instrucțiunile de asamblare, asigurați-vă că între bara frontală și cea posterioară există o distanță minimă de 700 mm.
- B.5 Încărcătura nu trebuie să depășească lățimea portbagajului și trebuie aranjată uniform pe acesta, cu centrul de greutate cât mai jos posibil.

C.0 Încărcare

- C.1 Nu depășiți în niciun caz greutatea maximă de încărcare recomandată a suportului, menționată în instrucțiunile de asamblare. În plus, informația referitoare la greutatea maximă de încărcare recomandată pentru un anumit model de vehicul este întotdeauna prioritară față de cea specificată în instrucțiunile de asamblare a suportului. Se va lua în considerare întotdeauna cea mai mică greutate de încărcare recomandată, iar aceasta nu trebuie depășită în niciun caz.
- C.2 Greutatea maximă de încărcare pentru suport, conform specificațiilor din instrucțiunile de asamblare, se aplică atât vehiculelor în mișcare, cât și celor parcate.
- C.3 Încărcătura trebuie fixată cu atenție. Nu trebuie folosite cordoane elastice.
- C.4 Verificați și nu depășiți greutatea maximă recomandată pentru fiecare bicicletă, conform specificațiilor din instrucțiunile de montaj.
- C.5 Suportul este construit pentru a susține numai cadre standard de biciclete. Bicicletele tandem nu trebuie transportate pe suport. Verificați întotdeauna și nu depășiți dimensiunea maximă pentru cadrul bicicletelor (diametru), specificată în instrucțiunile de montaj.
- C.6 În cazul bicicletelor cu cadru sau furci din carbon, consultați întotdeauna producătorul sau dealerul acestora pentru a afla dacă utilizarea suportului este permisă.
- C.7 ŠKODA nu își asumă nicio răspundere pentru nicio deteriorare a cadrelor sau furcilor din carbon survenită în timpul montării și/sau utilizării suportului.
- C.8 Toate componentele amovibile ale bicicletelor trebuie îndepărtate înainte de transport, inclusiv, dar fără limitare, scaunele pentru copii, coșurile, elementele de blocare (dacă nu sunt montate permanent) și pompele de aer. Aceste componente se pot desprinde în timpul transportului din cauza rezistenței crescute la aer și din cauza vibrațiilor și pot constitui un pericol pentru ceilalți utilizatori ai drumului.

D.0 Caracteristici de conducere și reglementări

- D.1 Acest produs nu este aprobat și nu trebuie utilizat pentru circularea pe teren accidentat. Adaptați viteza la condițiile fundamentale ale drumului, potrivit încărcăturii transportate. Verificați fixarea încărcăturii în mod regulat.
- D.2 Șoferul vehiculului este unicul responsabil pentru asigurarea stării perfecte a suportului și pentru fixarea în siguranță a suportului și a încărcăturii (chiar dacă acestea au fost montate de altcineva).
- D.3 De fiecare dată când este utilizat suportul, asigurați-vă că acesta este fixat în siguranță după ce ați parcurs o distanță scurtă (50 km) și la intervale regulate. Dacă observați zgomote neobișnuite, deplasări ale încărcăturii și/sau suportului, comportament diferit al vehiculului sau alte condiții neobișnuite, opriți vehiculul și asigurați-vă că suportul și încărcătura sunt fixate corect, în conformitate cu instrucțiunile de montaj.
- D.4 Lungimea și/sau înălțimea totale ale vehiculului pot crește atunci când este montat un suport. Chiar bicicletele pot spori lățimea și înălțimea totale ale vehiculului. Acordați atenție deosebită când vă deplasați în marșarier și/sau când intrați în garaje sau când vă urcați pe feriboturi etc.
- D.5 Înclocuiți imediat toate piesele deteriorate sau uzate ale suportului. În timpul transportului, toate manetele, șuruburile și/sau piulițele trebuie strânse în conformitate cu instrucțiunile de montaj.
- D.6 Suporturile prevăzute cu sistem de blocare trebuie să fie întotdeauna în poziția blocat. În timpul transportului, cheile trebuie scoase și păstrate în interiorul vehiculului.
- D.7 Rețineți: caracteristicile de conducere ale vehiculului și comportamentul la frânare (inclusiv la curbe) se pot schimba, iar vehiculul poate deveni vulnerabil la vânturile laterale atunci când este montat suportul.
- D.8 Viteza vehiculului trebuie adaptată întotdeauna în funcție de încărcătura transportată și de condițiile de condus curente, cum ar fi tipul de drum, calitatea acestuia, condițiile de vânt, intensitatea traficului și limitele de viteză aplicabile, dar, în niciun caz, nu trebuie să depășească 130 km/h. Respectați întotdeauna limitele de viteză aplicabile și celelalte reglementări rutiere.
- D.9 Rețineți că în timpul transportului se poate genera zgomot de vânt, acesta putând varia în funcție de vehicul și de încărcătură.
- D.10 Pentru a economisi combustibil și pentru a diminua impactul asupra mediului, precum și pentru a proteja siguranța utilizatorilor drumului, suportul trebuie demontat de pe vehicul atunci când nu este utilizat.

E.0 Întreținere

- E.1 Curățați suportul în mod regulat, folosind apă caldă sau șampon auto, în special când folosiți sau după ce ați folosit suportul în zonele de coastă (efectul apei sărate) sau în perioadele când pe drumuri se presară sare (pe timp de iarnă).
- E.2 Șuruburile, piulițele și încuietorile (dacă există) trebuie lubrifiate la intervale regulate.
- E.3 Demontați suportul înainte de a utiliza o spălătorie auto automată.
- E.4 După demontarea de pe vehicul, suportul trebuie depozitat într-un loc uscat. Toate componentele

suportului trebuie depozitate în siguranță. Nu uitați să curățați și să întrețineți suportul în conformitate cu instrucțiunile.

- E.5 Dacă pierdeți componente ale suportului sau dacă acestea se uzează, utilizați numai piese de schimb originale ŠKODA. Piesele de schimb pot fi achiziționate de la dealerul local sau de la producător.
- E.6 Pentru a asigura livrarea rapidă a pieselor de schimb și pentru a evita întrebările inutile, care vă irosesc timpul, furnizați detaliile relevante pentru produs și numărul de serie atunci când lansați o comandă sau când adresați întrebări.
- E.7 Pentru a vă asigura că puteți înlocui cheile pierdute sau defecte cât mai repede posibil, notați numărul cheii și al mecanismului de blocare (îl puteți găsi pe respectivele piese).

HU

A.0 Általános

- A.1 A ŠKODA nem vállal semminemű felelősséget személyi sérülésért, ingó és ingatlan vagyontárgyakban bekövetkező kárért, nyereség elmaradásáért, valamint semmilyen egyéb, a kerékpártartó helytelen felszereléséből, illetve helytelen használatából eredő veszteségért, illetve kárért, ideértve – nem korlátozó jelleggel – az összeszerelési útmutató és a felszerelési útmutató utasításaival, valamint a ŠKODA vagy a ŠKODA márkakereskedői által írásban vagy szóban adott utasításokkal ellentétes felszerelést és használatot is.
- A.2 Tilos a kerékpártartónak és alkatrészeinek bárminemű átalakítása.
- A.3 Ha kérdése merül fel a kerékpártartó működtetésével, használatával vagy a rá vonatkozó korlátozásokkal kapcsolatban, vegye fel a kapcsolatot a ŠKODA márkakereskedőjével.
A kerékpártartó felszerelése és használata előtt figyelmesen olvasson el minden utasítást és garanciára vonatkozó információt.
- A.4 A biztonsági utasításokat be kell tartani a későbbiekben is, és ügyelni kell arra, hogy a kerékpártartó minden használója ismerje az utasítások tartalmát.

B.0 Rögzítés

- B.1 Nézze meg az összeszerelési útmutatót, és győződjön meg arról, hogy megvan a kerékpártartó minden szükséges alkatrésze.
- B.2 Figyelmesen olvassa el az összeszerelési útmutatót és a javaslatokat (ha vannak ilyenek), és kövesse a bennük foglaltakat. Majd az alábbi 1., 2., 3. stb. lépéseket követve rögzítse az alkatrészeket, ügyelve a műveletek helyes sorrendjére.
- B.3 Ne próbálja meg a kerékpártartót a felszerelési útmutatóban ismertetettől eltérő módon felszerelni.
- B.4 Ha tetőre szerelhető kerékpártartó esetén az összeszerelési útmutató nem ad meg különleges rögzítési helyzetet, akkor ügyeljen arra, hogy az első és a hátsó tartó közötti távolság legalább 700 mm legyen.
- B.5 A teher nem nyúlhat túl a csomagtartó szélein, és azt egyenletesen el kell osztani az egész csomagtartón úgy, hogy a lehető legalacsonyabban legyen a súlypontja.

C.0 Terhelés, rakomány

- C.1 A kerékpártartót tilos az összeszerelési útmutatóban megadott maximális teherbírásnál jobban terhelni. A jármű maximális terhelhetőségére vonatkozó ajánlás felülbírálja az összeszerelési útmutatóban megadott terhelhetőséget. A két ajánlott maximális érték közül mindig a kisebbiket kell figyelembe venni, és azt nem szabad túllépni.
- C.2 Az összeszerelési útmutatóban a kerékpártartóra megadott maximális teherbírás mozgó és parkoló járműre egyaránt vonatkozik.
- C.3 A rakományt biztonságosan kell rögzíteni. Rugalmas rögzítőkötelet használni tilos.
- C.4 Ellenőrizze le, hogy a felszerelési útmutató mekkora maximális súlyt határoz meg kerékpáronként, és ügyeljen arra, hogy ne lépje túl ezt a súlyhatárt.
- C.5 A kerékpártartó csak szabványos vázzal rendelkező kerékpárok szállítására alkalmas. Tandemkerékpárok nem szállíthatók ezen a kerékpártartón. Mindig nézze meg, mekkora maximális kerékpárváz-méretet (átmérőt) enged meg a felszerelési útmutató, és azt ne lépje túl.
- C.6 Szénszálas vázzal vagy villával rendelkező kerékpárok esetén mindig kérdezze meg a kerékpár gyártóját, hogy szabad-e ezt a kerékpártartót használni.
- C.7 A ŠKODA nem vállal felelősséget a kerékpár felrögzítése és/vagy a kerékpártartó használata során a szénszálas vázzal vagy villával rendelkező kerékpárokban bekövetkezett semminemű kárért.
- C.8 Szállítás előtt a kerékpárról el kell távolítani minden levehető alkatrészt, ideértve – nem korlátozó jelleggel – a gyermekülést, a kosarat, a (nem végleges módon felszerelt) záratokat és lakatokat, valamint a pumpát. Ezek az alkatrészek a megnövekedett légellenállás és rezgés miatt menet közben leválhatnak, és veszélyt jelenthetnek a többi közlekedő számára.

D.0 **Ζεσετσί τολαδνσάγολ έσ ελφίρασολ**

- D.1 Εζε τερμέκετ νεμ λάττεκ ελ τερεπε νελό (off-road) ησζνλάτρα νενατκόζο ζφάναγυάσσά. Α ζεσετσί σεβεσσέ μεγυατάρζσασοκ ρνδνε εσετβε νεγεε έγγελεβε με ύτνεσνεγυοκατ έσ α γέπκοκρ ρακομάνυάτ. ύταζás κφζβε ρνδνεζερενε ελενεφίρνε ρακομάνυ ρφζίτεσέτ.
- D.2 Εγγεύλ α ζάρμυ ζεζετσί α έελεφός ενακ βνεζνεσίτásάέτ, ηγο α κερέπάρταρτό κίφογάσταλ άλαποτβε λεγενε έσ ηγο ρνδνε α κερέπάρταρτό, ρνδνε ενακ ρακομάνυα βνεζνεσάγασογε λεγενε ρφζίτε (μέγ άκοκ ρε, ηα η ρφζίτεσέτ ηαρμαδκ σζεμέλυ ηάτνε νεγε ηάττοτα νεγερε).
- D.3 Βαλαήνεσζορ ησζνλάνε α κερέπάρταρτό, ρφνδ νεάολσάγ (50 km) μεγτέτελε ύτανε, άζε κφβετφνε πεδνε ρνδνεζερενε ίδφκφζνεκένε ελενεφίρνε, ηγο α τάρτό βνεζνεσάγασογε ρφζίτε-ε. Ηα σζοκατλανε ζάετ έσζελε, ηα άγε έρενε, ηγο μζοζογε α ρακομάνυ έσ/νεγε α κερέπάρταρτό, ηα η ζάρμυ σζοκατλανε ννεσελέκεδνε, νεγε ηα μás σζοκατλανε ηελεσετέτε ταπεσζατλ, άλλνε μεγε, έσ ελενεφίρνε, ηγο ηελεσενε έσ α έελεσρελένε ύτμυτατό ελεφίρασάνακ μεγεέελεφφνε νε-ε ρφζίτενε α κερέπάρταρτό έσ ενακ ρακομάνυα.
- D.4 Αμφοκ έε νε σζερελε α κερέπάρταρτό, μεγενεέκεδνε η ζάρμυ τέλεσε ησζνε έσ/νεγε μαγασσάγε. Μαγυ α κερέπάρτοκ ρε μεγενεέλεθεκε η ζάρμυ τέλεσε σζεέεσεγγέτ έσ μαγασσάγε. Τολατάσκοκ έσ/νεγε γαράζσβα νεγε κωπρα νελό βε-, ίλετενε έελεηάτσκοκ στβ. λεγενε κφλφνεσνε φάοατ.
- D.5 Α κερέπάρταρτό ρνδνε σέρύλτ νεγε κωποττ άκατρεσζέτ άζοκατ εσερένε κνε. Μενε κφζβε ρνδνε καρνε, εσααρνεκ έσ/νεγε άνεάνεκ ρφζίτε κελε λεννε, άηογε άζε α σζερελένε ύτμυτατό ελεφίρνε.
- D.6 Ζάρρλ ρελεκεζφ κερέπάρταρτόκ εσετένε α ζάρακνε ρνδνε μνδνε ζάρνε κελε λεννεύκ. Α κυλεσκατ κνε κελε νενε, έσ μενε κφζβε ηα ζάρμυβε κελε τάρτανε φκετ.
- D.7 Νε έελεδνε, ηγο έελεσερελέ κερέπάρταρτό εσετένε μεγεάλοζοκατλανε η ζάρμυ ζεσετσί τολαδνσάγολ έσ μεγεάλοζοκατλανε α έέκεζε ηάτás ρε (καυαρφκβε ρε), έσ ηγο α ζάρμυρε α ολδατσελέ ρε ηαγυεβε ηάτásσά μελετ.
- D.8 Α ζάρμυ σεβεσεγγέτε ρνδνε μνδνε ζάλλίτοτ ρακομάνυνεκ έσ άκταυάλε ύτ- έσ λάτás ννεσνεγυοκατνε, ίγε άζε ύτ τέπυσάνεκ, άζε ύτ μνεφφσεγγένεκ, α σζελένεσνεγυοκατνε, α έελεγε μνδνε σφφρνεσεγγένεκ έσ α βεταρτανεδφ σεβεσεγγέκοκρλάοζάσεκατνε μεγεέελεφφνε κελε μεγεάλασζατνε, δε α σεβεσεγγέ μεμυλενε κφκφρνεμυνεκ κφζφττ σεμ ηαλαδάτνε μεγε ά οράνεκένε 130 km-τ. Μνδνε βε κελε τάρτανε άζε έρενεε νεσεσεγγέκοκρλάοζάσετ έσ άζε έγεβε κφζελεκεδένε σζαβályοκατνε.
- D.9 Νε έελεδνε, ηγο μενε κφζβε ηα λέγάραμλάσε ζάετ κελε, άμυλε ηα ζάρμυτόλ έσ α ρακομάνυτόλ έγγεφφνε νεάλοζοκατλανε.
- D.10 Αζε ύζεμαυαγε-τακαρέκοσάγε, α κφκφρνεζετρε γακοκρλετ κάρφσ ηάτásσά εσεκένεσετ έσ α τφβεβε κφζελεκεδφ βνεζνεσάγε έρελεκεβε ηα κερέπάρταρτόλ κελε νενε ηα ζάρμυρόλ, άμφοκ νενε ρε σζεφσέγε.

E.0 **Καρβαταρτάε**

- E.1 Ρενδνεζερενε τνεσίτνε μεγε κερέπάρταρτότ μελε γεζέλε νεγε άυτόςαμπονε, κφλφνεσνε άκοκ, ηα η τάρτότ τεγεγερατνε ησζνλάνε νεγε ησζνλάτνε (α σφσ νεζάρα μεατ), ίλετενε άμφοκ σφζζάε άζε ύτακατ (τέλενε).
- E.2 Α εσααροκατ, εσααραυαάκατ, ζάρακατ ρενδνεζερενε κεννε μεγε ζσίρρλ.
- E.3 Αυτοματνεκ άυτόςαμφφ ησζνλάτνε ελεφφττ νεγε λε ηα κερέπάρταρτότ.
- E.4 Αμφοκ ηα κερέπάρταρτό νενε ηα ζάρμυρε σζερελε, σζάραζε ηελενε κελε τάρφλνε. Α κερέπάρταρτό ρνδνε άκατρεσζέτ βνεζνεσάγασογε μφδνε κελε τάρφλνε. Νε έελεετνε ελ α κερέπάρταρτότ άζε ύτμυτατásοκατνε μεγεέελεφφνε μεγετνεσίτáτνε έσ καρβαταρτάε.
- E.5 Ηα ελεσεζνε νεγε ελκοπενε ηα κερέπάρταρτό έγεβε άκατρεσζέε, ηελενεύκ εσε ερεδετέ ŠKODA γεάρτμάνυύ πόταλκατρεσζέκατνε ησζνλάλνε. Πόταλκατρεσζέκατνε μάρκακερεσεδφκτόλ έσ α γεάρτότφλ νεάσάροηατφκ.
- E.6 Ανακ έρελεκεβε, ηγο γεοκρνε έσ ίδφτ ραλόλ κέρδεζετέεσεκ νελέκφλ μεγεκαθεσάσε ηα πόταλκατρεσζέκατνε, έρελεκλόδεσκοκ έσ μεγερενελέεσκοκ άδνε μεγε α μεγεέελεφφ τερμέκαταδοκατνε έσ α σζορζάσεάμφτ.
- E.7 Ανακ έρελεκεβε, ηγο α έελεθε λέγγυοκρσάββε κνε τνεζνε εσερέλενε ηα ελεσεζεττ νεγε σζερέύλτ κυλεσκατ, γεγεζετνε έελε κυλεσνε έσ α ζάρφνε τάλáηατφ κυλεσ- έσ ζάρσάμφτ.

EL

A.0 **Γενακί**

- A.1 Η ŠKODA δενε άποδοέγεκατ κάμνε ευθφνεγε νε ανθρφπνεο τρεαυατνεσμο, πρφκλήσε φεθοράε σε κνεητέ ηα ακνετνεηε περνεοσάε, άπώλεα κερδφνεκ άε άπώλεεε η βλάβεε άλλου είδουε, οε οπφοίεε σφελεοντα νε ακαταάλληλη τοποθέτνεη η έρεηε ηεε σζάραε, σμπερελελαμβανομένεε, ηωρνε περνεορνεσμο, ηεε τοποθέτνεηε η έρεηε ηεε αντέθετα με τνεε οδνεγεέεε σνεααρμολόγησε, τοποθέτνεηε η άλλεε οδνεγεέεε που παρέκονετα, εγγράφωε η προφορικώε, άπο ηνε ŠKODA η άπο ένανε αντεπρφσωπο ηεε ŠKODA.
- A.2 Απαγορεύετα η οπφοιαδέηετρε τροποπόηεηε ηεε σζάραε κνε τνεε εζαρτημάτνε ηεε.
- A.3 Επεκοινυνητέ με τον αντεπρφσωπο ηεε ŠKODA, εáne έχετε άπορνεε σζεκεκατ με ηεε λνεοτρεγεάε, ηεε έρεηε ηεε κνε τνεε περνεορνεσμοέε ηεε σζάραε. Δνεαβάσε όλεε τνεε οδνεγεέεε κνε τνεε πλεηεροφνερεε εγγύηεεε προσεεκτνεκατ πρνε

από την τοποθέτηση και τη χρήση της σχάρας.

- A.4 Οι οδηγίες ασφαλείας θα πρέπει να φυλάσσονται για μελλοντική αναφορά και για να εξασφαλίζεται ότι τυχόν άλλοι χρήστες της σχάρας ποδηλάτου γνωρίζουν το περιεχόμενο αυτών των οδηγιών.

B.0 Τοποθέτηση

- B.1 Ελέγξτε τις οδηγίες συναρμολόγησης, για να βεβαιωθείτε ότι διαθέτετε όλα τα απαραίτητα εξαρτήματα της σχάρας.
- B.2 Διαβάστε και ακολουθήστε τις οδηγίες συναρμολόγησης και τη λίστα συστάσεων προσεκτικά, εφόσον συμπεριλαμβάνεται η συγκεκριμένη λίστα. Κατόπιν, τοποθετήστε τη μονάδα με τη σωστή σειρά ακολουθώντας τα σημεία 1, 2, 3 και ούτω καθεξής.
- B.3 Μην επιχειρήσετε να τοποθετήσετε τη σχάρα με κανέναν άλλο τρόπο εκτός από αυτόν που υποδεικνύεται στις οδηγίες τοποθέτησης.
- B.4 Στην περίπτωση της σχάρας οροφής, εάν δεν αναφέρονται συγκεκριμένες θέσεις τοποθέτησης στις οδηγίες συναρμολόγησης, βεβαιωθείτε ότι υπάρχει ελάχιστη απόσταση 700 χιλιοστών ανάμεσα στην μπροστινή και την πίσω μπάρα.
- B.5 Το φορτίο δεν επιτρέπεται να υπερβαίνει το πλάτος της σχάρας και πρέπει να κατανέμεται ομοιόμορφα πάνω στη σχάρα και με το κέντρο βάρους όσο το δυνατό χαμηλότερα.

C.0 Φόρτωση

- C.1 Δεν θα πρέπει να υπερβαίνετε το μέγιστο φορτίο για τη σχάρα, όπως αυτό καθορίζεται στις οδηγίες συναρμολόγησης. Επιπλέον, το μέγιστο συνιστώμενο φορτίο για το όχημα ισχύει πάντα κατά προτεραιότητα σε σχέση με το φορτίο που καθορίζεται στις οδηγίες συναρμολόγησης. Ισχύει πάντα το μικρότερο μέγιστο συνιστώμενο φορτίο και δεν θα πρέπει να το υπερβαίνετε.
- C.2 Το μέγιστο φορτίο για τη σχάρα, όπως αυτό καθορίζεται στις οδηγίες συναρμολόγησης, ισχύει εξίσου για κινούμενα και σταθευμένα οχήματα.
- C.3 Το φορτίο θα πρέπει να ασφαρίζεται με προσοχή. Μην χρησιμοποιείτε ελαστικά χταπόδια.
- C.4 Ελέγχετε και μην υπερβαίνετε το μέγιστο βάρος ανά ποδήλατο που καθορίζεται στις οδηγίες τοποθέτησης.
- C.5 Η σχάρα έχει κατασκευαστεί για τη μεταφορά μόνο τυπικών σκελετών ποδηλάτου. Μην χρησιμοποιείτε τη σχάρα για τη μεταφορά διπλών ποδηλάτων. Ελέγχετε πάντα το μέγιστο μέγεθος (διάμετρο) σκελετού του ποδηλάτου που καθορίζεται στις οδηγίες τοποθέτησης και μην το υπερβαίνετε.
- C.6 Στην περίπτωση ποδηλάτων με σκελετό ή πιρουνία από ανθρακονήματα, να συμβουλευέστε πάντα τον κατασκευαστή του ποδηλάτου ή τον αντίστοιχο αντιπρόσωπο, για να ελέγχετε αν επιτρέπεται η χρήση της σχάρας.
- C.7 Η ŠKODA δεν αποδέχεται καμία ευθύνη για φθορές σε σκελετούς ή πιρουνία από ανθρακονήματα που θα προκληθούν κατά την τοποθέτηση ή/και τη χρήση της σχάρας.
- C.8 Όλα τα εύκολα αφαιρούμενα εξαρτήματα των ποδηλάτων, μεταξύ των οποίων και τα παιδικά καθίσματα, τα καλάθια, οι κλειδαριές (εφόσον δεν πρόκειται για μόνιμη εγκατάσταση) και οι τρόμπες, θα πρέπει να αφαιρούνται πριν από τη μεταφορά. Τα εξαρτήματα αυτά μπορεί να αποσπαστούν κατά τη μεταφορά από την αντίσταση του αέρα και τη δόνηση και να αποτελέσουν κίνδυνο για άλλους χρήστες του δρόμου.

D.0 Χαρακτηριστικά και κανονισμοί οδήγησης

- D.1 Αυτό το προϊόν δεν έχει εγκριθεί για χρήση ή/και οδήγηση εκτός δρόμου. Προσαρμόζετε την ταχύτητα στις επικρατούσες οδικές συνθήκες και το μεταφερόμενο φορτίο. Ελέγχετε τακτικά το σύστημα στερέωσης του φορτίου.
- D.2 Ο οδηγός του οχήματος είναι ο αποκλειστικός υπεύθυνος για τη διασφάλιση της άριστης κατάστασης της σχάρας και της ασφαλούς στερέωσης της σχάρας και του φορτίου (ακόμα κι αν έχει τοποθετηθεί από άλλο άτομο).
- D.3 Κάθε φορά που χρησιμοποιείτε τη σχάρα, να ελέγχετε ότι η σχάρα είναι τοποθετημένη με ασφάλεια μετά από μια μικρή απόσταση οδήγησης (50 χλμ.) και κατόπιν ανά τακτά χρονικά διαστήματα. Εάν αντιληφθείτε ασυνήθιστο θόρυβο, κίνηση του φορτίου ή/και της σχάρας, διαφορετική συμπεριφορά του οχήματος ή άλλες ασυνήθιστες συνθήκες, σταματήστε και βεβαιωθείτε ότι η σχάρα και το φορτίο είναι σωστά ασφαλισμένα και σύμφωνα με τις οδηγίες τοποθέτησης.
- D.4 Το συνολικό μήκος ή/και το ύψος του οχήματος ενδέχεται να αυξηθούν κατά την τοποθέτηση της σχάρας. Τα ίδια τα ποδήλατα ενδέχεται να αυξήσουν το συνολικό πλάτος και ύψος του οχήματος. Να προσέχετε ιδιαίτερα όταν κάνετε όπισθεν ή/και όταν εισέρχεστε σε γκαράζ ή πλώια κλπ.
- D.5 Αντικαταστήστε άμεσα τυχόν κατεστραμμένα ή φθαρμένα εξαρτήματα της σχάρας. Κατά τη μεταφορά, όλοι οι μοχλοί, τα μπουλόνια ή/και τα παξιμάδια θα πρέπει να είναι σφιγμένα σύμφωνα με τις οδηγίες τοποθέτησης.
- D.6 Οι σχάρες που φέρουν κλειδαριά θα πρέπει να είναι πάντα στη θέση κλειδώματος. Τα κλειδιά θα πρέπει να αφαιρούνται και να φυλάσσονται στο εσωτερικό του οχήματος κατά τη μεταφορά.

- D.7 Labete upofih oti η οδηγική συμπεριφορά και η συμπεριφορά των φρένων του οχήματος (και στις στροφές) ενδέχεται να αλλάξουν και το όχημα να είναι πιο ευάλωτο στους πλευρικούς ανέμους όταν είναι τοποθετημένη η σχάρα.
- D.8 Η ταχύτητα του οχήματος θα πρέπει πάντα να προσαρμόζεται στο μεταφερόμενο φορτίο και τις ισχύουσες οδικές συνθήκες, όπως το είδος του δρόμου, την ποιότητα του οδοστρώματος, τις συνθήκες του ανέμου, την κυκλοφορία και τα ισχύοντα όρια ταχύτητας, ωστόσο, σε καμία περίπτωση, δεν θα πρέπει να υπερβαίνει τα 130 χλμ./ώρα. Θα πρέπει να τηρείτε πάντα τα ισχύοντα όρια ταχύτητας και τους λοιπούς κανόνες οδικής κυκλοφορίας.
- D.9 Labete upofih oti κατά τη μεταφορά ενδέχεται να δημιουργηθεί αεροδυναμικός θόρυβος, ο οποίος μπορεί να διαφέρει ανάλογα με το όχημα και το φορτίο.
- D.10 Για σκοπούς εξοικονόμησης καυσίμων και μείωσης των επιπτώσεων στο περιβάλλον, καθώς και για την ασφάλεια των άλλων χρηστών του δρόμου, η σχάρα θα πρέπει να αφαιρείται από το όχημα όταν δεν χρησιμοποιείται.

E.0 Συντήρηση

- E.1 Καθαρίζετε τη σχάρα τακτικά χρησιμοποιώντας ζεστό νερό ή σαμπουάν αυτοκινήτου, ειδικά κατά ή μετά τη χρήση της σχάρας σε παραλιακές περιοχές (για τις επιπτώσεις από το αλατόνερο) ή κατά τις περιόδους ρίψης αλατιού στους δρόμους (κατά τους χειμερινούς μήνες).
- E.2 Πρέπει να λιπαίνετε τις βίδες, τα παξιμάδια και τα σημεία ασφάλισης (αν υπάρχουν) σε τακτά χρονικά διαστήματα.
- E.3 Αφαιρείτε τη σχάρα πριν από την είσοδο σε αυτόματα πλυντήρια αυτοκινήτων.
- E.4 Μετά από την αφαίρεση από το όχημα, η σχάρα θα πρέπει να φυλάσσεται σε στεγνό χώρο αποθήκευσης. Όλα τα εξαρτήματα της σχάρας θα πρέπει να φυλάσσονται με ασφάλεια. Να θυμάστε να καθαρίζετε και να συντηρείτε τη σχάρα σύμφωνα με τις οδηγίες.
- E.5 Εάν κάποιο εξάρτημα της σχάρας χαθεί ή υποστεί φθορά, χρησιμοποιήστε μόνο γνήσια ανταλλακτικά της ŠKODA για να το αντικαταστήσετε. Μπορείτε να αγοράσετε ανταλλακτικά από τον αντιπρόσωπο ή τον κατασκευαστή.
- E.6 Προκειμένου να προμηθευτείτε γρήγορα το ανταλλακτικό σας και για την αποφυγή χρονοβόρων ερωτήσεων, παράσχετε τις σχετικές λεπτομέρειες και τον σειριακό αριθμό του προϊόντος κατά την παραγγελία σας ή την αναζήτηση πληροφοριών.
- E.7 Για να διασφαλιστεί η δυνατότητα αντικατάστασης χαμένων ή ελαττωματικών κλειδιών το συντομότερο δυνατά, σημειώστε τον αριθμό της κλειδαριάς και του κλειδιού που αναγράφεται στο κλειδί και την κλειδαριά.

TR

A.0 Genel

- A.1 ŠKODA, baėlama ve montaj talimatlarına veya ŠKODA veya ŠKODA satıcısı tarafından yazılı veya sözel olarak verilen diėer talimatlara uygun olmayan montaj veya kullanımı dahil , taşıyıcının yanlış montajı veya kullanımından kaynaklı, kişilere zarar, taşınabilir veya taşınmaz mülke hasar, kâr kaybı veya diėer tüm kayıp ve hasarlarla ilgili olarak sorumluluk kabul etmez.
- A.2 Taşıyıcı ve parçaları üzerinde hiçbir biçimde deėişiklik yapılmamalıdır.
- A.3 Taşıyıcının kullanımı ve kapasitesine ilişkin sorularınız varsa ŠKODA satıcınıza danışın. Taşıyıcıyı baėlamadan ve kullanmadan önce talimatların ve garanti bilgilerinin tamamını dikkatle okuyun.
- A.4 Güvenlik talimatları daha sonra başvurmak ve bisiklet taşıyıcının diėer kullanıcılarının içerik konusunda bilgilendirilmesini sağlamak üzere saklanmalıdır.

B.0 Montaj

- B.1 Taşıyıcının tüm gerekli parçalarının mevcut olduğundan emin olmak için montaj talimatlarını kontrol edin.
- B.2 Montaj talimatlarını ve varsa araçlara uygunluk listesini dikkatle okuyup uygulayın. Ardından, 1., 2., 3. ve diėer maddeleri takip ederek parçaları doėru sırayla takın.
- B.3 Taşıyıcıyı, baėlama talimatlarında gösterilenden farklı bir biçimde takmaya çalışmayın.
- B.4 Araç üstüne baėlanan taşıyıcılarda, montaj talimatlarında özel takma pozisyonları verilmemiőse, ön ve arka kısım arasında en az 700 mm olduğundan emin olun.
- B.5 Yük, yük taşıyıcının genişliğini aşmamalı ve aėırlık merkezi göz önünde bulundurularak yük taşıyıcıya eőit olarak daėıtılmalıdır.

C.0 Yükleme

- C.1 Montaj talimatlarında taşıyıcı için belirtilen maksimum yük kapasitesi aőılmamalıdır. Buna ek olarak, araç için önerilen maksimum yükü, montaj talimatlarında belirtilen yüke göre daima önceliklidir. Geçerli olan önerilen maksimum yük daima az olandır ve bu aőılmamalıdır.

- C.2 Montaj talimatlarında belirtilen maksimum taşıyıcı yükü, hareket halindeki araçların yanı sıra park halindeki araçlar için de geçerlidir.
- C.3 Yük dikkatle sabitlenmelidir. Elastik hatlar kullanılmamalıdır.
- C.4 Bağlama talimatlarında belirtilen bisiklet başına maksimum yükü kontrol edin ve aşmayın.
- C.5 Taşıyıcı, sadece standart bisiklet kadrolarını taşımak üzere yapılmıştır. Tandem bisikletler taşıyıcıda taşınmamalıdır. Bağlama talimatlarında belirtilen maksimum bisiklet kadro boyutunu (çap) daima kontrol edin ve aşmayın.
- C.6 Karbon kadrolu veya maşalı bisikletler için taşıyıcıyı kullanıp kullanamayacağınızı daima bisikletin üreticisine veya satıcısına danışın.
- C.7 ŠKODA, taşıyıcının montajı ve/veya kullanımı sırasında karbon kadrolarda veya maşalarda meydana gelebilecek hasarlar için sorumluluk kabul etmez.
- C.8 Çocuk koltukları, sepetler, kilitler (kalıcı olarak monte edilmemişse) ve hava pompaları dahil, bisiklet üzerindeki tüm kolayca çıkarılabilen aksesuarlar taşınmadan önce çıkarılmalıdır. Artan hava direnci ve titreşime bağlı olarak, taşıma sırasında bu parçalar kolayca yerinden çıkabilir ve yolu kullanan diğer kişiler için tehlike oluşturabilir.

D.0 Sürüş özellikleri ve kuralları

- D.1 Bu ürün off-road sürüş için onaylanmamıştır ve off-road sürüş sırasında kullanılmamalıdır. Hızınızı geçerli yol koşullarına ve taşınan yüke göre ayarlayın. Yük bağlarını düzenli olarak kontrol edin.
- D.2 Taşıyıcının kusursuz pozisyonda olmasını, taşıyıcı ve yükün güvenli biçimde bağlanmasını (üçüncü bir kişi takmış olsa bile) sağlamak sadece araç şoförünün sorumluluğundadır.
- D.3 Taşıyıcı her kullanıldığında, kısa bir mesafe gittikten sonra (50 km), düzenli aralıklarla taşıyıcının sağlam biçimde takılmış olduğunu kontrol edin. Olağandışı bir ses, yükte ve/veya taşıyıcıda oynama, aracın farklı hareketi veya başka olağandışı durumlar olduğunu fark ederseniz durun ve taşıyıcının ve yükün doğru biçimde sabitlendiğini ve bağlama talimatlarına uygun olduğunu kontrol edin.
- D.4 Aracın toplam uzunluğu ve/veya yüksekliği taşıyıcı takıldığında artabilir. Sadece bisikletler de aracın toplam genişliğini ve yüksekliğini artırabilir. Geri geri giderken ve/veya garajlara veya feribotlara vs. girerken özellikle dikkat edilmelidir.
- D.5 Taşıyıcı hasar görmüş veya aşınmış parçalarını derhal değiştirin. Yolculuk sırasında tüm kollar, civatalar ve/veya somunlar montaj talimatlarına uygun biçimde sıkılmış olmalıdır.
- D.6 Kilitte sabitlenen taşıyıcılar daima kilitli konumda olmalıdır. Anahtarlar çıkarılmalı ve yolculuk sırasında araç içinde tutulmalıdır.
- D.7 Taşıyıcı takılı olduğunda, aracın sürüş ve fren özelliklerinin (virajlar dahil) değişebileceğini ve aracın yandan gelen rüzgarlara daha fazla maruz kalabileceğini unutmayın.
- D.8 Aracın hızı daima taşınan yüke ve yol tipi, yol kalitesi, rüzgar koşulları, trafik yoğunluğu ve geçerli hız limitleri gibi geçerli sürüş koşullarına göre ayarlanmalı, ancak hiçbir koşulda 130 km/saati geçmemelidir. Geçerli hız limitleri ve diğer trafik düzenlemelerine daima uyulmalıdır.
- D.9 Yolculuk sırasında rüzgar gürültüsü oluşabileceğini ve bunun araç ve yüke göre değişebileceğini unutmayın.
- D.10 Yakıt tasarrufu ve çevre üzerindeki etki gibi nedenlerin yanı sıra, yolu kullanan diğer kişilerin güvenliği için, taşıyıcı kullanılmadığında araç üzerinde bırakılmamalıdır.

E.0 Bakım

- E.1 Taşıyıcıyı, özellikle kıyı bölgelerde (tuzlu suyun etkisi) kullanırken ve kullandıktan sonra ve yollara tuz dökülen dönemlerde (kış mevsiminde), düzenli olarak sıcak su ve araç şampuanıyla temizleyin.
- E.2 Vidalar, somunlar ve (eğer takılmışsa) kilitler düzenli aralıklarla yağlanmalıdır.
- E.3 Otomatik araç yıkamasından önce taşıyıcıyı çıkartın.
- E.4 Taşıyıcı araçtan çıkarıldığında kuru bir yerde saklanmalıdır. Taşıyıcının tüm parçaları güvenli biçimde saklanmalıdır. Taşıyıcıyı talimatlara göre temizlemeyi ve korumayı unutmayın.
- E.5 Taşıyıcı parçalarını kaybederseniz veya taşıyıcı parçaları aşınır ya yedek parça olarak sadece orijinal ŠKODA parçaları kullanın. Yedek parçalar satıcınızdan ve üreticiden satın alınabilir.
- E.6 Yedek parçaları hızlı biçimde almak ve zaman alıcı sorulardan kaçınmak için lütfen sipariş verirken veya soru sorarken ilgili ürün ayrıntılarını ve seri numarasını verin.
- E.7 Kayıp veya hasarlı anahtarları mümkün olan en hızlı biçimde almayı garantilemek için, anahtar ve kilidinizde bulunan kilit ve anahtar numarasını not alın.

- 0.A א.א כללי
- 1.A ŠKODA אינה נושאת בחבות לכל פציעה גופנית, נזק לרכוש נייד או נייח, אובדן רווחים או כל אובדן או נזק אחר שנגרם על-ידי התקנה של המנשא או השימוש בו באופן לא תקין, כולל אך לא מוגבל לטעינה או שימוש בניגוד להוראות ההתקנה, הוראות הטעינה או כל הוראה אחרת שניתנה, בכתב או בעל פה, על-ידי ŠKODA או נציג מורשה של ŠKODA.
- 2.A אין לשנות את המנשא ואת חלקיו בשום דרך.
- 3.A לשאלות לגבי תפעול המנשא, השימוש בו ומגבלותיו, פנה לנציג ŠKODA. קרא את כל ההוראות ומידע האחריות בעיון לפני התקנת המנשא והשימוש בו.
- 4.A 4. יש לשמור את הוראות הבטיחות לעיון עתידי ולוודא שכל משתמש אחר של מנשא האופניים מכיר את תוכנו.
- 0.B התקנה
- 1.B עיין בהוראות ההרכבה כדי לוודא שכל החלקים הנחוצים של המנשא נמצאים.
- 2.B קרא ובצע את הוראות ההרכבה ואת רשימת ההמלצות בקפידה, אם הרשימה כלולה. לאחר מכן התקן את המוצר לפי הפעולות הנכון על-ידי ביצוע נקודות 1, 2, 3 וכן הלאה.
- 3.B אין לנסות להתקין את המנשא בכל דרך השונה מהדרך המוצגת בהוראות הטעינה.
- 4.B במקרה של הרכבת מנשא לגגון, אם לא מצוינים מיקומי התקנה מיוחדים בהוראות ההרכבה, ודא שישנו מרחק מינימלי של 700 מ"מ בין מוט הגגון האחורי למוט הגגון הקדמי.
- 5.B 5. המטען אינו יכול לחרוג מרוחב מנשא האופניים, יש לפזר אותו בצורה שווה על מנשא המטען ולהקפיד על מרכז כובד נמוך ככל שניתן.
- 0.C העמסה
- 1.C אין לחרוג מהמשקל מטען המרבי של המנשא, כפי שצוין בהוראות ההרכבה. בנוסף, משקל המטען המרבי המומלץ על-ידי יצרן הרכב עצמו יקבל תמיד קדימות על פני משקל המטען שצוין בהוראות ההרכבה של המנשא. המטען המרבי המומלץ הנמוך יותר הוא תמיד הקובע, ואין לחרוג ממנו.
- 2.C משקל המטען המרבי של המנשא, כפי שצוין בהוראות ההרכבה, חל הן על כלי רכב בתנועה והן על כלי רכב חונים.
- 3.C יש להדק את המטען המועמס היטב. אין להשתמש באבירי קשירה אלסטיים.
- 4.C בדוק מהו המשקל המרבי לאופניים שצוין בהוראות ההעמסה, ואל תחרוג ממנו.
- 5.C המנשא בנוי לשאת רק אופניים בעלי מסגרת סטנדרטית. אין להוביל אופני טנדם על המנשא. בדוק תמיד מהו גודל שילדת האופניים המרבי (קוטר) שצוין בהוראות הטעינה ולעולם אל תחרוג ממנו.
- 6.C במקרה של אופניים עם שילדה או מזלגות קרבון, פנה תמיד ליצרן או לסוכן האופניים כדי לברר אם אתה מורשה להשתמש במנשא.
- 7.C ŠKODA אינה נושאת בחבות לכל נזק שייגרם למסגרות או מזלגות קרבון במהלך טעינת המנשא ו/או שימוש בו.
- 8.C כל החלקים האופניים שניתן להסירם בקלות חייבים להיות מוסרים לפני ההובלה, כולל אך לא מוגבל למושב ילדים, סלים, מנעולים (אם לא הורכבו באופן קבוע) ומשאבות אוויר. חלקים אלה עלולים להתנתק במהלך ההובלה עקב רעידות והתנגדות אוויר מוגברת ועלולים להוות סכנה לאנשים אחרים בכביש.
- 0.D מאפיינים ותקנות הקשורים לנסיעה
- 1.D מוצר זה אינו מאושר ואין להשתמש בו במהלך נסיעה בשטח. התאם את המהירות לתנאי הכביש הנוכחיים ולמטען המובל. בדוק באופן קבוע את קשירת המטען.
- 2.D נהג הרכב הוא האחראי הבלעדי לוודא שהמנשא נמצא במצב מושלם ושהמטען והמטען קשורים היטב (גם אם הותקנו על-ידי גורם שלישי).
- 3.D בכל פעם שהמנשא נמצא בשימוש, בדוק שהמנשא הותקן באופן מאובטח לאחר נסיעה למרחק קצר (50 ק"מ) ולאחר מכן במרווחי זמן קבועים. אם אתה מבחין ברעשים חריגים, תנועה של המטען ו/או המנשא, התנהגות שונה של הרכב או מצבים חריגים אחרים, עצור ובדוק שהמנשא והמטען חוברו היטב, ובהתאם להוראות הטעינה.
- 4.D האורך ו/או הגובה הכולל של הרכב עשויים לגדול כאשר מנשא מורכב. האופניים עצמם עשויים להגדיל את הרוחב והגובה הכוללים של הרכב. נקוט משנה זהירות בעת נסיעה לאחור ו/או כניסה למוסכים, מעברות רכב וכן הלאה.
- 5.D החלף חלקים שניזוקו או חלקים שחוקים של המנשא באופן מיידי. במהלך ההובלה, כל הידיות, הבריחים ו/או הברגים חייבים להיות מהודקים בהתאם להוראות הטעינה.
- 6.D מנשאים המותקנים עם מנעול חייבים להיות תמיד במצב הנעול. יש להוציא את המפתחות ולשמור אותם בתוך הרכב במהלך ההובלה.
- 7.D זכור שמאפייני הנסיעה והתנהגות הבלוימה של הרכב (כולל בעיקולים) עשויים להשתנות והרכב עלול

- להיות מושפע מרוחות צדדיות כאשר המנשא מותקן.
- 8.D: יש להתאים תמיד את מהירות הרכב למטען הנישא ולתנאי הנסיעה הנוכחיים, כגון סוג הכביש, איכות הכביש, תנאי הרוח, צפיפות התנועה ומגבלות מהירות ישימות, אך בשום מקרה אין לחרוג מ- 130 קמ"ש. יש לציית תמיד למגבלות המהירות הישימות ולתקנות תחבורה אחרות.
- 9.D: דע שעלולים להיווצר רעשי רוח במהלך ההובלה. רעשים אלה עשויים להשתנות בהתאם לרכב ולמטען.
- 10.D: מטעמי חיסכון בדלק והשפעה סביבתית, כמו גם הבטיחות של אנשים אחרים בכביש, יש להסיר את המנשא מהרכב כאשר הוא אינו בשימוש.
- 0.E: תחזוקה
- 1.E: נקה את המנשא באופן קבוע באמצעות מים חמים או נוזל ניקוי לרכב, בייחוד בעת שימוש במנשא או לאחר השימוש בו באזורים הסמוכים לחוף (בשל השפעת המים המלוחים) או במהלך תקופות שבהן מלח מפורז על הכבישים (עונת החורף).
- 2.E: ברגים, אומים ונועלים (אם מותקנים) יש לסוך במועדים קבועים.
- 3.E: הסר את המנשא לפני שטיפת רכב אוטומטית.
- 4.E: כאשר המנשא מוסר מהרכב, יש לאחסנו באזור אחסון יבש. יש לאחסן את כל רכיבי המנשא בצורה בטוחה. זכור לנקות ולתחזק את המנשא בהתאם להוראות.
- 5.E: אם אתה מאבד חלקים מהמנשא או שחלקים מהמנשא נשחקים, השתמש במקומם רק בחלקי חילוף מקוריים של SKODA. ניתן לרכוש חלקי חילוף מהסווכן או מהיצרן.
- 6.E: כדי להבטיח שתקבל את חילוף החילוף במהירות וכדי להימנע מביירוים שיגזלו מזמנך, נא ספק את פרטי המוצר הרלוונטיים ואת המספר הסידורי בעת ביצוע הזמנה או פנייה.
- 7.E: כדי להבטיח שתוכל להחליף פתחות שאבדו או פתחות פגומים במהירות האפשרית, רשום לעצמך את מספר המנעול והמפתח. שמויע על המפתח והמנעול שלך.

AR

- 0.A: **عام**
- 1.A: لا تتحمل شركة SKODA مسؤولية إصابة الأشخاص أو تلف الممتلكات الثابتة والمتحركة أو فقدان الربيع أو أية أضرار أو خسارة أخرى نتيجة تركيب غير الصحيح أو استخدام الحامل مما يشمل، على سبيل المثال لا الحصر، التركيب أو الاستخدام مما يخالف إرشادات التجميع أو إرشادات التركيب أو أي من الإرشادات المتوفرة، كتابياً أو شفوئياً، من طرف شركة SKODA أو وكيل SKODA.
- 2.A: يجب عدم إجراء أية تعديلات بأي شكل من الأشكال على الحامل أو أجزائه.
- 3.A: استشر وكيل SKODA إذا كنت لديك أية أسئلة بشأن تشغيل الحامل واستخدامه وحدود إمكانياته. اقرأ كافة الإرشادات ومعلومات الضمان بعناية قبل تركيب الحامل واستخدامه.
- 4.A: يجب الاحتفاظ بإرشادات الأمان للرجوع إليها في المستقبل ولتأكد من أن المستخدمين الآخرين لحامل الدراجة على علم بمحتواها.
- 0.B: **التركيب**
- 1.B: راجع إرشادات التجميع وتأكد من وجود جميع أجزاء الحامل الضرورية.
- 2.B: اقرأ إرشادات التجميع وقائمة المقترحات - إن وجدت - واتباعها بعناية، ثم قم بتركيب الوحدة بالتسلسل الصحيح، عن طريق اتباع النقاط 1، 2، 3 وهكذا.
- 3.B: لا تحاول تركيب الحامل بأي طريقة بخلاف الطريقة الموضحة في إرشادات التركيب.
- 4.B: في حالة حامل التركيب على السقف، إذا لم تحتوي إرشادات التجميع على أية معلومات عن مواقع التركيب الخاصة، فتأكد أن المسافة لا تقل عن 700 مم بين الإطارين الأمامي والخلفي.
- 5.B: لا يجب ألا تتجاوز الحمولة عرض شبكة التحميل، ويجب دائماً وضعها بحيث تكون موزعةً بالتساوي على شبكة التحميل مع أدنى حد ممكن من مركز الجاذبية.

- 0.C: **الحمولة**
- 1.C: لا يجوز تجاوز الحمولة القصوى المحددة في إرشادات التجميع الخاصة بحامل الحمولة. بالإضافة إلى ذلك، فإن الحمولة القصوى الموصى بها للسيارات نفسها تكون لها الأولوية على الحمولة المحددة في إرشادات التجميع. دائماً ما يوصى بالحمولة القصوى التي يتم تطبيقها ولا يجوز تجاوزها.
- 2.C: يتم تطبيق الحمولة القصوى للحامل كما هو محدد في إرشادات التجميع على السيارات المتحركة فضلاً عن السيارات المتوقفة.
- 3.C: يجب تأمين الحمولة بعناية، كما ينبغي عدم استخدام الحبل المطاطي للتثبيت.
- 4.C: تحقق من الحد الأقصى لووزن الدراجة المحدد في إرشادات التركيب وتحقق من عدم تجاوزها.
- 5.C: تم صنع الحامل لحمل هيكل الدراجة المعتادة فقط، ويجب عدم نقل الدراجات مزودة بالمقاعد على الحامل. تحقق دائماً من الحد الأقصى لحجم هيكل الدراجة (القطر) المحدد في إرشادات التركيب وتأكد من عدم تجاوزها.
- 6.C: في حالة الدراجات ذات الهياكل أو الشوكات الكربونية، ارجع دائماً إلى الشركة المصنعة للدراجة أو الوكيل للتحقق إذا كان مسموحاً باستخدام الحامل أم لا.
- 7.C: لا تتحمل شركة SKODA مسؤولية أية أضرار تحدث للهياكل أو الشوكات الكربونية أثناء تركيب الحامل و/أو استخدامه.
- 8.C: يجب فك جميع أجزاء الدراجة سهلة التحرك قبل النقل - بما في ذلك على سبيل المثال لا الحصر - مقاعد الأطفال والسلال والأقفال (إذا كان غير مركب بشكل دائم) ومضخات الهواء. يمكن فك هذه الأجزاء أثناء النقل بسبب مقاومة الهواء المتزايدة والاهتزاز ويمكن أن تشكل خطراً على رواد الطريق الآخرين.

0.D: **الوائح التنظيمية والخصائص المتعلقة بالقيادة**

- 1.D: هذا المنتج غير معتمد للقيادة على الطرق الوعرة ويجب استخدامه في هذه الطرق. ولهذا يجب أن تكييف سرعتك مع ظروف الطريق العامة والحمولة التي تحملها

- السيارة. كما يجب التحقق من تثبيت الحمولة بانتظام.
- 2.0D يكون سائق السيارة هو الوحيد المسؤول عن التأكد من أن الحامل في ظروف جيدة ومن تثبيت الحامل والحمولة بإحكام (حتى إذا تم تثبيتهما بواسطة شخص آخر).
- 3.0D تحقق من تثبيت الحامل بإحكام في كل مرة عند استخدام الحامل بعد قيادة مسافة قصيرة (50 كم) ثم بعد ذلك على فترات زمنية منتظمة. إذا لاحظت أي ضجة أو حركة غير عادية صادرة من الحمولة و/أو الحامل أو أداء مختلف للسيارة أو ظروف غير عادية، فقم بالتوقف والتحقق من تأمين الحامل والحمولة بشكل تام، وفقاً لإرشادات التركيب.
- 4.0D قد يزداد طول السيارة الكلي و/أو ارتفاعها عندما يكون الحامل مركباً. قد تعمل الدراجات على زيادة العرض والارتفاع الكلي للسيارة. اتبع عناية خاصة عند الرجوع للخلف و/أو دخول المرأب أو العبارات وما إلى ذلك.
- 5.0D استبدل أي جزء من أجزاء الحامل التالفة أو المتآكلة فوراً. يجب إحكام غلق جميع الأذرع و/أو المزاليج و/أو الصواميل أثناء عملية النقل وفقاً لإرشادات التركيب.
- 6.0D يجب أن يتم تثبيت الحملات باستخدام قفل يكون دائماً في موضع القفل. كما يجب إزالة المفاتيح والاحتفاظ بها داخل السيارة أثناء النقل.
- 7.0D كن على علم أنه قد تتغير خصائص قيادة السيارة وأداء الفرامل (بما في ذلك عند المنحنيات) وقد تصبح عرضة للانقلاب بسبب الرياح عند تثبيت الحامل.
- 8.0D يجب دائماً ضبط سرعة السيارة بما يتناسب مع الحمولة وظروف القيادة الحالية - مثل، نوع الطريق وجودة الطريق وظروف الرياح وكثافة المرور وحدود السرعة السارية - ولكن يجب ألا تتجاوز السرعة 130 كم/ساعة بأي حال من الأحوال. ويجب دائماً مراقبة حدود السرعة السارية ولوائح المرور الأخرى.
- 9.0D كن على علم أن ضجيج الرياح قد يصدر أثناء عملية النقل وقد يختلف باختلاف السيارة والحمولة.
- 10.0D يجب إزالة الحامل عندما لا يكون قيد الاستخدام لأسباب ترجع إلى الاقتصاد في استهلاك الوقود والتأثير على البيئة فضلاً عن أسباب سلامة رواد الطريق الآخرين.
- 0. ZE الصيانة**
1. ZE تنظيف الحامل بانتظام باستخدام مياه دافئة أو شامبو سيارات، خاصة عند استخدام الحامل أو بعد الاستخدام في المناطق الساحلية (تأثير المياه المالحة) أو خلال الفترات التي يتواجد بها الملح في الطرق (الشتاء).
2. ZE وينبغي تشحيم البراغي والصواميل والأقفال (إن وجدت) على فترات منتظمة.
3. ZE إزالة الحامل قبل استخدام غسيل السيارات الآلي.
4. ZE عند إزالة الحامل من السيارة، يجب تخزينه في منطقة تخزين جافة، كما يجب تخزين جميع مكونات الحامل بأمان. تذكر تنظيف الحامل والحفاظ عليه وفقاً للإرشادات.
5. ZE إذا فقدت جزء/أجزاء من الحامل أو تآكل جزء/أجزاء من الحامل، استخدم قطع غيار ŠKODA الأصلية. يمكن شراء قطع الغيار من الوكيل الخاص بك أو الشركة المصنعة.
6. ZE لضمان استلام قطع الغيار سريعاً ولتجنب استغراق الوقت في الاستفسارات، الرجاء تقديم تفاصيل المنتج ذات الصلة والرقم التسلسلي عند تقديم طلب شراء أو استفسار.
7. ZE من أجل ضمان القدرة على استبدال المفاتيح المحقودة أو المعيبة في أسرع وقت ممكن، قم بتدوين رقم القفل والمفتاح الذي يمكن العثور عليه للمفتاح والقفل.

ZH

A.0 总述

- A.1 对于任何由于不当安装或使用该托架所造成的人身伤害、动产或不动产损坏、利润损失或任何其他损失或损坏，ŠKODA 概不负责，包括但不限于未遵从 ŠKODA 或 ŠKODA 经销商书面或口头提供的组装说明、安装说明或其他任何说明进行安装或使用。
- A.2 请勿对托架及其配件做任何改造。
- A.3 如果您对该托架的操作、使用及限制等方面有任何疑问，请向 ŠKODA 经销商咨询。安装和使用该托架之前，请仔细阅读所有的说明和保修信息。
- A.4 请妥善保管安全说明以备将来参考，并确保自行车托架的其他使用者都熟悉该安全说明中的内容。

B.0 安装

- B.1 检查组装说明，确保托架的所有必要配件都完整齐备。
- B.2 仔细阅读并遵循组装说明和建议列表（如果随附建议列表）。然后，按照 1、2、3 点等正确顺序进行安装。
- B.3 请勿尝试使用安装说明中提供的安装方式之外的方式安装托架。
- B.4 对于顶置自行车托架，如果组装说明中未指定具体的安装位置，请确保前后行李架之间的最小距离为 700 毫米。
- B.5 负载不得超出负载托架的宽度，并应均匀地分布在负载托架上，且尽可能让重心降到最低。

C.0 负载

- C.1 切勿超出组装说明中规定的托架最大负载。另外，如果车辆的建议最大负载与组装说明中规定的最大负载发生冲突，以车辆的建议最大负载为准。实际装载量应始终低于建议最大负载，请勿超载。
- C.2 组装说明中规定的托架最大负载对行驶中及停放的车辆均适用。
- C.3 需仔细加固装载物。请勿使用有弹性的松紧绳。
- C.4 检查安装说明中规定的每辆自行车的最大重量，请勿超出此重量。
- C.5 该托架的设计仅适用于承载标准自行车框架。请勿在托架上运输双人自行车。务必检查并确保未超出安装说明中规定的最大自行车框架尺寸（直径）。
- C.6 如需运输碳纤维框架的自行车或装有前叉的自行车，请咨询自行车制造商或经销商，确定您可否使用托架。
- C.7 对于在安装和 / 或使用托架期间对碳纤维框架或前叉所造成的任何损坏，ŠKODA 概不负责。

C.8 运输之前, 须移除自行车上的所有可轻易移动配件, 包括但不限于儿童座椅、车篮、车锁 (若非永久安装) 以及气泵等。这些配件会在运输过程中由于空气阻力和振动的不断增强而与汽车分离, 并会危及其他道路使用者。

D.0 驾驶特性与规则

- D.1 该产品未批准且禁止用于越野驾驶。根据现行道路条件和负载调节驾驶速度。定期检查装载紧固件。
- D.2 车辆驾驶员对于确保托架处于良好状态、托架和装载物已牢固系紧负有完全责任 (即使安装由第三方完成)。
- D.3 每次使用托架时, 一段短途 (50 千米) 驾驶之后, 检查托架是否安装牢固, 然后隔一段时间后再行检查。如果听到任何异常噪音, 发现装载物和 / 或托架有任何移动、车辆性能异常或其他异常状况, 立即停车, 并检查托架和装载物是否按照安装说明正确安装。
- D.4 安装托架后, 车辆的总长度和 / 或高度也会相应增长。自行车本身会增加车辆的总宽度和高度。转向和 / 或进入车库或渡轮等时需格外小心。
- D.5 托架配件出现任何损坏或磨损, 需立即更换。运输过程中, 所有的杠杆、螺栓和 / 或螺母必须按照安装说明进行紧固。
- D.6 装锁的托架必须始终处于锁定位置。运输过程中, 必须将钥匙拔出并存放于车内。
- D.7 请注意, 安装托架后, 车辆的驾驶特性和刹车性能 (包括拐弯) 可能发生变化, 车辆还可能更容易受到侧风影响。
- D.8 必须根据托架负载和当前驾驶条件 (例如, 道路类型、道路质量、风力条件、交通强度及适用速度限制等) 调节车辆速度, 但是任何情况下, 不得超过 130 千米 / 时。必须时刻遵循适用速度限制和其他交通法规。
- D.9 需注意运输期间可能会产生风噪, 风噪大小与车辆及装载物有关。
- D.10 考虑燃油经济性、环境影响以及其他道路使用者的安全等方面, 不使用托架时, 务必将其拆除。

E.0 维护

- E.1 使用温水或汽车洗涤剂定期清洗托架, 尤其在沿海地区 (由于受到盐水影响) 使用此托架期间或使用后, 或者在道路上撒盐期间 (冬季) 更应定期进行清洗。
- E.2 应每隔一段时间, 对滑螺钉、螺母和锁紧装置进行润滑 (如安装了这些部件)。
- E.3 使用汽车自动清洗功能之前, 将托架拆除。
- E.4 将托架从车辆上拆除后, 必须将托架保存在干燥的储存区并安全地保存托架上的所有部件。应记住, 按照说明对托架进行清洗与维护。
- E.5 如果托架配件丢失或磨损, 仅可使用 ŠKODA 备件更换。您可以从经销商或制造商处购买备件。
- E.6 为确保您快速收到备件并避免查询耗时, 请在下订单或询价时提供相关产品详情以及序号。
- E.7 为了确保您能够尽快更换丢失或损坏的钥匙, 请记下锁和钥匙的编号 (钥匙和锁上印有此编号)。

JA

A.0 はじめに

- A.1 ŠKODA は、キャリアの不適切な取り付けまたは使用 (ŠKODA または ŠKODA 販売店によって書面または口頭により伝達される組み立て方法の指示、取り付け方法の指示、その他あらゆる指示に反する方法での取り付けもしくは使用を含むが、これに限定されない) に起因する人的な負傷、動産または不動産の損傷、金銭的損害、その他いかなる種類の損害または損傷についても、その責を負いません。
- A.2 キャリアおよびその構成パーツに決して改変・改造を加えないでください。
- A.3 キャリアの操作、使用、および制限について不明な点がある場合は、お近くの ŠKODA 販売店にお問い合わせください。キャリアの装着および使用前は、すべての説明書および保証に関する情報をお読みください。
- A.4 安全に関する説明書は、大切に保管し、サイクルキャリア利用者が内容を確認できるようにしておいてください。

B.0 取り付けに関する注意

- B.1 組み立て説明書を参照の上、キャリアの必要なパーツがすべて揃っていることを確認してください。
- B.2 組み立て説明書、および推奨リスト (同梱されている場合) をよく読み、それらの指示に従ってください。その上で、手順 1、2、3... のように示される正しい順序に従ってユニットを取り付けてください。
- B.3 取り付け説明書に示されている以外の方法でキャリアの取り付けをしないでください。
- B.4 ルーフマウント型キャリアに関し、組み立て説明書に特定の取り付け位置が示されていない場合は、フロントラックとリアラックとの距離が 700mm 以上になるようにしてください。
- B.5 積荷がキャリアバーの幅を越えないようにしてください。ロードキャリア全体に負荷を均等に分散させるとともに、重心をできるだけ低くすることが大切です。

C.0 積載に関する注意

- C.1 キャリアの最大積載重量として組み立て説明書に記載された重量を超過しない範囲で使用してください。なお、車両自体の推奨最大積載重量は、組み立て説明書に記載された重量よりも常に優先されます。両方のうち、より低いほうの推奨最大積載重量を超過することがないようにしてください。
- C.2 キャリアの最大積載重量として組み立て説明書に記載された重量は、移動中の車両および停車中の車両の両方に適用されます。
- C.3 積み荷はしっかりと固定してください。バンジーコードなどの伸縮性ロープは使用しないでください。
- C.4 自転車 1 台ごとの最大積載重量として取り付け説明書に記載された重量を確認し、これを超過しないようにしてください。
- C.5 このキャリアは標準的なサイクルフレームの運搬のみを想定して製造されています。このキャリアでタンデムサイクルは運搬できません。取り付け説明書に記載された最大サイクルフレームサイズ（直径）を必ず確認し、これを超過しないようにしてください。
- C.6 フレームまたはフォークがカーボン製の自転車に関しては、必ず、このキャリアを使用してよいかどうかを自転車メーカーまたは販売店に確認してください。
- C.7 取り付け作業時やキャリアの使用時に、カーボン製フレームまたはフォークにかなりの損傷が発生しても、ŠKODA はその責を負いません。
- C.8 自転車のパーツのうち簡単に取り外せるもの（チャイルドシート、バスケット、取り外し可能なロック、およびエアポンプなど）は、搬送前に取り外してください。このようなパーツは、搬送中に空気抵抗の増大や振動によって外れる可能性があります、他の道路利用者に危険を及ぼすおそれがあります。

D.0 走行特性および規制について

- D.1 この製品はオフロード用途向けの承認を受けておらず、オフロードで使用することはできません。搬送中の走行速度は、全般的な路面条件および積み荷の内容に応じて調整してください。積み荷については、確実に固定されていることを随時確認してください。
- D.2 キャリアを万全な状態に維持し、キャリアと積み荷の安全な固定状態を維持することは、すべて車両のドライバーご自身の責任において行ってください（キャリアの取り付けが第三者によって行われた場合も含め）。
- D.3 キャリアを使用する前は、短い距離（50km）を走行後にキャリアの取り付けが確実であることを確認してください。その後も定期的に取り付けの固定を確認してください。平常時と異なる雑音が開こえたり、積み荷やキャリアが動いたりするなど、車両の挙動その他に異常な点がある場合は、搬送を一度中断してキャリアおよび積み荷の固定をチェックし、取り付け説明書に従って確認作業を実施してください。
- D.4 車両の全長および全幅は、キャリアを取り付けることで増加する場合があります。また、自転車を積載することも車両の全長および全幅が増加する場合があります。バックする際やガレージ、フェリーなどに入る際は特に注意してください。
- D.5 キャリアのパーツが損傷または消耗した場合は、ただちに交換してください。搬送中は、すべてのレバー、ボルト、ナットなどを取り付け説明書に従って締めておくようにしてください。
- D.6 ロックを使用して取り付けたキャリアは、常にロックされた位置におかなくてはなりません。搬送中、キーは必ず抜いて車両内に保管しておいてください。
- D.7 キャリアを取り付けると、車両の走行特性およびブレーキ使用時の挙動（カーブでの使用を含む）が変化することがあります。また、横風の影響を受けやすくなる場合がありますので、ご注意ください。
- D.8 車両の速度は、搬送している積み荷の内容および走行条件の状況（道路の種類、路面の質、風の状況、交通量、適用される速度制限など）に応じて常に調整してください。ただし、どのような状況でも速度が 130 km/h を超過してはなりません。適用される速度制限やその他の交通規制は常に遵守してください。
- D.9 搬送中は風切り音が発生することがあります。風切り音の程度は、車両および積み荷の状況によって異なります。
- D.10 燃費効率、環境への影響、および他の道路利用者の安全のために、使用しないときはキャリアを車両から必ず取り外してください。

E.0 メンテナンスについて

- E.1 キャリアの清掃は、ぬるま湯またはカーシャンプーを使用して定期的に行ってください。特に海岸沿いの地域で使用した後、潮風の影響を防ぐためや、路面に塩が散布される冬期の清掃はとても重要です。
- E.2 ネジ、ナット、ロック（あれば）に定期的に油をさしてください。
- E.3 自動洗車機を使用する場合は、あらかじめキャリアを取り外してください。
- E.4 キャリアを車両に取り付けていない間は、湿気の少ない場所に、キャリアのすべてのパーツを安全な状態で保管してください。また、説明書の指示に従って清掃およびメンテナンスも行ってください。
- E.5 キャリアのパーツが紛失または消耗した場合は、必ず ŠKODA 純正スペアパーツに交換してください。

スペアパーツはお近くの販売店またはメーカーにてお問い合わせいただけます。

- E.6 スペアパーツのご注文またはお問い合わせの際は、品物や回答を迅速にお届けできるよう、製品に関する必要な詳細情報およびシリアル番号をお知らせください。
- E.7 キーの破損または紛失時に新しいキーを迅速にお届けできるよう、ロックおよびキーの表面に表示されている番号を控えておいてください。

KO

A.0 일반

- A.1 ŠKODA은 캐리어의 부적절한 장착 또는 사용(조립설명서, 장착설명서 또는 ŠKODA이나 ŠKODA 판매 대리점에서 서면 또는 구두로 제공한 기타 설명서에 따르지 않은 장착 또는 사용을 포함하되 이에 제한되지 않음)으로 인한 부상, 손상 또는 부동산에 대한 손해, 손실이나 이익 또는 기타 손실이나 손해에 대해 책임을 지지 않습니다.
- A.2 캐리어 및 해당 부품을 어떤 방법으로도 개조하면 안 됩니다.
- A.3 캐리어의 작동, 사용 및 제한 사항과 관련된 의문이 있는 경우 ŠKODA 판매 대리점에 문의하십시오. 캐리어를 장착 및 사용하기 전에 설명서와 보증 정보를 모두 자세히 읽으십시오.
- A.4 나중에 참조할 수 있도록 안전지침서를 잘 보관해야 하며, 또한 다른 사용자가 제품을 다루기 위해서는 자전거 캐리어 설명서의 내용을 숙지해야 합니다.

B.0 장착

- B.1 조립설명서를 참조하여 필요한 캐리어 부품이 모두 있는지 확인하십시오.
- B.2 조립설명서와 권장 사항 목록(포함된 경우)을 자세히 읽고 따르십시오. 그런 다음 1, 2, 3과 같이 올바른 순서로 장치를 장착하십시오.
- B.3 장착설명서에 설명된 방법 외의 다른 방법으로 캐리어를 장착하지 마십시오.
- B.4 지붕 장착 캐리어의 경우 조립설명서에 특정 장착 위치가 설명되어 있지 않다면 프론트랙과 리어랙 간 거리가 최소한 700mm가 되는지 확인하십시오.
- B.5 짐의 크기가 캐리어의 폭보다 넓으면 안 됩니다. 또한 짐을 캐리어 전체에 고르게 분산시켜 무게 중심을 최대한 낮춰야 합니다.

C.0 실기

- C.1 조립설명서에 지정된 캐리어의 최대 하중을 초과하지 마십시오. 또한 차량 자체의 권장 최대 하중이 조립설명서에 지정된 하중보다 우선합니다. 둘 중 항상 더 낮은 권장 최대 하중을 적용하고 초과하지 않아야 합니다.
- C.2 조립설명서에 지정된 캐리어의 최대 하중은 주행 중인 차량뿐 아니라 주차된 차량에도 적용됩니다.
- C.3 짐을 단단히 고정해야 합니다. 신축성 있는 고무 밧줄을 사용하면 안 됩니다.
- C.4 장착설명서에 지정된 자전거당 최대 무게를 확인하고 이를 초과하지 마십시오.
- C.5 캐리어는 표준 자전거 프레임만 운반하도록 제작되었습니다. 2인승 자전거를 캐리어로 운송하면 안 됩니다. 항상 장착설명서에 지정된 최대 자전거 프레임 크기(직경)를 확인하고 이를 초과하지 마십시오.
- C.6 카본 프레임 또는 포크의 자전거는 항상 자전거 제조업체나 판매 대리점에 문의하여 캐리어를 사용할 수 있는지 확인하십시오.
- C.7 ŠKODA는 캐리어 장착 또는 사용 중 발생하는 카본 프레임 또는 포크의 손상에 대해 책임을 지지 않습니다.
- C.8 쉽게 분리 가능한 자전거 부품(어린이 좌석, 바구니, 영구 장착되지 않는 짐승 장치, 공기 펌프를 포함하되 이에 제한되지 않음)은 운송 전에 분리해야 합니다. 운송 중 공기 저장이나 진동이 증가하기 때문에 이러한 부품이 분리될 수 있고 다른 도로 사용자에게 위험을 줄 수 있습니다.

D.0 주행 특성 및 규정

- D.1 비포장도로로 주행 중에는 이 제품의 사용이 승인되지 않으며 사용해서는 안 됩니다. 일반 도로 조건 및 실은 짐에 맞게 속도를 조정하십시오. 정기적으로 짐 고정 장치를 점검하십시오.
- D.2 캐리어가 완벽한 상태이고 타인이 장착한 경우를 포함하여 캐리어와 짐이 단단히 고정되어 있는지 확인하는 일은 전적으로 차량 운전자의 책임입니다.
- D.3 캐리어를 사용할 때에는 항상 짧은 거리(50km)를 주행한 후 일정 간격으로 캐리어가 단단히 장착되어 있는지 확인하십시오. 이상한 소음이 들리거나, 짐 또는 캐리어가 움직이거나, 평소와 다른 차량 동작 또는 기타 비정상적인 상태가 감지되는 경우 차량을 멈추고 장착설명서에 따라 캐리어와 짐이 올바르게 고정되어 있는지 확인하십시오.
- D.4 캐리어를 장착하면 차량의 총 길이 또는 높이가 늘어날 수 있습니다. 자전거도 차량의 총 너비와 높이를 늘릴 수 있습니다. 후진 또는 차고 및 여객선 등에 진입할 때는 특히 주의하십시오.
- D.5 캐리어의 손상되거나 마모된 부품은 즉시 교체하십시오. 운송 중에는 장착설명서에 따라 모든 레버, 볼트 또는 너트가 단단히 조여져 있어야 합니다.

- D.6 잠금 장치로 장착된 캐리어는 항상 잠금 위치에 있어야 합니다. 운송 중에는 키를 분리하여 차량 안에 보관하십시오.
- D.7 캐리어가 장착된 경우 커브를 포함한 차량의 주행 특성 및 브레이크 동작이 변경될 수 있고 차량이 측면 바람에 취약해질 수 있습니다.
- D.8 차량 속도는 항상 도로 유형, 도로 상태, 바람 상태, 교통 상황 및 해당 속도 제한 등과 같은 현재 주행 조건과 실은 짐에 맞게 조정해야 하지만 어떠한 경우에도 130km/h를 초과해서는 안 됩니다. 해당하는 속도 제한 및 다른 교통 규정을 항상 준수해야 합니다.
- D.9 운송 중에는 바람 소리가 생길 수 있고 그 정도는 차량 및 짐에 따라 다를 수 있습니다.
- D.10 연료 절약, 환경 영향 및 다른 도로 사용자의 안전을 위해 캐리어는 사용하지 않을 경우 차량에서 분리해야 합니다.

E.0 유지 관리

- E.1 정기적으로 따뜻한 물이나 자동차 세제로 캐리어를 닦아 주십시오. 특히 해안 지역(소금물의 영향)에서 사용할 때나 사용 후 또는 도로에 소금을 뿌리는 기간(겨울철)에는 세척이 필요합니다.
- E.2 나사, 너트 및 잠금 장치에 (장착된 경우) 정기적으로 윤활유를 바르십시오.
- E.3 세차를 하기 전에 캐리어를 분리하십시오.
- E.4 차량에서 분리한 캐리어는 건조한 곳에 보관해야 합니다. 캐리어의 모든 부품을 안전하게 보관해야 합니다. 설명서에 따라 캐리어를 세척하고 유지 관리하십시오.
- E.5 캐리어 부품이 손상되거나 마모된 경우 정품 ŠKODA 예비 부품으로만 교체하십시오. 예비 부품은 판매 대리점이나 제조업체에서 구입할 수 있습니다.
- E.6 예비 부품을 신속하게 수령하고 시간이 소모되는 짐의를 줄이려면 주문하거나 문의할 때 관련 제품 정보 및 일련 번호를 제공하십시오.
- E.7 손상되거나 결함이 있는 키를 최대한 빨리 교체하려면 키와 잠금 장치에 있는 잠금 장치 및 키 번호를 기록해 두십시오.

TH

A.0ทั่วไป

- A.1 ŠKODA จะไม่รับผิดชอบต่อการบาดเจ็บของคุณ ความเสียหายต่อสิ่งไหม้ทรัพย์สินหรือสิ่งไหม้ทรัพย์สิน การสูญเสีย การหรือการสูญเสียหรือความเสียหายใดๆ ที่เกิดจากการติดตั้งหรือการใช้ผลิตภัณฑ์ที่ไม่เหมาะสม รวมถึงแต่ไม่จำกัดเพียงการติดตั้งหรือการใช้ที่ขัดแย้งกับคู่มือการประกอบ คู่มือการติดตั้ง หรือคู่มือใดๆ ที่ระบุ เป็นลายลักษณ์อักษรหรือด้วยวาจา โดย ŠKODA หรือตัวแทนจำหน่าย ŠKODA
- A.2 โครงยึดและชิ้นส่วนประกอบจะต้องไม่ถูกแก้ไขดัดแปลงแต่อย่างใด
- A.3 ให้ปรึกษาตัวแทนจำหน่าย ŠKODA หากมีข้อสงสัยเกี่ยวกับการติดตั้ง กว้านนำไปใช้งาน และข้อจำกัดของผลิตภัณฑ์ อ่านคู่มือและข้อมูลการรับประกันทั้งหมดโดยละเอียดก่อนติดตั้งและใช้งานผลิตภัณฑ์
- A.4 ควรเก็บคู่มือความปลอดภัยไว้เพื่อใช้อ้างอิงในอนาคต และเพื่อให้ผู้ใช้โครยัดจับจักรยานเข้าใจในเนื้อหาดังกล่าว

B.0 การประกอบและติดตั้ง

- B.1 ตรวจสอบคู่มือการติดตั้งเพื่อให้แน่ใจว่ามีชิ้นส่วนสำคัญของผลิตภัณฑ์อยู่ครบถ้วน
- B.2 หากมีรายการคำแนะนำให้อ่านและปฏิบัติตามคู่มือการประกอบและรายการคำแนะนำโดยละเอียด จากนั้นให้ติดตั้งอุปกรณ์ตามลำดับขั้นตอนที่ถูกต้องโดยปฏิบัติตามข้อ 1, 2, 3 และต่อไปเรื่อยๆ
- B.3 ห้ามพยายามติดตั้งผลิตภัณฑ์ในลักษณะอื่นใดนอกเหนือไปจากรีซีที่แสดงในคู่มือการติดตั้ง
- B.4 ในกรณีของโครยัดจับแบบติดตั้งบนหลังคา หากในคู่มือการติดตั้งไม่ระบุตำแหน่งติดตั้งมาให้เป็นพิเศษ ให้ตรวจสอบว่ามีระยะห่างอย่างน้อย 700 มม. ระหว่างราวด้านหน้าและด้านหลัง
- B.5 สิ่งของที่บรรทุกจะต้องไม่เกินความกว้างของแร็คหลังคา และจะต้องกระจายน้ำหนักให้ทั่วพื้นที่แร็คหลังคาโดยให้เกิดจุดศูนย์ถ่วงน้อยที่สุด

C.0 การบรรทุก

- C.1 ตั้งที่ระบุไว้ในคู่มือการประกอบ โครยัดจะต้องไม่บรรทุกเกินน้ำหนักสูงสุด นอกจากนี้ น้ำหนักที่สามารถบรรทุกได้สูงสุดที่แนะนำของตัวพาหนะเองต้องมีความสำคัญเหนือกว่าน้ำหนักที่ระบุในคู่มือการประกอบเสมอ ให้ยึดใช้ตามน้ำหนักที่ต่ำกว่า และต้องไม่เกินจากนั้น
- C.2 ตั้งที่ระบุไว้ในคู่มือการประกอบ ให้ยึดใช้น้ำหนักบรรทุกสูงสุดของโครยัดกับพาหนะทั้งในขณะขับขึ้นและในขณะที่จอด
- C.3 ต้องยึดสิ่งของที่บรรทุกให้แน่นสนิท ห้ามใช้สายรัดที่เป็นยางยืด
- C.4 ตรวจสอบ และอย่าบรรทุกเกินน้ำหนักสูงสุดของจักรยานต่อคัน ตั้งที่ระบุไว้ในคู่มือการติดตั้ง
- C.5 โครยัดถูกสร้างมาให้บรรทุกเฉพาะเฟรมจักรยานมาตรฐานเท่านั้น ห้ามบรรทุกจักรยานสามัคคีแบบสองที่นั่งขึ้นไปบนโครยัด หมั่นตรวจสอบและอย่าบรรทุกเฟรมจักรยานที่ใหญ่เกินขนาดสูงสุด (เส้นผ่านศูนย์กลาง) ตั้งที่ระบุไว้ในคู่มือการติดตั้ง

- C.6 ในกรณีของจักรยานที่มีเฟรมหรือตะเกียบเป็นคาร์บอน ให้ปรึกษาผู้ผลิตหรือตัวแทนจำหน่ายจักรยานเสมอเพื่อตรวจสอบว่าคุณใช้โครงยึดได้หรือไม่
- C.7 ŠKODA จะไม่รับผิดชอบในความเสียหายใดๆ ต่อเฟรมหรือตะเกียบคาร์บอนที่เกิดขึ้นขณะติดตั้งและ/หรือใช้กับโครงยึด
- C.8 ต้องถอดชิ้นส่วนจักรยานที่ถอดได้งายออกก่อนการเดินทาง ซึ่งรวมถึงแต่ไม่จำกัดเพียงเก้าอี้เด็ก ตะกร้า แม่กุญแจ (ถ้าไม่ได้ติดอยู่ถาวร) และปั๊มลม ชิ้นส่วนเหล่านี้อาจหลุดออกได้ระหว่างการเดินทางเนื่องจากแรงต้านอากาศและการสั่นสะเทือน และอาจก่อให้เกิดอันตรายต่อผู้ใช้ถนนคนอื่นๆ ได้
- D.0 ข้อควรปฏิบัติและระเบียบปฏิบัติในการขับขี่**
- D.1 ผลัดกันขี่ไม่ได้ผ่านการรับรองและห้ามใช้ในการขับขี่มอเตอร์ ให้ปรับความเร็วตามสภาพท้องถนนและสิ่งของที่บรรทุก คอยตรวจสอบตัวยึดสิ่งของที่บรรทุกเป็นระยะๆ
- D.2 ผู้ขับขี่พาหนะเป็นผู้รับผิดชอบแต่เพียงผู้เดียวในการตรวจสอบว่าโครงยึดอยู่ในสภาพสมบูรณ์ และได้ติดโครงยึดกับสิ่งของที่บรรทุกอย่างแน่นหนา (แม้ว่าจะมีบุคคลอื่นเป็นติดตั้ง)
- D.3 ทุกครั้งที่ใช้โครงยึด ให้ตรวจสอบว่าโครงยึดติดตั้งอย่างแน่นหนาหลังจากขับไปเป็นระยะทางสั้นๆ (50 กม.) และตามระยะสม่ำเสมอ หากสังเกตเสียงแปลกๆ สิ่งที่บรรทุกและ/หรือโครงยึดเคลื่อนที่ พาหนะมีอาการผิดปกติ หรือสภาพไม่ถูกต้องอื่นๆ ให้หยุดรถและตรวจสอบว่าโครงยึดและสิ่งของที่บรรทุกถูกยึดอย่างถูกต้องดี และเป็นไปตามคู่มือการติดตั้ง
- D.4 ความยาวและ/หรือความสูงรวมของพาหนะอาจเพิ่มขึ้นเมื่อติดตั้งโครงยึด ตัวจักรยานอาจเพิ่มความกว้างและความสูงรวมของพาหนะ โปรดระมัดระวังเป็นพิเศษเมื่อหักเลี้ยว ถอย และ/หรือเข้าจอดในโรงรถหรือเรือเฟอร์รี ฯลฯ
- D.5 เปลี่ยนชิ้นส่วนที่ชำรุดหรือสึกหรอของโครงยึดทันที ระหว่างการเดินทาง ต้องขันคันทันโยก น็อต และ/หรือสกรูให้แน่น ตามคู่มือการติดตั้ง
- D.6 โครงยึดที่ถูกต้องติดตั้งพร้อมแม่กุญแจต้องอยู่ในตำแหน่งล็อกเสมอ และต้องถอดลูกกุญแจออกมาเก็บไว้ในพาหนะขณะเดินทาง
- D.7 โปรดทราบว่าลักษณะการขับขี่และพฤติกรรมรถในการเบรค (รวมถึงการเข้าโค้ง) อาจเปลี่ยนแปลงไป รวมถึงพาหนะอาจไหวตามลมที่เข้าด้านข้าง ได้เมื่อติดตั้งโครงยึด
- D.8 ความเร็วของพาหนะจะต้องเข้ากับสิ่งของที่บรรทุกและสภาพการขับขี่ปัจจุบัน เช่น ประเภทถนน สภาพพื้นผิวถนน สภาพลม สภาพการจราจร และขีดความเร็วที่บังคับ แต่ไม่ไว้ในกรณีใด จะต้องไม่เกิน 130 กม./ชม. และจะต้องคอยเฝ้าระวังขีดความเร็วที่บังคับและระเบียบจราจรเสมอ
- D.9 โปรดทราบว่าอาจมีเสียงลมเกิดขึ้นขณะเดินทางและอาจแตกต่างกันไปขึ้นอยู่กับพาหนะและสิ่งของที่บรรทุก
- D.10 เพื่อประโยชน์ด้านการประหยัดน้ำมันและผลกระทบต่อสิ่งแวดล้อม รวมถึงความปลอดภัยของผู้ใช้ถนนคนอื่นๆ โครงยึดจะต้องถูกถอดออกจากพาหนะเมื่อไม่ใช้งาน
- E.0 การดูแลรักษา**
- E.1 ทำความสะอาดโครงยึดอย่างสม่ำเสมอด้วยน้ำอุ่นหรือแชมพูล้างรถ โดยเฉพาะเมื่อใช้หรือหลังใช้โครงยึดในพื้นที่ชายฝั่งทะเล (ผลกระทบต่อจากน้ำทะเล) หรือในช่วงที่มีการใช้เกลือบนถนน (ช่วงฤดูหนาว)
- E.2 ควรหยอดน้ำมันหล่อลื่นสกรู น็อต และกุญแจ (ถ้ามี) ตามรอบเป็นประจำ
- E.3 ถอดโครงยึดออกก่อนการล้างรถอัตโนมัติ
- E.4 เมื่อโครงยึดถูกถอดออกจากพาหนะ จะต้องเก็บไว้ในพื้นที่จัดเก็บที่แห้ง ส่วนประกอบทั้งหมดของโครงยึดต้องจัดเก็บอย่างปลอดภัย พึงทาคความสะอาดและดูแลรักษาโครงยึดตามคู่มือ
- E.5 หากคุณทำชิ้นส่วนของโครงยึดสูญหายหรือชิ้นส่วนของโครงยึดสึกหรอ ให้ใช้ชิ้นส่วนอะไหล่ของแท้ของ ŠKODA เท่านั้น ชิ้นส่วนอะไหล่สามารถหาซื้อได้จากตัวแทนจำหน่ายหรือผู้ผลิต
- E.6 เพื่อให้มั่นใจว่าคุณจะได้รับชิ้นส่วนอะไหล่โดยเร็ว และเพื่อเลี่ยงคำถามที่ต้องใช้เวลา โปรดให้รายละเอียดผลิตภัณฑ์ที่เกี่ยวข้องและหมายเลขผลิตภัณฑ์เมื่อวางคำสั่งซื้อหรือยื่นคำถาม
- E.7 เพื่อให้มั่นใจว่าคุณสามารถเปลี่ยนลูกกุญแจที่หายหรือชำรุดได้อย่างรวดเร็วที่สุดเท่าที่จะเป็นไปได้ ขอให้คุณระบุหมายเลขแม่กุญแจและลูกกุญแจ โดยดูได้ที่ลูกกุญแจและแม่กุญแจของคุณ

Nr. 000 071 128P/ 12.2018

www.skoda-auto.com
www.skoda-auto.cz

501-8553-01