

PROTECTIVE STRIP FOR THE REAR BUMPER



ŠKODA
SIMPLY CLEVER

OCHRANNÁ LIŠTA ZADNÍHO NÁRAZNÍKU SCHUTZLEISTE DES HINTEREN STOßFÄNGERS

Fitting instructions/ Montážní návod/ Montageanleitung

Order Number/ Objednací číslo/ Bestellnummer

5LG 061 195
658 061 195
657 061 195
5JJ 061 195
5L6 061 195
5L0 061 195
5E9 064 711C
5E9 064 711D
5E5 064 711C
5E5 064 711D
5E6 061 195
6V9 061 195
6V9 064 711

ENYAQ iV (5AZ)
KAMIQ (NW4)
SCALA (NW1)
RAPID (NH1)
YETI OUTDOOR (5L7)
YETI (5L6)

OCTAVIA COMBI (5E5) as of CW/ od KT/ ab KW 06/ 2017
OCTAVIA COMBI (5E5) as of CW/ od KT/ ab KW 06/ 2017
OCTAVIA (5E3) as of CW/ od KT/ ab KW 06/ 2017
OCTAVIA (5E3) as of CW/ od KT/ ab KW 06/ 2017
OCTAVIA (NX3)
FABIA COMBI (NJ5) up until CW/ do KT/ bis KW 30/ 2018
FABIA COMBI (NJ5) as of CW/ od KT/ ab KW 31/ 2018

Notes to the text/ Poznámky k textu/ Anmerkungen zum Text



Caution.

Texts with this symbol warn against the risk of injury of the person performing the assembly, or to potential risk of damage to the vehicle if the operation is performed improperly.

Pozor.

Texty s tímto symbolem upozorňují na možnost poranění osoby provádějící montáž popř. možnost poškození vozu při neopatrném provedení operace.

Achtung.

Texte mit diesem Symbol weisen auf Verletzungsgefahren bei Personen oder auf eventuelle Beschädigungen des Wagens bei unachtsamer Durchführung der Operation hin.



Attention.

Texts with this symbol contain instructions emphasizing accuracy of performance of particular operation.

Upozornění.

Texty s tímto symbolem obsahují pokyny s důrazem na přesnost provedení dané operace.

Hinweis.

Texte mit diesem Symbol enthalten Hinweise auf die Ausführungsgenauigkeit der jeweiligen Operation.

- 1** 5L6 061 195 ENYAQ iV (5AZ), 5L0 061 195 ŠKODA YETI (5L6), 5L6 061 195 ŠKODA YETI (5L7) OUTDOOR, 6V9 061 195 ŠKODA FABIA COMBI (NJ5), 6V9 064 711 ŠKODA FABIA COMBI (NJ5) 5JJ 061 195 ŠKODA RAPID SPACEBACK (NH1), 657 061 195 ŠKODA SCALA (NW1), 658 061 195 ŠKODA KAMIQ (NW4), 5E5 064 711C ŠKODA OCTAVIA (5E3) 5E5 064 711D ŠKODA OCTAVIA (5E3), 5E9 064 711C ŠKODA OCTAVIA COMBI (5E5) 5E9 064 711D ŠKODA OCTAVIA COMBI (5E5), 5E6 061 195 ŠKODA OCTAVIA (NX3)

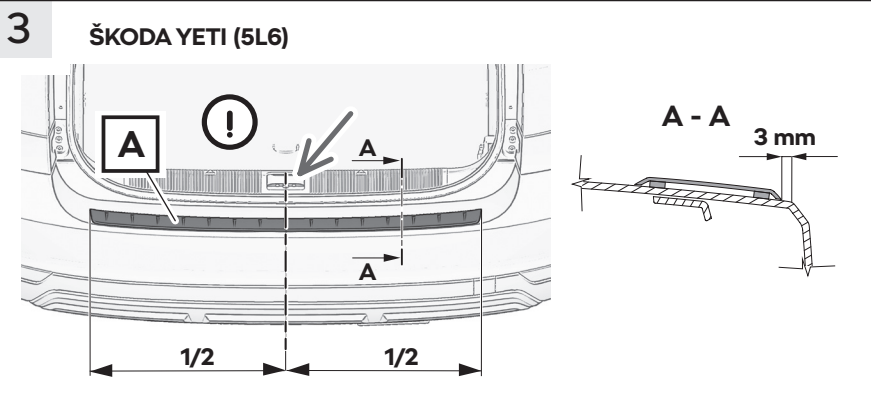
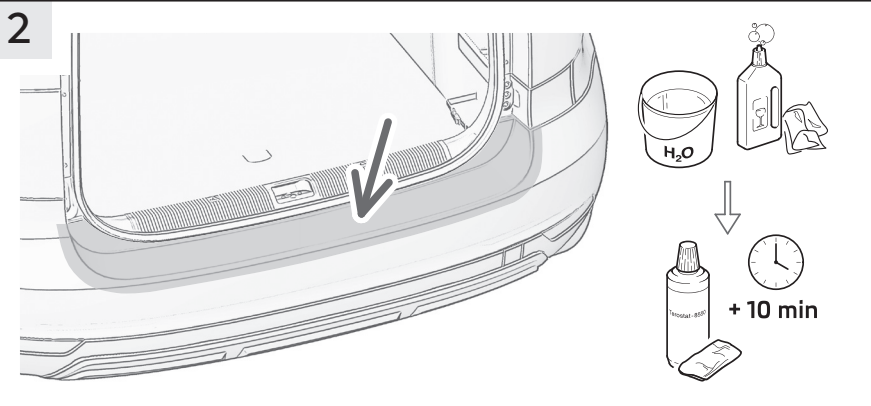
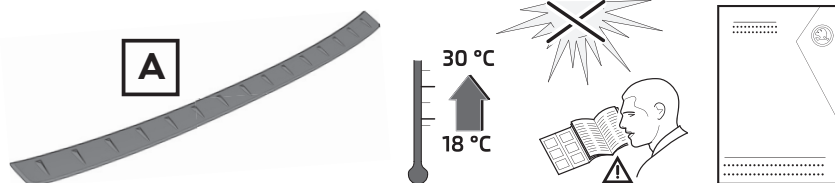

4 ŠKODA YETI (5L7) OUTDOOR

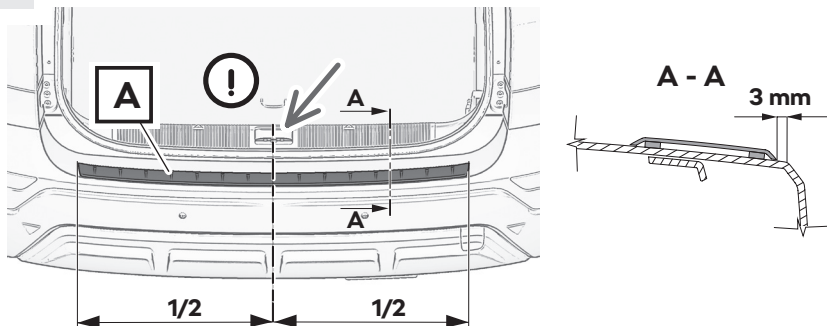

5 ŠKODA FABIA COMBI (NJ5) up until CW 30/ 2018
do KT 30/ 2018
bis KW 30/ 2018

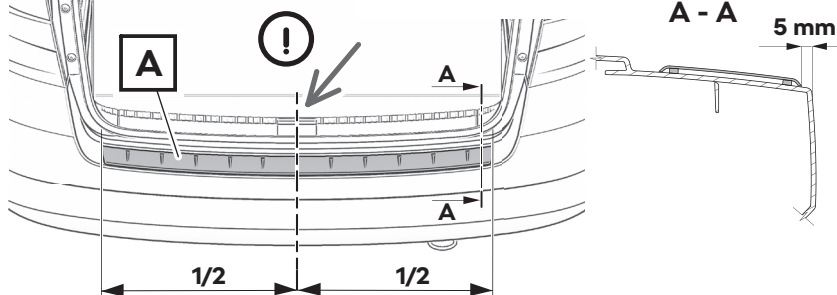

6 ŠKODA FABIA COMBI (NJ5) as of CW 31/ 2018
od KT 31/ 2018
ab KW 31/ 2018

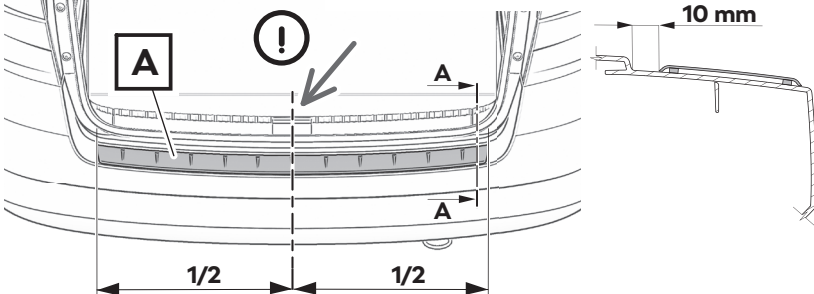

7 ŠKODA RAPID SPACEBACK (NH1)

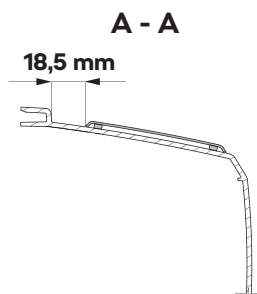
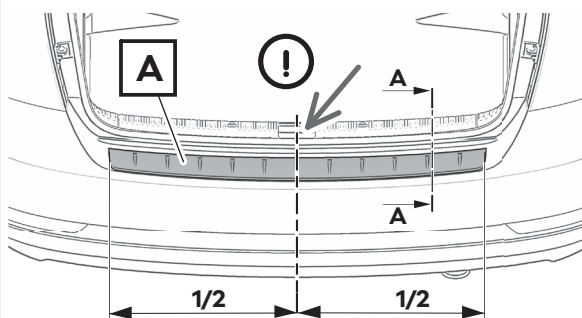

8 ŠKODA SCALA (NW1)

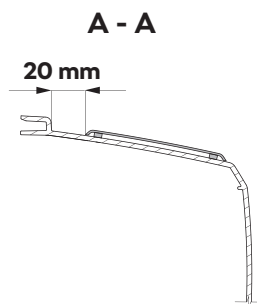
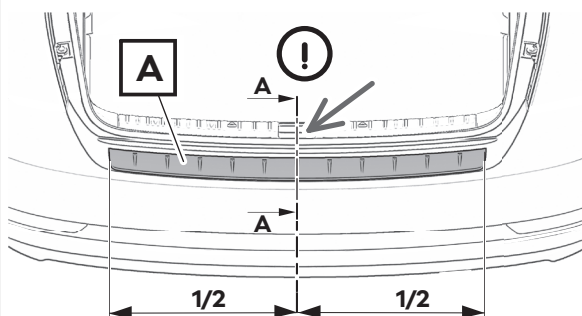

9 ŠKODA KAMIQ (NW4)

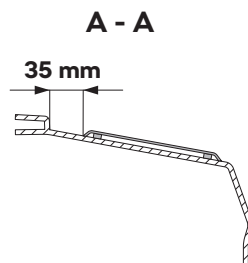
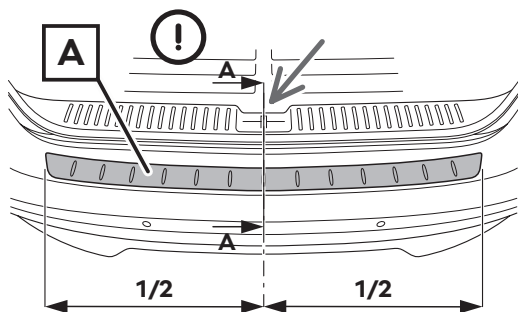

10 ŠKODA OCTAVIA (5E3)

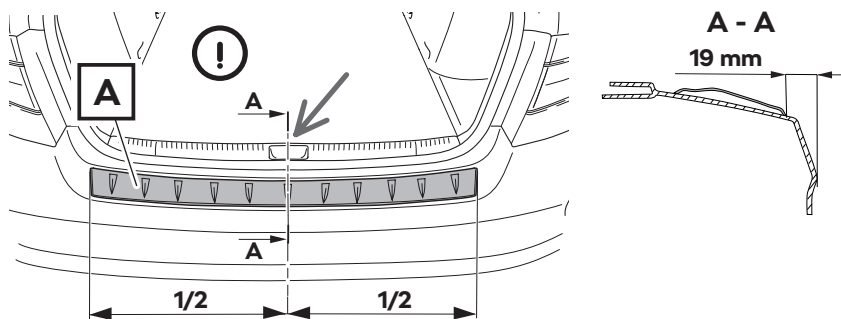

11 ŠKODA OCTAVIA COMBI (5E5)

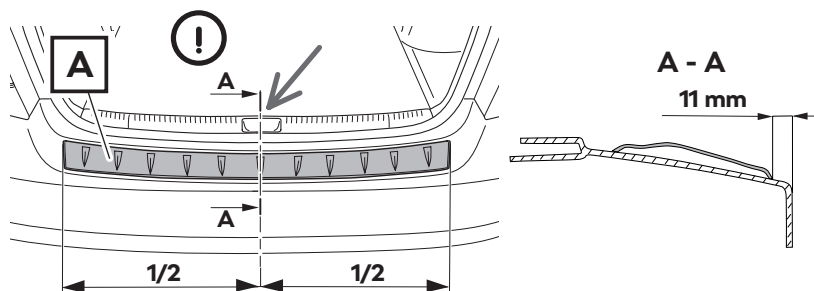

12 ŠKODA OCTAVIA (NX3)

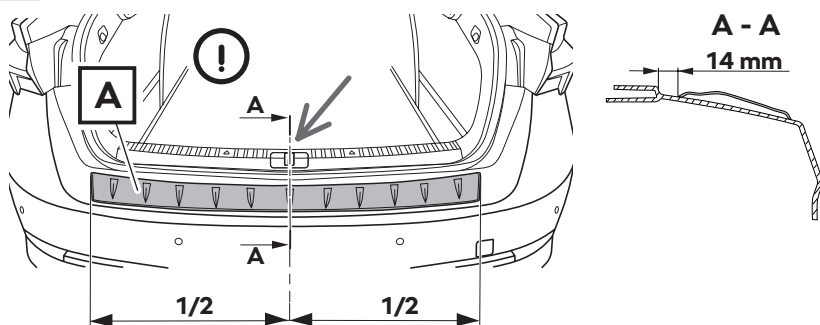

13

ŠKODA ENYAQ iV (5AZ)

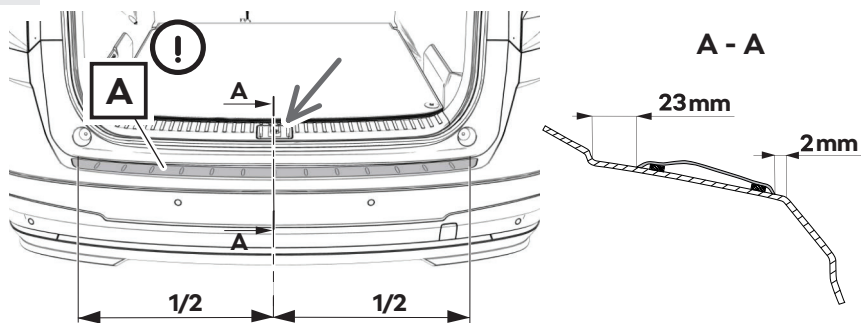

14

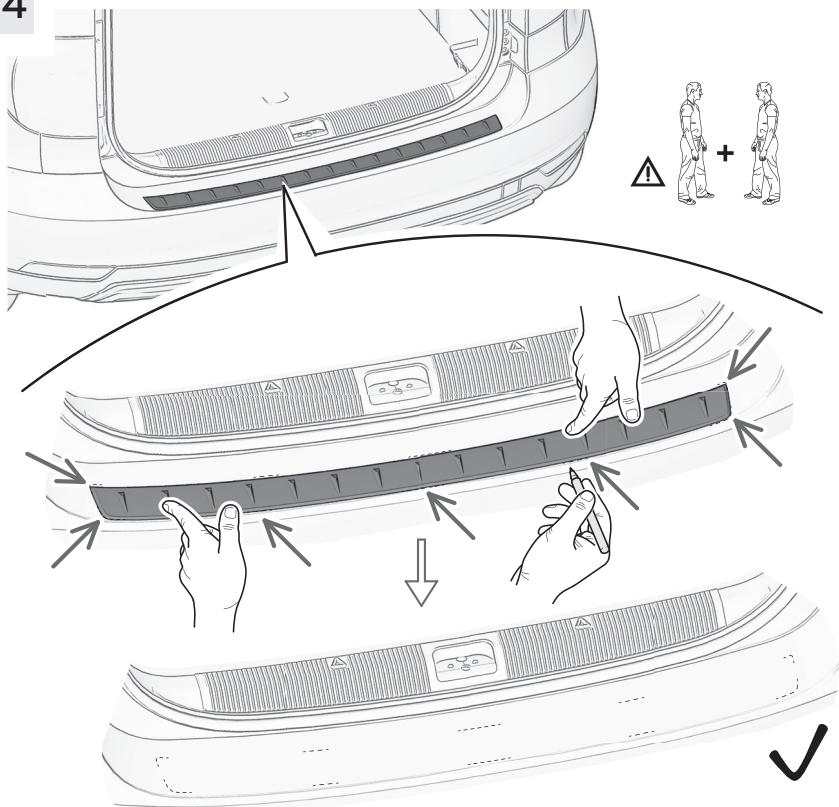

15

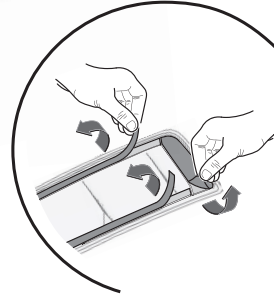
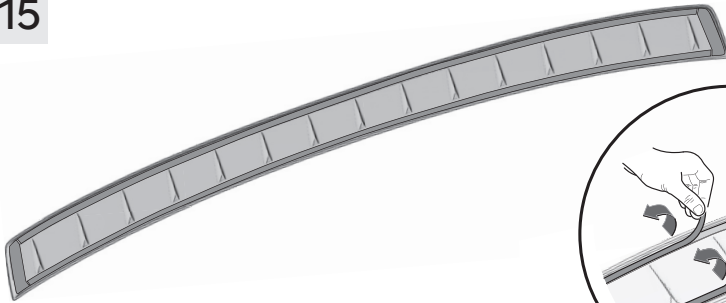

16

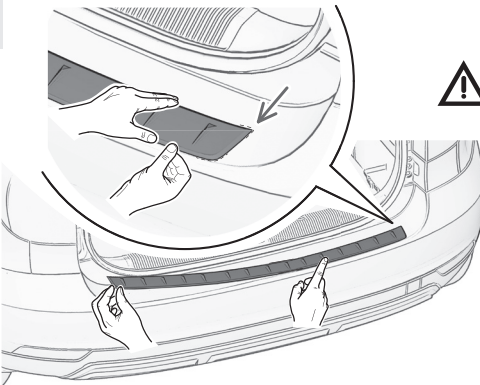

see text
viz text
siehe Text

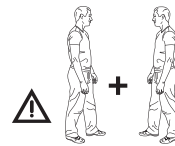

17

$F = 80 \text{ N}$

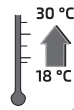
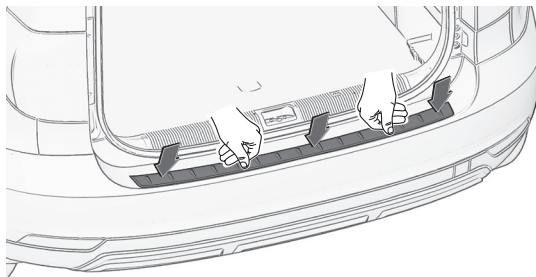

24 h
STOP!



48 h

Protective strip for the rear bumper

The accessories are intended for professional fitting. ŠKODA AUTO recommends that they are fitted by a contractual partner.

The component is manufactured from acrylonitrile butadiene styrene (ABS).

The correct rear bumper protective cover must be ordered for the vehicle type in question.

ŠKODA ENYAQ iV (5AZ)	order no. 5LG 061 195
ŠKODA YETI (5L6)	order no. 5L0 061 195
ŠKODA YETI (5L7) OUTDOOR	order no. 5L6 061 195
ŠKODA FABIA COMBI (NJ5) up until CW 30/2018	order no. 6V9 061 195
ŠKODA FABIA COMBI (NJ5) as of CW 31/2018	order no. 6V9 064 711
ŠKODA RAPID SPACEBACK (NH1)	order no. 5JJ 061 195
ŠKODA OCTAVIA (5E3) as of CW 06/2017	
Rear bumper protective cover – black	order no. 5E5 064 711C
Rear bumper protective cover – silver	order no. 5E5 064 711D
ŠKODA OCTAVIA COMBI (5E5) as of CW 06/2017	
Rear bumper protective cover – black	order no. 5E9 064 711C
Rear bumper protective cover – silver	order no. 5E9 064 711D
ŠKODA SCALA (NW1)	order no. 657 061 195
ŠKODA KAMIQ (NW4)	order no. 658 061 195
ŠKODA OCTAVIA (NX3)	order no. 5E6 061 195



Please note: Rear bumper protective covers with order no. 5E5 064 711C or 5E5 064 711D cannot be fitted to ŠKODA OCTAVIA (5E3) RS models.

Rear bumper protective covers with order no. 5E9 064 711C or 5E9 064 711D cannot be fitted to ŠKODA OCTAVIA (5E5) RS or Scout models.



Information on the instructions. The figures in the instructions provide general information on how to adhere the protective cover. The instructions describe and use figures to explain how to adhere the protective cover to the ŠKODA YETI (5L). The procedure for adhering the protective cover to the other vehicle types mentioned in the instructions is exactly the same.

Component index for the set (fig. 1)

Component	Quantity	Item
Rear bumper protective cover	1	A
Fitting instructions	1	

Important fitting information



Please note: *The vehicle must be completely clean.*

In order to correctly adhere the rear bumper protective cover (hereafter simply referred to as the “cover”) to the vehicle, the ambient temperature, the vehicle temperature and the temperature of the component to be adhered must be between 18 and 30 °C. Protect the components from direct sunlight (fig. 1).



Caution: When adhering the cover, ensure that the work area is adequately ventilated – the cleaning agents contain dangerous fumes.

Before you begin adhering the cover, check that it is correctly positioned on the rear bumper. The cover must be aligned with the vehicle axle, and the outline of the contact surface must follow the shape of the rear bumper's surface.

Fitting procedure

Fig. 2

- › Clean the surface of the rear bumper where the cover is to be adhered with a solution of mild soapy water and rinse it with clean water. Then clean and degrease the surface with a suitable cleaning agent (we recommend Terostat 8550). Leave to dry for 10 minutes.



Please note: Ensure that the entire surface of the bumper where the cover is to be adhered is completely free from dirt and moisture.

Fig. 3, 4, 5, 6, 7

Fig. 3 – YETI (5L6), fig. 4 – YETI OUTDOOR (5L7), fig. 5, 6 – FABIA COMBI (NJ5), fig. 7 – RAPID SPACEBACK (NH1)

- › Position the correct cover for the vehicle type on the rear bumper as shown in the figures, such that the centre of the cover (the recess in the middle of the cover) is in line with the eyelet of the boot lid lock and the edge of the cover follows the edge of the bumper with the specified clearance (see section A - A).

Fig. 8, 9, 10, 11, 12, 13

Fig. 8 – SCALA (NW1), fig. 9 – KAMIQ (NW4), fig. 10 – OCTAVIA (5E3), fig. 11 – OCTAVIA COMBI (5E5), fig. 12 – OCTAVIA (NX3), fig. 13 – ENYAQ iV (5AZ)

- › Position the correct cover for the vehicle type on the rear bumper as shown in the figures, such that the centre of the cover (the recess in the middle of the cover) is in line with the eyelet of the boot lid lock. See section A - A for the distance that must be left **at the centre of the cover** (i.e. in line with the eyelet of the lock) between the edge of the cover and the edge of the bumper. The gaps at the sides between the rear bumper and the cover must be the same at both ends.

Fig. 14

- › Check that the cover is positioned correctly and secure it. Mark the position of the cover in the edge areas and in the middle with a suitable felt-tip pen.
- › **Two people are required to carry out this step.**

Fig. 15

- › Peel away the protective foil from the pieces of double-sided adhesive tape and dispose of it as sorted waste.

Fig. 16

- › Place the cover into the correct position on one side of the bumper (see detail).
- › Then adhere the cover little by little along its entire length. Keep checking that the cover is positioned correctly when it is being adhered.

- › **Two people are required to carry out this step.**

Fig. 17

- › Once it has been adhered, press the cover down firmly all the way around.
- › If the guide marks are still visible once the cover has been adhered, they can be carefully removed using a suitable cleaning agent.
- › Wait 10 minutes, then press the cover down firmly all the way around again. Press it down several times.

Once the cover has been adhered, the vehicle must be parked in a protected environment for 24 hours (at a temperature between 18 and 30 °C).



Please note: Once the cover has been adhered, it cannot be removed and then readhered. It is therefore important to ensure that the cover is in the correct position before you begin adhering it.

Provide the customer with the following information when returning the vehicle

Do not drive the vehicle through a car wash within 48 hours of adhering the cover, as the cover must not be mechanically stressed in any way.

The cover must be maintained and cleaned in accordance with the instructions in the Owner's Manual ("General Maintenance" section). When using a pressure washer (dirt blaster) to wash the vehicle, proceed with extreme care in the area around the cover that has been adhered to the bumper.

In the winter, always check that a thick layer of snow or ice has not frozen onto the cover before opening the boot lid. If it has, you must first use suitable means to remove the frozen-on layer of snow or ice. Only then should you open the boot lid.

The cover is designed to protect the rear bumper against damage. Wear of the cover caused by normal use is not classed as a fault and therefore does not constitute grounds for a complaint.

Part numbers 5LG 061 195, 5L0 061 195, 5L6 061 195, 6V9 061 195, 6V9 064 711, 5JJ 061 195, 657 061 195, 658 061 195, 5E5 064 711C, 5E5 064 711D, 5E9 064 711C, 5E9 064 711D and 5E6 061 195 are positioned on a surface that, for technical reasons, is inaccessible once these components have been adhered there. Please retain these instructions for the entire service life of this product.

Ochranná lišta zadního nárazníku

Produkty příslušenství jsou určeny k odborné montáži. ŠKODA AUTO doporučuje provádět montáž u smluvních partnerů.

Díl je vyroben z materiálu >ABS<.

Ochrannou lištu zadního nárazníku objednejte dle typu vozu.

ŠKODA ENYAQ iV (5AZ)

objed. číslo 5LG 061 195

ŠKODA YETI (5L6)

objed. číslo 5L0 061 195

ŠKODA YETI (5L7) OUTDOOR

objed. číslo 5L6 061 195

ŠKODA FABIA COMBI (NJ5) do KT 30/ 2018

objed. číslo 6V9 061 195

ŠKODA FABIA COMBI (NJ5) od KT 31/ 2018

objed. číslo 6V9 064 711

ŠKODA RAPID SPACEBACK (NH1)

objed. číslo 5JJ 061 195

ŠKODA OCTAVIA (5E3) od KT 06/ 2017

Ochranná lišta zadního nárazníku černá

objed. číslo 5E5 064 711C

Ochranná lišta zadního nárazníku stříbrná

objed. číslo 5E5 064 711D

ŠKODA OCTAVIA COMBI (5E5) od KT 06/ 2017

Ochranná lišta zadního nárazníku černá

objed. číslo 5E9 064 711C

Ochranná lišta zadního nárazníku stříbrná

objed. číslo 5E9 064 711D

ŠKODA SCALA (NW1)

objed. číslo 657 061 195

ŠKODA KAMIQ (NW4)

objed. číslo 658 061 195

ŠKODA OCTAVIA (NX3)

objed. číslo 5E6 061 195



Upozornění! Ochrannou lištu zadního nárazníku objednáací číslo 5E5 064 711C, 5E5 064 711D nelze montovat na vozy ŠKODA OCTAVIA (5E3) v provedení RS.

Objednáací číslo 5E9 064 711C, 5E9 064 711D nelze montovat na vozy ŠKODA OCTAVIA (5E5) v provedení RS a Scout.



Upozornění k návodu! Obrázky v návodu slouží jako obecná informace k lepení ochranné lišty. V návodu je zobrazen a popsán postup lepení ochranné lišty na vozy ŠKODA YETI (5L). Při lepení ochranné lišty na ostatní typy vozů uvedené v návodu postupujte obdobným způsobem.

Sada obsahuje (obr. 1)

Název dílu	Kusů	Pozice
Ochranná lišta zadního nárazníku	1	A
Montážní návod	1	

Důležité pokyny k montáži



Upozornění. Vůz musí být dokonale čistý.

Pro zabezpečení kvalitního nalepení ochranné lišty zadního nárazníku (**dále jen lišty**) na vůz je důležité, aby prostorová pracovní teplota, teplota vozu i lepeného dílu byla v rozmezí 18 - 30 °C. Zajistěte, aby díly nebyly vystaveny přímému slunečnímu záření (obr. 1).



Pozor. Při montáži zajistěte větrání pracoviště - čisticí prostředky obsahují nebezpečné výpary.

Před začátkem montáže vyzkoušejte ustavení lišty na zadním nárazníku. Lišta musí být vystředěna k ose vozu a dosedací plochou tvarově kopírovat plochu zadního nárazníku.

Postup montáže

Obr. 2

- › Plochu zadního nárazníku určenou k nalepení lišty omyjte slabým roztokem saponátu a opláchněte čistou vodou. Potom plochu očistěte a odmastěte vhodným čističem (doporučujeme Terostat 8550). Nechte 10 min. odvětrat.



Upozornění. Dbejte na to, aby celá plocha nárazníku určená k nalepení lišty byla zcela zbavena nečistot a vlhkosti.

Obr. 3, 4, 5, 6, 7

obr. 3 - YETI (5L6), obr. 4 - YETI OUTDOOR (5L7), obr. 5, 6 - FABIA COMBI (NJ5), obr. 7 - RAPID SPACEBACK (NH1)

- › Lištu ustavte dle typu vozu na zadní nárazník dle obrázků tak, aby střed lišty (střední prolis na liště) byl v jedné ose západky zámku víka zavazadlového prostoru a hrana lišty kopírovala definované ustavení vzdálenosti od hrany nárazníku - viz řez A - A.

Obr. 8, 9, 10, 11, 12, 13

obr. 8 - SCALA (NW1), obr. 9 - KAMIQ (NW4), obr. 10 - OCTAVIA (5E3), obr. 11 - OCTAVIA COMBI (5E5), obr. 12 - OCTAVIA (NX3), obr. 13 - ENYAQ iV (5AZ)

- › Lištu ustavte dle typu vozu na zadní nárazník dle obrázků tak, aby střed lišty (střední prolis na liště) byl v jedné ose západky zámku víka zavazadlového prostoru. Vzdálenost hrany lišty od hrany nárazníku **ve středu lišty** (tzn. v ose západky zámku) - viz řez A - A. Boční spáry mezi zadním nárazníkem a lištou musí být na obou koncích stejné.

Obr. 14

- › Zkontrolujte správné ustavení lišty a pevně ji přidržte. Vhodnou fixou vyznačte polohu lišty na jejích okrajích a v její střední části.
- › **K této operaci jsou zapotřebí dva pracovníci.**

Obr. 15

- › Z oboustranných lepicích pásek strhněte ochrannou fólii a dejte ji do tříděného odpadu.

Obr. 16

- › Lištu ustavte na jedné straně nárazníku do správné polohy -detail-.
- › Potom ji postupně přilepte po celé délce. Při lepení neustále kontrolujte správnou polohu lišty.
- › **K této operaci jsou zapotřebí dva pracovníci.**

Obr. 17

- › Nalepenou lištu po celém obvodu pečlivě přitlačte.
- › Pokud po nalepení lišty zůstaly viditelné pomocné značky, opatrně je omyjte vhodným čističem.
- › Po 10 minutách lištu opět po celém obvodu pečlivě přitlačte. Přitlačení několikrát opakujte.

S takto přilepenou lištou musí být vůz odstaven po dobu 24 hodin v chráněných prostorech (teplota 18 - 30 °C).



Upozornění. Nalepenou lištu nelze odlepit a znovu ji nalepit, dbejte proto na její správné umístění ještě před samotným přilepením.

CZ

Při předání vozu seznamte zákazníka s následujícími pokyny

Po dobu 48 hodin od nalepení lišty nejezděte s vozem do myčky, lišta nesmí být nijak mechanicky namáhána.

Údržbu a čištění lišty provádějte dle pokynů v Návodu k obsluze - kapitola Provozní pokyny. Při mytí vozu vysokotlakým čističem (wapkou) dbejte v místě nalepené lišty na nárazníku zvýšené opatrnosti.

V zimním období vždy před otevřením 5. dveří vozu nejprve zkontrolujte, není-li na liště přimrzlá vyšší vrstva sněhu (popř. ledu). Pokud ano, vhodným přípravkem nejprve přimrzlou vrstvu sněhu (popř. ledu) odstraňte, teprve potom 5. dveře otevřete.

Lišta slouží k ochraně zadního nárazníku před jeho poškozením. Opotřebení lišty způsobené běžným užíváním není závadou a není tedy důvodem k reklamaci.

Číslo dílu 5LG 061 195, 5L0 061 195, 5L6 061 195, 6V9 061 195, 6V9 064 711, 5JJ 061 195, 657 061 195, 658 061 195, 5E5 064 711C, 5E5 064 711D, 5E9 064 711C, 5E9 064 711D, 5E6 061 195 je umístěno na ploše, která je po montáži z technických důvodů nepřístupná. Ponechte si tento návod po dobu životnosti výrobku.

Schutzleiste des hinteren Stoßfängers

Die Zubehörprodukte sind für eine fachgerechte Montage vorgesehen. ŠKODA AUTO empfiehlt es, die Montage durch Vertragspartner durchzuführen.

Das Teil ist aus dem Material >ABS< hergestellt.

Die Schutzleiste des hinteren Stoßfängers ist je nach Fahrzeugtyp zu bestellen.

ŠKODA ENYAQ iV (5AZ)	Bestell-Nr. 5LG 061 195
ŠKODA YETI (5L6)	Bestell-Nr. 5L0 061 195
ŠKODA YETI (5L7) OUTDOOR	Bestell-Nr. 5L6 061 195
ŠKODA FABIA COMBI (NJ5) bis KW 30/ 2018	Bestell-Nr. 6V9 061 195
ŠKODA FABIA COMBI (NJ5) ab KW 31/ 2018	Bestell-Nr. 6V9 064 711
ŠKODA RAPID SPACEBACK (NH1)	Bestell-Nr. 5JJ 061 195
ŠKODA OCTAVIA (5E3) ab KW 06/ 2017	
Schutzleiste des hinteren Stoßfängers - schwarz	Bestell-Nr. 5E5 064 711C
Schutzleiste des hinteren Stoßfängers - silber	Bestell-Nr. 5E5 064 711D
ŠKODA OCTAVIA COMBI (5E5) ab KW 06/ 2017	
Schutzleiste des hinteren Stoßfängers - schwarz	Bestell-Nr. 5E9 064 711C
Schutzleiste des hinteren Stoßfängers - silber	Bestell-Nr. 5E9 064 711D
ŠKODA SCALA (NW1)	Bestell-Nr. 657 061 195
ŠKODA KAMIQ (NW4)	Bestell-Nr. 658 061 195
ŠKODA OCTAVIA (NX3)	Bestell-Nr. 5E6 061 195



Hinweis! Die Schutzleiste des hinteren Stoßfängers Bestellnummer 5E5 064 711C, 5E5 064 711D kann nicht an die Fahrzeuge ŠKODA OCTAVIA (5E3) in der Ausführung RS montiert werden. Die Bestellnummer 5E9 064 711C, 5E9 064 711D kann nicht an die Fahrzeuge ŠKODA OCTAVIA (5E5) in der Ausführung RS und Scout montiert werden.



Hinweise zur Anleitung! Die Abbildungen in der Anleitung dienen als eine allgemeine Information zum Kleben der Schutzleiste. In der Anleitung ist die Vorgehensweise beim Kleben der Schutzleiste für die Fahrzeuge ŠKODA YETI (5L) beschrieben und abgebildet. Das Kleben der Schutzleiste an anderen in der Anleitung aufgeführten Fahrzeugtypen erfolgt identisch.

Teilverzeichnis des Sets (Abb. 1)

Teil	Stückzahl	Position
Schutzleiste des hinteren Stoßfängers	1	A
Montageanleitung	1	

Wichtige Montagehinweise



Hinweis. Das Fahrzeug muss vollkommen sauber sein.

Um ein einwandfreies Ankleben der Schutzleiste des hinteren Stoßfängers (nachstehend nur Leiste) am Fahrzeug zu gewährleisten, sollte die Umgebungstemperatur, die Fahrzeugtemperatur sowie die Temperatur des anzuklebenden Teils im Bereich von 18 - 30 °C liegen. Die

Teile vor direkter Sonneneinstrahlung schützen (Abb. 1).



Achtung. Während der Montage für eine gute Arbeitsraumbelüftung sorgen - die Reinigungsmittel enthalten gefährliche Dämpfe.

Vor Beginn der Montage die Position der Leiste auf dem hinteren Stoßfänger prüfen. Die Leiste muss zur Fahrzeugachse ausgerichtet werden und die Anlagefläche muss mit ihrer Form die Fläche des hinteren Stoßfängers kopieren.

DE

Montageablauf

Abb. 2

- › Die Fläche des hinteren Stoßfängers für das Aufkleben der Leiste mit einer milden Spülmittellösung abwaschen und mit klarem Wasser spülen. Danach die Fläche mit einem geeigneten Reiniger (wir empfehlen Terostat 8550) reinigen und entfetten. 10 Minuten ablüften lassen.



Hinweis. Darauf achten, dass die gesamte Fläche des Stoßfängers für das Aufkleben der Leiste völlig schmutz- und feuchtigkeitsfrei ist.

Abb. 3, 4, 5, 6, 7

Abb. 3 - YETI (5L6), Abb. 4 - YETI OUTDOOR (5L7), Abb. 5, 6 - FABIA COMBI (NJ5),
Abb. 7 - RAPID SPACEBACK (NH1)

- › Die Leiste je nach Fahrzeugtyp am hinteren Stoßfänger laut Abbildungen so positionieren, dass die Mitte der Leiste (die mittlere Vertiefung an der Leiste) auf einer Linie mit der Schließöse des Heckklappenschlosses liegt und die Leistenkante die definierte Abstandsvorgabe von der Stoßfängerkante kopiert - siehe Schnitt A - A.

Abb. 8, 9, 10, 11, 12, 13

Abb. 8 - SCALA (NW1), Abb. 9 - KAMIQ (NW4), Abb. 10 - OCTAVIA (5E3), Abb. 11 - OCTAVIA COMBI (5E5), Abb. 12 - OCTAVIA (NX3), Abb. 13 - ŠKODA ENYAQ IV (5AZ)

- › Die Leiste je nach Fahrzeugtyp am hinteren Stoßfänger laut Abbildungen so positionieren, dass die Mitte der Leiste (die mittlere Vertiefung an der Leiste) auf einer Linie mit der Schließöse des Heckklappenschlosses liegt. Der Abstand der Leistenkante zur Stoßfängerkante **in der Mitte der Leiste** (d. h. auf einer Linie mit der Schließöse des Schlosses) - siehe Schnitt A - A. Die seitlichen Spaltmaße zwischen dem hinteren Stoßfänger und der Leiste müssen auf den beiden Enden identisch sein.

Abb. 14

- › Die korrekte Position der Leiste prüfen und die Leiste festhalten. Die Position der Leiste im Bereich der Ränder sowie in der Mitte mit einem geeigneten Filzstift kennzeichnen.
- › **Zu diesem Arbeitsschritt werden zwei Mitarbeiter benötigt.**

Abb. 15

- › Die Schutzfolie von den beidseitigen Klebebändern abziehen und als sortierten Abfall entsorgen.

Abb. 16

- › Die Leiste auf einer Seite des Stoßfängers in die richtige Stellung bringen -Detail-.
- › Dann diese schrittweise über die gesamte Länge ankleben. Die korrekte Position der Leiste

während des Klebevorgangs stetig prüfen.

- › **Zu diesem Arbeitsschritt werden zwei Mitarbeiter benötigt.**

Abb. 17

- › Die aufgeklebte Leiste umlaufend gründlich andrücken.
- › Sollten nach dem Klebevorgang Hilfsmarkierungen sichtbar bleiben, dann diese mit einem geeigneten Reiniger vorsichtig entfernen.
- › Nach 10 Minuten die Leiste erneut umlaufend gründlich andrücken. Das Andrücken mehrmals wiederholen.

Mit der so aufgeklebten Leiste muss das Fahrzeug 24 Stunden lang in geschützten Räumen stehen (Temperatur 18 - 30 °C).



Hinweis. Die aufgeklebte Leiste kann nicht abgezogen und wieder aufgeklebt werden. Daher ist auf die korrekte Position der Leiste vor Beginn des Klebevorgangs zu achten.

Bei der Fahrzeugübergabe ist der Kunde mit den folgenden Hinweisen vertraut zu machen

Innerhalb von 48 Stunden nach dem Aufkleben der Leiste mit dem Fahrzeug nicht in die Waschanlage fahren, die Leiste darf keineswegs mechanisch beansprucht werden.

Die Leiste ist laut Anweisungen in der Betriebsanleitung - Kapitel Betriebshinweise zu pflegen und zu reinigen. Bei der Autowäsche mit einem Hochdruckreiniger (Dreckfräser) ist im Bereich der auf dem Stoßfänger aufgeklebten Leiste mit größter Vorsicht vorzugehen.

Im Winter ist vor dem Öffnen der Heckklappe immer zu prüfen, ob an der Leiste keine höhere Schnee- bzw. Eisschicht angefroren ist. Ist dies der Fall, dann ist zuerst die angefrorene Schnee- bzw. Eisschicht mit einem geeigneten Mittel zu entfernen. Erst danach die Heckklappe öffnen.

Die Leiste dient zum Schutz des hinteren Stoßfängers vor Beschädigung. Die Abnutzung der Leiste durch den üblichen Gebrauch stellt keinen Fehler und dadurch auch keinen Reklamationsgrund dar.

Die Teilenummer 5LG 061 195, 5L0 061 195, 5L6 061 195, 6V9 061 195, 6V9 064 711, 5JJ 061 195, 657 061 195, 658 061 195, 5E5 064 711C, 5E5 064 711D, 5E9 064 711C, 5E9 064 711D, 5E6 061 195 befindet sich auf einer Fläche, die nach dem Einbau aus technischen Gründen unzugänglich ist. Diese Anleitung während der gesamten Lebensdauer des Produkts beibehalten.

Listón de protección del parachoques trasero

Los accesorios están previstos para un montaje profesional. ŠKODA AUTO recomienda encargar el montaje a un concesionario.

La pieza está fabricada en material >ABS<.

ES

El listón de protección del parachoques trasero debe pedirse de acuerdo con el modelo de vehículo.

ŠKODA ENYAQ iV (5AZ)

n.º de pedido 5LG 061 195

ŠKODA YETI (5L6)

n.º de pedido 5LO 061 195

ŠKODA YETI (5L7) OUTDOOR

n.º de pedido 5L6 061 195

ŠKODA FABIA COMBI (NJ5) hasta SC 30/ 2018

n.º de pedido 6V9 061 195

ŠKODA FABIA COMBI (NJ5) desde SC 31/ 2018

n.º de pedido 6V9 064 711

ŠKODA RAPID SPACEBACK (NH1)

n.º de pedido 5JJ 061 195

ŠKODA OCTAVIA (5E3) desde SC 06/ 2017

Listón de protección del parachoques trasero - negro

n.º de pedido 5E5 064 711C

Listón de protección del parachoques trasero - plateado

n.º de pedido 5E5 064 711D

ŠKODA OCTAVIA COMBI (5E5) desde SC 06/ 2017

Listón de protección del parachoques trasero - negro

n.º de pedido 5E9 064 711C

Listón de protección del parachoques trasero - plateado

n.º de pedido 5E9 064 711D

ŠKODA SCALA (NW1)

n.º de pedido 657 061 195

ŠKODA KAMIQ (NW4)

n.º de pedido 658 061 195

ŠKODA OCTAVIA (NX3)

n.º de pedido 5E6 061 195



Nota: El listón de protección del parachoques trasero, n.º de pedido 5E5 064 711C, 5E5 064 711D no puede montarse en los vehículos ŠKODA OCTAVIA (5E3) modelo RS.

El n.º de pedido 5E9 064 711C, 5E9 064 711D no puede montarse en los vehículos ŠKODA OCTAVIA (5E5) modelos RS y Scout.



Indicaciones relativas al manual. Las figuras del manual ofrecen información de carácter general sobre cómo pegar el listón de protección. En el manual se describe e ilustra el procedimiento para pegar el listón de protección para los vehículos ŠKODA YETI (5L). El pegado del listón de protección en otros modelos de vehículo mencionados en el manual se realiza de igual forma.

Lista de piezas del kit (fig. 1)

Pieza	Unidades	Posición
Listón de protección del parachoques trasero	1	A
Instrucciones de montaje	1	

Advertencias de montaje importantes



Nota: El vehículo debe estar completamente limpio.

A fin de garantizar el pegado correcto del listón de protección del parachoques trasero (en adelante, simplemente «listón») al vehículo, es preciso que la temperatura ambiente, la temperatura del vehículo y la temperatura de la pieza que se desee pegar se encuentren en el margen comprendido entre 18 °C y 30 °C. Proteger las piezas de la luz solar directa (fig. 1).



Atención. Ventilar bien la zona de trabajo durante el montaje, ya que los productos de limpieza pueden desprender vapores nocivos.

Antes de empezar el montaje, comprobar la posición del listón sobre el parachoques trasero. El listón debe quedar alineado con el eje del vehículo y la forma de la superficie de contacto debe reproducir la forma de la superficie del parachoques trasero.

ES

Proceso de montaje

Fig. 2

- › Lavar la superficie del parachoques trasero donde irá pegado el listón usando una solución de lavado suave y aclarar con agua limpia. A continuación, limpiar y desengrasar la superficie con un producto limpiador apropiado (recomendamos Terostat 8550). Dejar secar durante 10 minutos.



Nota: Asegurarse de que toda la superficie del parachoques en la que se va a pegar el listón esté libre por completo de suciedad y humedad.

Figs. 3, 4, 5, 6, 7

Fig. 3: YETI (5L6), fig. 4: YETI OUTDOOR (5L7), fig. 5, 6: FABIA COMBI (NJ5), fig. 7: RAPID SPACEBACK (NH1)

- › Guiándose por la figura correspondiente al modelo de vehículo en cuestión, posicionar el listón en el parachoques trasero de forma que el centro del listón (señalado por su acanaladura central) quede alineado con la argolla de cierre de la cerradura del portón trasero y que la distancia entre el borde del listón y el borde del parachoques cumpla el valor definido (véase la sección A-A).

Figs. 8, 9, 10, 11, 12, 13

Fig. 8: SCALA (NW1), fig. 9: KAMIQ (NW4), fig. 10: OCTAVIA (5E3), fig. 11: OCTAVIA COMBI (5E5), fig. 12: OCTAVIA (NX3), fig. 12: ŠKODA ENYAQ iV (5AZ)

- › Guiándose por la figura correspondiente al modelo de vehículo en cuestión, posicionar el listón en el parachoques trasero de forma que el centro del listón (señalado por su acanaladura central) quede alineado con la argolla de cierre de la cerradura del portón trasero. La distancia entre el borde del listón y el borde del parachoques **por el centro del listón** (es decir, alineado con la argolla de cierre de la cerradura) debe cumplir el valor definido (véase la sección A-A). La separación lateral entre el parachoques trasero y el listón debe ser la misma por ambos extremos.

Fig. 14

- › Comprobar la posición correcta del listón y sujetar este. Marcar la posición del listón en la zona de los bordes, así como en el centro con un rotulador apropiado.
- › **Para esta operación son necesarios dos empleados.**

Fig. 15

- › Retirar la lámina protectora de las cintas adhesivas de doble cara y desecharlas separadas para reciclaje.

Fig. 16

- › Colocar el listón por un lado del parachoques en la posición correcta (véase detalle).
- › A continuación, pegarlo gradualmente en toda la longitud. Comprobar continuamente la posición correcta del listón durante el proceso de pegado.
- › **Para esta operación son necesarios dos empleados.**

Fig. 17

- › Tras pegar el listón, presionarlo a fondo por todo su contorno.
- › Si después del pegado quedan visibles las marcas de ayuda, eliminarlas cuidadosamente con un producto limpiador adecuado.
- › Una vez transcurridos 10 minutos, volver a presionar a fondo el listón por todo su contorno. Repetir esta operación de presionado varias veces.

Tras haber pegado el listón de este modo, el vehículo debe permanecer 24 horas en un espacio protegido (a una temperatura de entre 18 °C y 30 °C).



Nota: Una vez pegado, el listón no puede despegarse y volver a pegarse. Por ello debe asegurarse la colocación en la posición correcta del listón antes de pegarlo.

Al entregar el vehículo al cliente, este debe familiarizarse con las indicaciones siguientes

No lavar el vehículo en instalaciones de lavado durante las 48 horas posteriores al pegado del listón; el listón no se debe someter bajo ningún concepto a esfuerzos mecánicos.

El cuidado y la limpieza del listón se deben llevar a cabo según lo dispuesto en el capítulo «Indicaciones de servicio» del manual de instrucciones. En caso de lavado del vehículo con una limpiadora de alta presión, extremar la precaución en la zona del listón pegado sobre el parachoques.

En invierno, antes de abrir el portón trasero, comprobar siempre la posible presencia en el listón de una capa adherida relativamente gruesa de hielo o nieve congelada. En caso afirmativo, retirar primeramente la capa de nieve o hielo congelada con un medio apropiado. No abrir el portón trasero hasta haber retirado esta capa.

El listón sirve para proteger el parachoques trasero contra posibles daños. El desgaste del listón por el uso habitual no constituye ninguna avería y, por tanto, no se considera motivo de reclamación.

Los números de pieza 5LG 061 195, 5L0 061 195, 5L6 061 195, 6V9 061 195, 6V9 064 711, 5JJ 061 195, 657 061 195, 658 061 195, 5E5 064 711C, 5E5 064 711D, 5E9 064 711C, 5E9 064 711D, 5E6 061 195 se encuentran en una superficie que, por motivos técnicos, quedará inaccesible una vez realizado el montaje. Conserve este manual durante la totalidad de la vida útil del producto.

Baguette de protection du pare-chocs arrière

Les accessoires sont conçus pour un montage en bonne et due forme. ŠKODA AUTO recommande de faire procéder au montage par un partenaire agréé.

L'élément est en matériau >ABS<.

La baguette de protection du pare-chocs arrière doit être commandée selon le type du véhicule.

ŠKODA ENYAQ iV (5AZ)	Réf. 5LG 061 195
ŠKODA YETI (5L6)	Réf. 5L0 061 195
ŠKODA YETI (5L7) OUTDOOR	Réf. 5L6 061 195
ŠKODA FABIA COMBI (NJ5) jusqu'à S 30/ 2018	Réf. 6V9 061 195
ŠKODA FABIA COMBI (NJ5) à partir de S 31/ 2018	Réf. 6V9 064 711
ŠKODA RAPID SPACEBACK (NH1)	Réf. 5JJ 061 195
ŠKODA OCTAVIA (5E3) à partir de S 06/ 2017	
Baguette de protection du pare-chocs arrière - noire	Réf. 5E5 064 711C
Baguette de protection du pare-chocs arrière - métallisée	Réf. 5E5 064 711D
ŠKODA OCTAVIA COMBI (5E5) à partir de S 06/ 2017	
Baguette de protection du pare-chocs arrière - noire	Réf. 5E9 064 711C
Baguette de protection du pare-chocs arrière - métallisée	Réf. 5E9 064 711D
ŠKODA SCALA (NW1)	Réf. 657 061 195
ŠKODA KAMIQ (NW4)	Réf. 658 061 195
ŠKODA OCTAVIA (NX3)	Réf. 5E6 061 195



Remarque ! La baguette de protection du pare-chocs arrière, réf. 5E5 064 711C, 5E5 064 711D ne peut pas être installée sur les véhicules ŠKODA OCTAVIA (5E3) en version RS. La référence 5E9 064 711C, 5E9 064 711D ne peut pas être installée sur les véhicules ŠKODA OCTAVIA (5E5) en version RS et Scout.



Remarques relatives à la notice ! Les illustrations figurant dans la notice fournissent des informations générales pour le collage de la baguette de protection. La notice présente et décrit la procédure de collage de la baguette de protection pour les véhicules ŠKODA YETI (5L). La procédure est identique pour les autres types de véhicules répertoriés dans la notice.

Nomenclature du kit (fig. 1)

Élément	Nombre	Repère
Baguette de protection du pare-chocs arrière	1	A
Notice de montage	1	

Consignes de montage importantes



Remarque. Le véhicule doit être parfaitement propre.

Afin d'assurer une bonne adhérence de la baguette de protection du pare-chocs arrière (ci-après dénommée baguette) sur le véhicule, la température ambiante, la température du

véhicule et la température des éléments à monter doivent se situer dans une plage entre 18 et 30° C. Protéger les éléments des rayons directs du soleil (fig. 1).



Attention. Le montage doit être effectué dans un environnement de travail bien ventilé, car les produits nettoyants dégagent des vapeurs nocives.

Avant le montage, vérifier la position de la baguette sur le pare-chocs arrière. Faire attention à ce que la baguette soit orientée par rapport à l'axe du véhicule et que la surface de contact épouse la forme du pare-chocs arrière. .

Procédure de montage

FR

Fig. 2

- › Nettoyer soigneusement la surface du pare-chocs arrière destinée au collage de la baguette avec un détergent doux, puis rincer à l'eau claire. Nettoyer et dégraisser ensuite la surface à l'aide d'un produit nettoyant approprié (Terostat 8550 recommandé). Laisser sécher à l'air libre pendant 10 minutes.



Remarque. Faire attention à ce que toute la surface du pare-chocs destinée au collage de la baguette soit dépourvue de saleté et d'humidité.

Fig. 3, 4, 5, 6, 7

Fig. 3 - YETI (5L6), Fig. 4 - YETI OUTDOOR (5L7), Fig. 5, 6 - FABIA COMBI (NJ5), Fig. 7 - RAPID SPACEBACK (NH1)

- › Selon le type de véhicule, positionner la baguette sur le pare-chocs arrière conformément aux illustrations, de sorte que le milieu de la baguette (empreinte centrale) soit aligné avec la gâche de serrure de hayon et que le bord de la baguette respecte les prescriptions de distance par rapport au bord du pare-chocs (voir la coupe A - A).

Fig. 8, 9, 10, 11, 12, 13

Fig. 8 - SCALA (NW1), Fig. 9 - KAMIQ (NW4), Fig. 10 - OCTAVIA (5E3), Fig. 11 - OCTAVIA COMBI (5E5), Fig. 12 - OCTAVIA (NX3), Fig. 13 - ŠKODA ENYAQ iV (5AZ)

- › Selon le type de véhicule, positionner la baguette sur le pare-chocs arrière conformément aux illustrations, de sorte que le milieu de la baguette (empreinte centrale) soit aligné avec la gâche de serrure de hayon. Distance entre le bord de la baguette et le bord du pare-chocs **au milieu de la baguette** (autrement dit, dans l'alignement de la gâche de serrure du hayon) - voir la coupe A - A. Les interstices latéraux entre le pare-chocs arrière et la baguette doivent être identiques aux deux extrémités.

Fig. 14

- › Vérifier la position correcte de la baguette et maintenir celle-ci. Repérer la position de la baguette dans la zone des bords et au milieu avec un marqueur approprié.
- › **Cette étape nécessite l'intervention de deux personnes.**

Fig. 15

- › Retirer le film de protection des rubans adhésifs double face et le mettre au rebut conformément aux règles sur le tri des déchets.

Fig. 16

- › Positionner correctement la baguette d'un côté du pare-chocs (encadré).
- › La coller ensuite progressivement sur toute la longueur. Vérifier constamment le positionnement approprié de la baguette pendant le collage.
- › **Cette étape nécessite l'intervention de deux personnes.**

Fig. 17

- › Appuyer soigneusement la baguette collée sur tout le pourtour.
- › Si des repères sont encore visibles après le collage, les éliminer soigneusement avec un produit nettoyant approprié.
- › Après 10 minutes, appuyer de nouveau soigneusement la baguette sur tout le pourtour. Renouveler cette opération plusieurs fois.

Une fois la baguette collée, le véhicule doit rester immobilisé 24 heures dans un local fermé (température entre 18 et 30 °C).



Remarque. La baguette collée ne peut pas être retirée, puis recollée. Par conséquent, faire attention à positionner correctement la baguette dès le début.

Lors de la restitution du véhicule au client, informer ce dernier des consignes importantes suivantes

Dans les 48 heures qui suivent le collage de la baguette, ne pas laver le véhicule dans une station de lavage et ne soumettre la baguette à aucune contrainte mécanique.

L'entretien et le nettoyage de la baguette doivent être effectués conformément aux instructions de la notice d'utilisation - chapitre Indications pour l'utilisation. Lors du lavage du véhicule avec un nettoyeur haute pression (rotabuse), procéder avec la plus grande prudence dans la zone de la baguette collée sur le pare-chocs.

En hiver, avant d'ouvrir le hayon, toujours vérifier que la baguette ne présente pas une couche relativement importante de neige congelée ou de glace. Si tel est le cas, éliminer au préalable la neige congelée ou la glace avec un équipement approprié. Ensuite seulement, procéder à l'ouverture du hayon.

La baguette protège le pare-chocs arrière contre d'éventuels dommages. L'usure de la baguette dans le cadre de l'utilisation normale ne constitue pas un défaut et n'est donc pas un motif de réclamation.

La référence 5LG 061 195, 5L0 061 195, 5L6 061 195, 6V9 061 195, 6V9 064 711, 5JJ 061 195, 657 061 195, 658 061 195, 5E5 064 711C, 5E5 064 711D, 5E9 064 711C, 5E9 064 711D, 5E6 061 195 est située sur une surface qui, pour des raisons techniques, n'est pas accessible après l'installation. Conserver cette notice pendant toute la durée de vie du produit.

Striscia di protezione per paraurti posteriore

Gli accessori sono destinati al montaggio da parte di personale specializzato. ŠKODA AUTO consiglia di affidarne il montaggio a un'officina autorizzata.

Il componente è realizzato in materiale denominato >ABS<.

Ordinare la striscia di protezione del paraurti posteriore in funzione del modello della vettura.

ŠKODA ENYAQ iV (5AZ)

N. d'ordine 5LG 061 195

ŠKODA YETI (5L6)

N. d'ordine 5L0 061 195

ŠKODA YETI (5L7) OUTDOOR

N. d'ordine 5L6 061 195

ŠKODA FABIA COMBI (NJ5) sino alla sett. 30/ 2018

N. d'ordine 6V9 061 195

ŠKODA FABIA COMBI (NJ5) dalla sett. 31/ 2018

N. d'ordine 6V9 064 711

ŠKODA RAPID SPACEBACK (NH1)

N. d'ordine 5JJ 061 195

ŠKODA OCTAVIA (5E3) dalla sett. 06/ 2017

Striscia di protezione del paraurti posteriore - nera

n. d'ordine 5E5 064 711C

Striscia di protezione del paraurti posteriore - argento

n. d'ordine 5E5 064 711D

ŠKODA OCTAVIA COMBI (5E5) dalla sett. 06/ 2017

Striscia di protezione del paraurti posteriore - nera

n. d'ordine 5E5 064 711C

Striscia di protezione del paraurti posteriore - argento

n. d'ordine 5E5 064 711D

ŠKODA SCALA (NW1)

n. d'ordine 657 061 195

ŠKODA KAMIQ (NW4)

n. d'ordine 658 061 195

ŠKODA OCTAVIA (NX3)

n. d'ordine 5E6 061 195



Avvertenza. La striscia di protezione del paraurti posteriore n. d'ordine 5E5 064 711C, 5E5 064 711D non può essere montata sulle vetture ŠKODA OCTAVIA (5E3) versione RS.

Il n. d'ordine 5E9 064 711C, 5E9 064 711D non può essere montato sulle vetture ŠKODA OCTAVIA (5E5) nella versione RS e Scout.



Avvertenze sulle istruzioni! Le illustrazioni contenute nelle istruzioni sono da intendersi solo come elementi di informazione generale per l'applicazione della striscia di protezione. Nelle istruzioni è raffigurata e descritta l'applicazione della striscia di protezione per le vetture ŠKODA YETI (5L). L'applicazione della striscia di protezione su altri modelli di vetture indicate nelle istruzioni avviene secondo identiche modalità.

Elenco componenti del set (Fig. 1)

Componente	Numero pezzi	Posizione
Striscia di protezione per paraurti posteriore	1	A
Istruzioni di montaggio	1	

Avvertenze importanti per il montaggio



Avvertenza. La vettura deve essere perfettamente pulita.

Per garantire un'incollatura perfetta della striscia di protezione del paraurti posteriore(di seguito solo striscia)sulla vettura, la temperatura ambientale, la temperatura della vettura e la

temperatura degli elementi da incollare deve essere compresa tra 18 e 30°C. Proteggere i componenti dai raggi solari diretti (Fig. 1).



Attenzione. Durante il montaggio assicurarsi una buona ventilazione dell'area di lavoro - i detersivi contengono vapori pericolosi.

Prima di iniziare il montaggio, verificare la posizione della striscia sul paraurti. La striscia deve essere allineata rispetto all'asse della vettura e la superficie di appoggio deve riprodurre la superficie del paraurti posteriore.

Sequenza di montaggio

Fig. 2

- › Lavare la zona del paraurti posteriore destinata all'applicazione del listello con una soluzione contenente un detersivo delicato e quindi sciacquare con acqua pulita. Successivamente la superficie potrà essere pulita e sgrassata con un detersivo idoneo (si consiglia Terostat 8550). Lasciare asciugare per 10 minuti.



Avvertenza. In tale operazione prestare attenzione che l'intera superficie del paraurti destinata all'applicazione del listello sia perfettamente priva di sporco e di umidità.

Fig. 3, 4, 5, 6, 7

Fig. 3 - YETI (5L6), Fig. 4 - YETI OUTDOOR (5L7), Fig. 5, 6 - FABIA COMBI (NJ5), Fig. 7 - RAPID SPACEBACK (NH1)

- › In base al modello di vettura, posizionare il listello sul paraurti come da figure, in modo che la parte centrale del listello (la scanalatura centrale sul listello) sia in linea retta con l'occhiello di chiusura della serratura del portellone posteriore e il bordo del listello copra perfettamente la distanza predefinita dal bordo del paraurti (vedi sezione A-A).

Fig. 8, 9, 10, 11, 12, 13

Fig. 8 - SCALA (NW1), Fig. 9 - KAMIQ (NW4), Fig. 10 - OCTAVIA (5E3), Fig. 11 - OCTAVIA COMBI (5E5), Fig. 12 - OCTAVIA (NX3), Fig. 12 - ŠKODA ENYAQ iV (5AZ)

- › In base al modello di vettura, posizionare il listello sul paraurti come da figure, in modo che la parte centrale del listello (la scanalatura centrale sul listello) sia in linea retta con l'occhiello di chiusura della serratura del portellone posteriore. La distanza tra il bordo del listello e il bordo del paraurti **al centro del listello** (vale a dire in linea retta con l'occhiello di chiusura della serratura) - vedi Sezione A - A. Lo spazio laterale tra il paraurti posteriore e il listello deve essere omogeneo su entrambe le estremità.

Fig. 14

- › Controllare la corretta posizione della striscia e tenerla ferma. Contrassegnare la posizione della striscia sui bordi e nel centro utilizzando un apposito pennarello.
- › Per questa operazione sono necessarie due persone.

Fig. 15

- › Rimuovere completamente la pellicola protettiva dai nastri adesivi presenti su entrambi i lati e smaltirli correttamente.

Fig. 16

- › Collocare il listello su un lato del paraurti in posizione corretta - dettaglio -.
- › Incollare a poco a poco per tutta la sua lunghezza. Durante l'applicazione, verificare costantemente il corretto posizionamento del listello.
- › **Per questa operazione sono necessarie due persone.**

Fig. 17

- › Premere accuratamente il listello applicato lungo tutto il perimetro.
- › Nel caso in cui dovessero rimanere segni dell'applicazione di adesivo, eliminarli con un apposito detergente, procedendo con cautela.
- › Dopo 10 minuti premere nuovamente con cura il listello lungo tutto il perimetro. Premere più volte ripetutamente.

Una volta incollata la striscia, la vettura deve restare per 24 ore in un locale protetto (temperatura compresa 18-30 °C).



Avvertenza. Non sarà possibile staccare e riattaccare il listello, una volta applicato. Pertanto è necessario prestare attenzione al corretto posizionamento dello spoiler prima di procedere alla sua applicazione.

Quando si consegna la vettura al cliente, informarlo sulle seguenti avvertenze.

Entro 48 ore dall'applicazione della striscia non lavare la vettura all'interno di un impianto di lavaggio e non sottoporre la striscia a sollecitazioni meccaniche.

La striscia deve essere sottoposta a manutenzione e pulizia secondo quanto indicato nelle avvertenze del manuale d'istruzioni - Capitolo Consigli tecnici. Se si utilizza un getto ad alta pressione per lavare la vettura, quando si procede nella zona della striscia applicata al paraurti procedere con la massima prudenza.

Nei mesi invernali prima di aprire il portellone posteriore è opportuno accertarsi che sulla striscia non sia presente uno strato di neve o di ghiaccio. In tale caso eliminare neve e ghiaccio con uno strumento adeguato. Solo dopo averli eliminati sarà possibile aprire il portellone.

La striscia evita che il paraurti posteriore venga danneggiato. L'usura della striscia a seguito del normale utilizzo non rappresenta un difetto e non dà quindi diritto alla presentazione di reclami.

Il numero del componente 5L0 061 195, 5L0 061 195, 5L6 061 195, 6V9 061 195, 6V9 064 711, 5JJ 061 195, 657 061 195, 658 061 195, 5E5 064 711C, 5E5 064 711D, 5E9 064 711C, 5E9 064 711D, 5E6 061 195 si trova su una superficie che per ragioni tecniche non sarà più accessibile dopo il montaggio. Conservare questo manuale per tutta la vita del prodotto.

Skyddslist till bakre stötfångare

Tillbehörsprodukterna är avsedda för professionell montering. ŠKODA AUTO rekommenderar att du låter en auktoriserad verkstad sköta monteringen.

Komponenten är tillverkad av materialet >ABS<.

Beställ skyddslist för bakre stötfångare utifrån bilmodell.

ŠKODA ENYAQ iV (5AZ)

best.nr 5LG 061 195

ŠKODA YETI (5L6)

best.nr 5L0 061 195

ŠKODA YETI (5L7) OUTDOOR

best.nr 5L6 061 195

ŠKODA FABIA COMBI (NJ5) till KV 30/ 2018

best.nr 6V9 061 195

ŠKODA FABIA COMBI (NJ5) efter KV 31/ 2018

best.nr 6V9 064 711

ŠKODA RAPID SPACEBACK (NH1)

best.nr 5JJ 061 195

ŠKODA OCTAVIA (5E3) efter KV 06/ 2017

Skyddslist för bakre stötfångare – svart Skyddslist för bakre stötfångare – silver

best.nr 5E5 064 711C

best.nr 5E5 064 711D

ŠKODA OCTAVIA COMBI (5E5) efter KV 06/

2017 Skyddslist för bakre stötfångare – svart

best.nr 5E9 064 711C

Skyddslist för bakre stötfångare – silver

best.nr 5E9 064 711D

ŠKODA SCALA (NW1)

best.nr 657 061 195

ŠKODA KAMIQ (NW4)

best.nr 658 061 195

ŠKODA OCTAVIA (NX3)

best.nr 5E6 061 195



Obs! Skyddslist för bakre stötfångare beställningsnummer

5E5 064 711C, 5E5 064 711D kan inte monteras på

ŠKODA OCTAVIA (5E3) i RS-utförande.

Beställningsnummer 5E9 064 711C, 5E9 064 711D kan inte monteras på

ŠKODA OCTAVIA (5E5) i RS- eller Scout-utförande.



Anmärkningar beträffande anvisningarna Bilderna i handledningen är

avsedda som allmän information om limning av skyddslist. I anvisningar-

na beskrivs och visas tillvägagångssättet i bild vid limning av skyddslist

på en ŠKODA YETI (5L). Skyddslisten limmas på exakt samma sätt på de

övriga bilmodeller som finns med i anvisningen.

Komponentförteckning till satsen (bild 1)

Komponent	Antal	Läge
Skyddslist för bakre stötfångare	1	A
Monteringsanvisning	1	

Viktiga monteringsanvisningar



Anmärkning. Bilen måste vara helt ren.

För att det ska gå att garantera en felfri limning av skyddslist för bakre stötfångare

(i fortsättningen endast kallad list) på bilen, måste omgivningstemperaturen, bilens temperatur samt temperaturen på komponenten som ska limmas fast ligga mellan 18 och 30 °C. Skydda monteringsdetaljerna från direkt solljus (bild 1).

SV



Obs! Sörj för god ventilation av arbetsutrymmet vid monteringen – ångorna från rengöringsmedlet är skadliga.

Innan du påbörjar monteringen ska du bestämma listens läge på den bakre stötfångaren. Listen måste justeras enligt fordonsaxeln och anliggningsytan måste ha samma form som den bakre stötfångarens yta.

Monteringsprocedur

Bild 2

- › Tvätta limningsytan för listen på den bakre stötfångaren med tvällösning och skölj av med rent vatten. Använd sedan ett lämpligt rengöringsmedel för avfettnig av ytan (vi rekommenderar Terostat 8550). Låt avdunsta i 10 minuter.



Anmärkning. Se till att hela limningsytan för listen på den bakre stötfångaren är helt fri från smuts och fukt.

Bild 3, 4, 5, 6, 7

Bild 3 – YETI (5L6), bild 4 – YETI OUTDOOR (5L7), bild 5, 6 – FABIA COMBI (NJ5), bild 7 – RAPID SPACEBACK (NH1)

- › Placera beroende på bilmodell listen på den bakre stötfångaren så att mitten av listen (den mittersta fördjupningen på listen) hamnar mitt för låsöglan till bakluckelåset och listens kanter följer stötfångarens kant på angivet avstånd, se genomskärning A - A.

Bild 8, 9, 10, 11, 12, 13

Bild 8 – SCALA (NW1), bild 9 - KAMIQ (NW4), bild 10 – OCTAVIA (5E3), bild 11 – OCTAVIA COMBI (5E5), bild 12 - OCTAVIA (NX3), bild 9 - ŠKODA ENYAQ iV (5AZ)

- › Placera beroende på bilmodell listen på den bakre stötfångaren så att mitten av listen (den mittersta fördjupningen på listen) hamnar mitt för låsöglan till bakluckelåset. Avstånd mellan listens kant till stötfångarens kant **mitt på listen** (dvs. mitt för låsöglan till bagageluckan) – se genomskärning A - A. Avståndet på sidorna mellan listen och den bakre stötfångaren måste vara lika stort på båda sidor.

Bild 14

- › Kontrollera att listen sitter rätt och håll fast den. Markera listens läge vid ändarna samt i mitten med en lämplig filtpenna .
- › **Det krävs två personer för det här arbetsmomentet.**

Bild 15

- › Dra bort skyddsfolien från de dubbelhäftande tejprensorna och kassera som sorterat avfall.

Bild 16

- › Börja med att placera listen rätt på ena sidan av stötfångaren (detaljbild).
- › Limma sedan fast den stegvis över hela längden. Kontrollera under limningsproceduren hela tiden att listen ligger rätt.
- › **Det krävs två personer för det här arbetsmomentet.**

Bild 17

- › Tryck fast den pålimmade listen ordentligt över hela ytan.

- › Om hjälpmarkeringarna fortfarande syns efter limningsproceduren tar du försiktigt bort dem med ett lämpligt rengöringsmedel.
 - › Vänta 10 minuter och tryck sedan fast listen ordentligt igen. Tryck fast listen flera gånger till.
- Fordonet med den pålimmade listen måste nu stå i ett skyddat utrymme i 24 timmar (temperatur 18–30 °C).**



Anmärkning. Den limmade listen kan inte tas loss och sättas tillbaka igen. Därför är det viktigt att du noggrant bestämmer listens korrekta position innan du påbörjar limningsproceduren.

Vid fordonsöverlämningen ska kunden uppmärksammas på följande anvisningar

Tvätta inte bilen i automattvätt under de närmsta 48 timmarna efter det att listen har limmats på – listen får inte på något sätt utsättas för mekanisk påfrestning.

Listen ska underhållas och rengöras enligt anvisningarna i instruktionsboken – kapitlet Driftanvisningar. Vid biltvätt med högtrycksrengöring (högtryckstvätt) ska du vara extra försiktig med den pålimmade listen på stötfångaren.

Kontrollera på vintern innan du öppnar bakluckan att det inte har bildats ett snö- eller isskikt på listen. Om så är fallet måste du först ta bort det fastfrosna snö- eller isskiktet med ett lämpligt medel. Öppna bakluckan först därefter.

Listen används till att skydda den bakre stötfångaren mot skador. Slitage på listen på grund av vanlig användning är inget fel och därför ingen orsak till reklamation.

Komponentnummer 5LG 061 195, 5L0 061 195, 5L6 061 195, 6V9 061 195, 6V9 064 711, 5JJ 061 195, 657 061 195, 658 061 195, 5E5 064 711C, 5E5 064 711D, 5E9 064 711C, 5E9 064 711D och 5E6 061 195 sitter så att de inte går att komma åt efter monteringen. Behåll denna anvisning så länge som produkten används.

SV

Beschermlijst van de achterbumper

De accessoires zijn alleen bedoeld voor een professionele montage. ŠKODA AUTO raadt aan om de montage door een ŠKODA-dealer te laten uitvoeren.

Het onderdeel is gefabriceerd van het materiaal >ABS<.

De beschermlijst van de achterbumper moet overeenkomstig het voertuigtype worden besteld.

ŠKODA ENYAQ iV (5AZ)	bestelnr. 5LG 061 195
ŠKODA YETI (5L6)	bestelnr. 5L0 061 195
ŠKODA YETI (5L7) OUTDOOR	bestelnr. 5L6 061 195
ŠKODA FABIA COMBI (NJ5) tot KW 30/ 2018	bestelnr. 6V9 061 195
ŠKODA FABIA COMBI (NJ5) vanaf KW 31/ 2018	bestelnr. 6V9 064 711
ŠKODA RAPID SPACEBACK (NH1)	bestelnr. 5JJ 061 195
ŠKODA OCTAVIA (5E3) vanaf KW 06/ 2017	
Beschermlijst van de achterbumper - zwart	bestelnr. 5E5 064 711C
Beschermlijst van de achterbumper - zilver	bestelnr. 5E5 064 711D
ŠKODA OCTAVIA COMBI (5E5) vanaf KW 06/ 2017	
Beschermlijst van de achterbumper - zwart	bestelnr. 5E9 064 711C
Beschermlijst van de achterbumper - zilver	bestelnr. 5E9 064 711D
ŠKODA SCALA (NW1)	bestelnr. 657 061 195
ŠKODA KAMIQ (NW4)	bestelnr. 658 061 195
ŠKODA OCTAVIA (NX3)	bestelnr. 5E6 061 195



Opmerking! De beschermlijst van de achterbumper bestelnummer 5E5 064 711C, 5E5 064 711D kan niet op de voertuigen ŠKODA OCTAVIA (5E3) in de uitvoering RS worden gemonteerd. Het bestelnummer 5E9 064 711C, 5E9 064 711D kan niet op de voertuigen ŠKODA OCTAVIA (5E5) in de uitvoering RS en Scout worden gemonteerd.



Opmerkingen bij de handleiding! De afbeeldingen in de handleiding dienen als algemene informatie voor het opplakken van de beschermlijst. In de handleiding is het montageverloop voor het opplakken van de beschermlijst voor de voertuigen ŠKODA YETI (5L) beschreven en afgebeeld. Het opplakken van de beschermlijst op andere in de handleiding genoemde voertuigtypen moet op identieke wijze gebeuren.

Onderdelenoverzicht van de set (afb. 1)

Onderdeel	Aantal	Positie
Beschermlijst van de achterbumper	1	A
Montagehandleiding	1	

Belangrijke montagevoorschriften



Opmerking. Het voertuig moet geheel schoon zijn.

Om een correcte hechting van de beschermlijst van de achterbumper (hierna kortweg lijst genoemd) aan het voertuig te garanderen, moeten de omgevingstemperatuur, de voertuigtemperatuur en de temperatuur van het te lijmen onderdeel tussen 18 en 30 °C liggen. Leg de

onderdelen niet in de felle zon (afb. 1).



Let op. Tijdens de montage voor een goede ventilatie van de werkplek zorgen - de reinigingsmiddelen bevatten gevaarlijke dampen.

Voor het begin van de montage de positie van de lijst op de achterbumper controleren. De lijst moet met de voertuigas worden uitgelijnd, en de vorm van het aanligvlak moet met de vorm van de achterbumper overeenkomen.

Montageverloop

Afb. 2

- › Het oppervlak van de achterbumper waarop de lijst gelijmd gaat worden, grondig schoonmaken met een oplossing van een mild afwasmiddel en spoelen met schoon water. Daarna het oppervlak met een geschikte reiniger reinigen en ontvetten (wij adviseren Terostat 8550). 10 minuten laten drogen.



Opmerking. Erop letten dat het gehele oppervlak van de bumper voor het opplakken van de lijst volledig schoon en droog is.

Afb. 3, 4, 5, 6, 7

Afb. 3 - YETI (5L6), afb. 4 - YETI OUTDOOR (5L7), afb. 5, 6 - FABIA COMBI (NJ5), afb. 7 - RAPID SPACEBACK (NH1)

- › De lijst afhankelijk van het voertuigtype zodanig op de achterbumper, zie afbeeldingen, plaatsen dat het midden van de lijst (de middelste verdieping op de lijst) op één lijn met het sluitoog van het achterklepslot ligt en de lijstkant samenvalt met de voorgeschreven afstand van de bumperzijde - zie doorsnede A - A.

Afb. 8, 9, 10, 11, 12, 13

Afb. 8 - SCALA (NW1), afb. 9 - KAMIQ (NW4), afb. 10 - OCTAVIA (5E3), afb. 11 - OCTAVIA COMBI (5E5), afb. 12 - OCTAVIA (NX3), afb. 13 - ŠKODA ENYAQ iV (5AZ)

- › De lijst afhankelijk van het voertuigtype zodanig op de achterbumper, zie afbeeldingen, plaatsen dat het midden van de lijst (de middelste verdieping op de lijst) op één lijn met het sluitoog van het achterklepslot ligt. De afstand van de lijstkant tot de bumperkant **in het midden van de lijst** (op één lijn met het sluitoog van het achterklepslot) - zie doorsnede A - A. De zijdelingse spleetmaten tussen de achterbumper en de lijst moeten aan beide einden gelijk zijn.

Afb. 14

- › De correcte positie van de lijst controleren en de lijst vasthouden. De positie van de lijst nabij de kanten en in het midden met een geschikte viltstift markeren.
- › **Hierbij zijn twee personen nodig.**

Afb. 15

- › De beschermfolie van de dubbelzijdige plakstroken geheel lostrekken en als gescheiden afval afvoeren.

Afb. 16

- › De lijst aan één kant van de bumper in de correcte positie brengen -detail-.

NL

- › Vervolgens de lijst stap voor stap over de gehele lengte vastplakken. De correcte positie van de lijst tijdens het vastplakken steeds controleren.
- › **Hierbij zijn twee personen nodig.**

Afb. 17

- › De opgeplakte lijst langs de gehele omtrek grondig aandrukken.
- › Indien na het opplakken hulpmarkeringen zichtbaar blijven, dan moeten deze met een geschikte reiniger voorzichtig worden verwijderd.
- › Na 10 tot minuten de lijst opnieuw langs de gehele omtrek grondig aandrukken. Het aandrukken meerdere keren herhalen.

Het voertuig met de opgeplakte lijst 24 uur op een veilige plaats laten staan (temperatuur 18- 30 °C).



Opmerking. De opgeplakte lijst kan niet losgetrokken en weer opgeplakt worden. Om die reden moet erop gelet worden dat de lijst zich in de juiste positie bevindt voordat deze wordt opgeplakt.

De klant bij het overhandigen van het voertuig op het volgende wijzen

NL

Gedurende de eerste 48 uur na het opplakken van de lijst niet met het voertuig door een straat rijden. De lijst mag in geen geval mechanisch worden belast.

De lijst onderhouden en reinigen aan de hand van de aanwijzingen in het instructieboekje - hoofdstuk Raadgevingen voor het gebruik. Als het voertuig met een hogedrukreiniger (vuilfrees) gewassen wordt, moet men extra voorzichtig zijn in de buurt van de op de bumper opgeplakte lijst.

's Winters voor het openen van de achterklep altijd eerst controleren er geen sneeuw of ijs op de lijst is vastgevroren. Als dit het geval is, dan eerst de vastgevroren sneeuw- of ijslaag met een geschikt middel verwijderen. Pas daarna de achterklep openen.

De lijst dient om de achterbumper te beschermen tegen beschadiging. De slijtage van de lijst door normaal gebruik is geen defect en daardoor ook geen grond voor een klacht.

Het onderdeelnummer 5LG 061 195, 5L0 061 195, 5L6 061 195, 6V9 061 195, 6V9 064 711, 5JJ 061 195, 657 061 195, 658 061 195, 5E5 064 711C, 5E5 064 711D, 5E9 064 711C, 5E9 064 711D, 5E6 061 195 bevindt zich op een vlak dat na de inbouw om technische redenen niet toegankelijk is. Deze handleiding gedurende de gehele levensduur van het product bewaren.

Listwa ochronna tylnego zderzaka

Akcesoria są przeznaczone wyłącznie do profesjonalnego montażu. ŠKODA AUTO zaleca, by montaż był przeprowadzany przez dealerów.

Element wykonany jest z materiału >ABS<.

Listwę ochronną tylnego zderzaka należy zamawiać dla danego typu pojazdu.

ŠKODA ENYAQ iV (5AZ)	Nr kat. 5LG 061 195
ŠKODA YETI (5L6)	Nr kat. 5L0 061 195
ŠKODA YETI (5L7) OUTDOOR	Nr kat. 5L6 061 195
ŠKODA FABIA COMBI (NJ5) do TK 30/ 2018	Nr kat. 6V9 061 195
ŠKODA FABIA COMBI (NJ5) od TK 31/ 2018	Nr kat. 6V9 064 711
ŠKODA RAPID SPACEBACK (NH1)	Nr kat. 5JJ 061 195
ŠKODA OCTAVIA (5E3) od TK 06/ 2017 Listwa ochronna tylnego zderzaka - czarna	Nr kat. 5E5 064 711C
Listwa ochronna tylnego zderzaka - srebrna ŠKODA OCTAVIA COMBI (5E5) od TK 06/ 2017 Listwa ochronna tylnego zderzaka - czarna	Nr kat. 5E5 064 711D
Listwa ochronna tylnego zderzaka - srebrna ŠKODA SCALA (NW1)	Nr kat. 5E9 064 711C
ŠKODA KAMIQ (NW4)	Nr kat. 5E9 064 711D
ŠKODA OCTAVIA (NX3)	Nr kat. 657 061 195
	Nr kat. 658 061 195
	Nr kat. 5E6 061 195



Wskazówka! Listwa ochronna tylnego zderzaka o numerze kat. 5E5 064 711C, 5E5 064 711D nie może być montowana w pojazdach ŠKODA OCTAVIA (5E3) w wersji RS.

Numer kat. 5E9 064 711C, 5E9 064 711D nie może być montowany w pojazdach ŠKODA OCTAVIA (5E5) w wersji RS i Scout.



Uwagi do instrukcji! Ilustracje w tej instrukcji mają charakter ogólnych informacji dotyczących naklejania listwy ochronnej. W instrukcji zostało opisane i zilustrowane postępowanie podczas naklejania listwy ochronnej na pojazdy ŠKODA YETI (5L). Naklejanie listwy ochronnej na pozostałe typy pojazdów wymienionych w instrukcji odbywa się w identyczny sposób.

Lista części zestawu (rys. 1)

Cześć	Liczba sztuk	Pozycja
Listwa ochronna tylnego zderzaka	1	A
Instrukcja montażu	1	

Ważne wskazówki montażowe



Wskazówka. Samochód musi być czysty.

Aby zagwarantować prawidłowe przyklejenie listwy ochronnej tylnego zderzaka (w dalszej części zwaną listwą) do pojazdu, temperatura otoczenia, temperatura pojazdu oraz temperatura montowanych elementów powinny znajdować się w zakresie od 18 do 30°C. Należy chronić części przed bezpośrednim promieniowaniem słonecznym (rys. 1).



Uwaga. Podczas montażu zapewnić prawidłową wentylację miejsca pracy, gdyż środki czyszczące zawierają niebezpieczne opary.

Przed rozpoczęciem montażu sprawdzić pozycję listwy na tylnym zderzaku. Listwa musi być prawidłowo ustawiona względem osi pojazdu, a powierzchnia przylegania musi odwzorowywać kształt powierzchni tylnego zderzaka.

Przebieg montażu

Rys. 2

- › Powierzchnię tylnego zderzaka przeznaczoną do przyklejenia listwy umyć dokładnie łagodnym roztworem płynu do mycia naczyń i spłukać czystą wodą. Następnie wyczyścić i odtłuścić powierzchnię przy użyciu środka czyszczącego (zalecamy Terostat 8550). Odczekać 10 minut aż środek odparuje.



Wskazówka. Cała powierzchnia zderzaka przeznaczona do naklejenia listwy musi być czysta i sucha.

Rys. 3, 4, 5, 6, 7

Rys. 3 - YETI (5L6), rys. 4 - YETI OUTDOOR (5L7), rys. 5, 6 - FABIA COMBI (NJ5), rys. 7 - RAPID SPACEBACK (NH1)

- › Ustawić listwę w zależności od typu pojazdu na tylnym zderzaku według rysunków tak, aby środek listwy (środkowe zagłębienie na listwie) znajdował się w jednej linii z zaczepem zamka klapy bagażnika, a krawędź listwy pokrywała się ze zdefiniowanym odstępem od krawędzi zderzaka - patrz rzut A - A.

Rys. 8, 9, 10, 11, 12, 13

Rys. 8 - SCALA (NW1), rys. 9 - KAMIQ (NW4), rys. 10 - OCTAVIA (5E3), rys. 11 - OCTAVIA COMBI (5E5), rys. 12 - OCTAVIA (NX3), rys. 13 - ŠKODA ENYAQ iV (5AZ)

- › Ustawić listwę w zależności od typu pojazdu na tylnym zderzaku według rysunków tak, aby środek listwy (środkowe zagłębienie na listwie) znajdował się w jednej linii z zaczepem zamka klapy bagażnika. Odległość krawędzi listwy do krawędzi zderzaka **na środku listwy** (tzn. w jednej linii z zaczepem zamka) - patrz rzut A - A. Boczne wymiary szczelin pomiędzy tylnym zderzakiem a listwą muszą być po obu stronach jednakowe.

Rys. 14

- › Skontrolować wymaganą pozycję listwy i przytrzymać listwę. Zaznaczyć pozycję listwy w obszarze krawędzi oraz na środku odpowiednim flamastrem.
- › **Do tej czynności potrzebnych będzie dwóch pracowników.**

Rys. 15

- › Zdjąć folię ochronną z dwustronnych taśm klejących i potraktować ją jak odpad podlegający segregacji.

Rys. 16

- › Ustawić listwę po jednej stronie zderzaka we właściwej pozycji -detal-.
- › Następnie przyklejać stopniowo na całej długości. Podczas klejenia przez cały czas kontrolować prawidłową pozycję listwy.
- › **Do tej czynności potrzebnych będzie dwóch pracowników.**

Rys. 17

- › Naklejoną listwę dokładnie docisnąć na całej powierzchni.
- › Jeżeli po naklejeniu będą widoczne oznaczenia pomocnicze, należy je ostrożnie usunąć odpowiednim środkiem czyszczącym.
- › Po upływie 10 minut ponownie dokładnie docisnąć listwę na całej powierzchni. Powtarzać dociskanie wielokrotnie.

Z przyklejoną w ten sposób listwą samochód musi pozostać przez 24 godziny w zamkniętym pomieszczeniu (temperatura 18- 30 °C).



Wskazówka. Przyklejonej listwy nie można zdjąć i przykleić ponownie. Dlatego należy sprawdzić pozycję listwy na pojeździe przed rozpoczęciem klejenia.

Przy przekazywaniu pojazdu po wykonaniu montażu należy udzielić klientowi poniższych wskazówek

Przez 48 godzin od naklejenia listw progowych nie myć pojazdu w myjni automatycznej, w żadnym wypadku nie wolno poddawać listw obciążeniom mechanicznym.

Pielęgnację i czyszczenie listwy należy wykonywać zgodnie ze wskazówkami w instrukcji obsługi w rozdziale Wskazówki eksploatacyjne. W przypadku mycia pojazdu myjką wysokociśnieniową (dysza rotacyjna) należy postępować ostrożnie z powierzchniami z naklejoną listwą.

W zimie przed otwarciem tylnej klapy należy zawsze sprawdzać, czy do listwy nie przylega grubsza warstwa przymarznętego śniegu wzgl. lodu. Jeżeli tak jest, należy przed otwarciem tylnej klapy najpierw usunąć odpowiednim środkiem przymarznęłą warstwę śniegu wzgl. lodu. Dopiero potem otworzyć klapę bagażnika.

Listwa służy do ochrony tylnego zderzaka przed uszkodzeniem. Zużycie listwy spowodowane normalną eksploatacją nie jest wadą i nie stanowi podstawy do reklamacji.

Numer katalogowy 5LG 061 195, 5L0 061 195, 5L6 061 195, 6V9 061 195, 6V9 064 711, 5JJ 061 195, 657 061 195, 658 061 195, 5E5 064 711C, 5E5 064 711D, 5E9 064 711C, 5E9 064 711D, 5E6 061 195 znajduje się na powierzchni, która po zamontowaniu z przyczyn technicznych nie jest dostępna. Zachować niniejszą instrukcję podczas całego okresu użytkowania produktu.

Ochranná lišta zadného nárazníka

Produkty príslušenstva sú určené na odbornú montáž. ŠKODA AUTO odporúča vykonávať montáž u zmluvných partnerov.

Diel je vyrobený z materiálu >ABS<.

Ochrannú lištu zadného nárazníka objednáte podľa typu vozidla.

ŠKODA ENYAQ iV (5AZ)

objed. číslo 5LG 061 195

ŠKODA YETI (5L6)

objed. číslo 5LO 061 195

ŠKODA YETI (5L7) OUTDOOR

objed. číslo 5L6 061 195

ŠKODA FABIA COMBI (NJ5) do KT 30/ 2018

objed. číslo 6V9 061 195

ŠKODA FABIA COMBI (NJ5) od KT 31/ 2018

objed. číslo 6V9 064 711

ŠKODA RAPID SPACEBACK (NH1)

objed. číslo 5JJ 061 195

ŠKODA OCTAVIA (5E3) od KT 06/ 2017

Ochranná lišta zadného nárazníka čierna

objed. číslo 5E5 064 711C

Ochranná lišta zadného nárazníka strieborná

objed. číslo 5E5 064 711D

ŠKODA OCTAVIA COMBI (5E5) od KT 06/ 2017

Ochranná lišta zadného nárazníka čierna

objed. číslo 5E9 064 711C

Ochranná lišta zadného nárazníka strieborná

objed. číslo 5E9 064 711D

ŠKODA SCALA (NW1)

objed. číslo 657 061 195

ŠKODA KAMIQ (NW4)

objed. číslo 658 061 195

ŠKODA OCTAVIA (NX3)

objed. číslo 5E6 061 195



Upozornenie: Ochrannú lištu zadného nárazníka, objednávacie číslo 5E5 064 711C, 5E5 064 711D, nemožno montovať na vozidlá ŠKODA OCTAVIA (5E3) vo vyhotovení RS.

Objednávacie číslo 5E9 064 711C, 5E9 064 711D nemožno montovať na vozidlá ŠKODA OCTAVIA (5E5) vo vyhotovení RS a Scout.



Upozornenie týkajúce sa návodu! Obrázky v návode slúžia ako všeobecná informácia pri lepení ochrannej lišty. V návode je zobrazený a opísaný postup lepenia ochrannej lišty na vozidlá ŠKODA YETI (5L).

Pri lepení ochrannej lišty na ostatné typy vozidiel uvedené v návode postupujte obdobným spôsobom.

Súprava obsahuje (obr. 1)

Názov dielu	Kusov	Pozícia
Ochranná lišta zadného nárazníka	1	A
Montážny návod	1	

Dôležité pokyny na montáž



Upozornenie: Vozidlo musí byť dokonale čisté.

Na zabezpečenie kvalitného nalepenia ochrannej lišty zadného nárazníka (**dalej len lišty**) na vozidlo je dôležité, aby pracovná teplota priestoru, teplota vozidla i lepeného dielu bola v rozmedzí 18 – 30 °C. Zaisťte, aby diely neboli vystavené priamemu slnečnému žiareniu (obr. 1).



Pozor! Pri montáži zaisťte vetranie pracoviska – čistiace prostriedky

obsahujú nebezpečné výpary.

Pred začiatkom montáže vyskúšajte vyrovnanie lišty na zadnom nárazníku. Lišta musí byť vysredená k osi vozidla a dosadacou plochou tvarovo kopírovať plochu zadného nárazníka.

Postup montáže

Obr. 2

- › Plochu zadného nárazníka určenú na nalepenie lišty umyte slabým roztokom saponátu a opláchnite čistou vodou. Potom plochu očistite a odmastite vhodným čističom (odporúčame Terostat 8550). Nechajte 10 min odvetrať.



Upozornenie: Dbajte na to, aby celá plocha nárazníka určená na nalepenie lišty bola úplne zbavená nečistôt a vlhkosti.

Obr. 3, 4, 5, 6, 7

obr. 3 – YETI (5L6), obr. 4 – YETI OUTDOOR (5L7), obr. 5, 6 – FABIA COMBI (NJ5), obr. 7 – RAPID SPACEBACK (NH1)

- › Lištu vyrovnajte podľa typu vozidla na zadný nárazník podľa obrázkov tak, aby stred lišty (stredný prelis na lište) bol v jednej osi západky zámku veka batožinového priestoru a hrana lišty kopírovala definované vyrovnanie vzdialenosti od hrany nárazníka – pozri rez A – A.

Obr. 8, 9, 10, 11, 12, 13

Obr. 8 – SCALA (NW1), obr. 9 – KAMIQ (NW4), obr. 10 – OCTAVIA (5E3), obr. 11 – OCTAVIA COMBI (5E5), obr. 12 – OCTAVIA (NX3), obr. 13 – ŠKODA ENYAQ iV (5AZ)

- › Lištu vyrovnajte podľa typu vozidla na zadný nárazník podľa obrázkov tak, aby stred lišty (stredný prelis na lište) bol v jednej osi západky zámku veka batožinového priestoru. Vzdialenosť hrany lišty od hrany nárazníka v **strede lišty** (tzn. v osi západky zámku) – pozri rez A – A. Bočné škáry medzi zadným nárazníkom a lištou musia byť na oboch koncoch rovnaké.

Obr. 14

- › Skontrolujte správne vyrovnanie lišty a pevne ju pridržte. Vhodnou fixkou vyznačte polohu lišty na jej okrajoch a v jej strednej časti.
- › **Na túto operáciu sú potrební dvaja pracovníci.**

Obr. 15

- › Z obojstranných lepiacich pásov strhnite ochrannú fóliu a dajte ju do triedeného odpadu.

Obr. 16

- › Lištu vyrovnajte na jednej strane nárazníka do správnej polohy -detail-.
- › Potom ju postupne prilepte po celej dĺžke. Pri lepení neustále kontrolujte správnu polohu lišty.
- › **Na túto operáciu sú potrební dvaja pracovníci.**

Obr. 17

- › Nalepenú lištu po celom obvode dôkladne pritlačte.
- › Pokiaľ po nalepení lišty zostali viditeľné pomocné značky, opatrne ich umyte vhodným čističom.
- › Po 10 minútach lištu opäť po celom obvode dôkladne pritlačte. Pritlačenie niekoľkokrát opakujte.

S takto prilepenou lištou musí byť vozidlo odstavené 24 hodín v chránených priestoroch

(teplota 18 – 30 °C).



Upozornenie: Nalepená lišta sa nedá odlepiť a znovu nalepiť, dbajte preto na jej správne umiestnenie ešte pred samotným prilepením.

Pri odovzdávaní vozidla oboznámte zákazníka s nasledujúcimi pokynmi

48 hodín od nalepenia lišty nejazdite s vozidlom do autoumyvárne, lišta nesmie byť nijako mechanicky namáhaná.

Údržbu a čistenie lišty vykonávajte podľa pokynov v Návode na obsluhu – kapitola Prevádzkové pokyny. Pri umývaní vozidla vysokotlakovým čističom (wapkou) venujte miestu nalepenej lišty na nárazníku zvýšenú pozornosť.

V zimnom období vždy pred otvorením 5. dverí vozidla najprv skontrolujte, či nie je na lište primrznutá vyššia vrstva snehu (popr. ľadu). Pokiaľ áno, vhodným prípravkom najprv primrznutú vrstvu snehu (popr. ľadu) odstráňte, a až potom 5. dvere otvorte.

Lišta slúži na ochranu zadného nárazníka pred jeho poškodením. Opatrebovanie lišty spôsobené bežným používaním sa nepokladá za chybu výrobu a nie je teda dôvodom na reklamáciu.

Číslo dielu 5LG 061 195, 5L0 061 195, 5L6 061 195, 6V9 061 195, 6V9 064 711, 5JJ 061 195, 657 061 195, 658 061 195, 5E5 064 711C, 5E5 064 711D, 5E9 064 711C, 5E9 064 711D, 5E6 061 195 je umiestnené na ploche, ktorá je po montáži z technických dôvodov neprístupná. Ponechajte si tento návod počas celej životnosti výrobu.

Защитная накладка для заднего бампера

Принадлежности должны устанавливаться в ходе квалифицированного монтажа, выполняемого специалистом. Фирма ŠKODA AUTO рекомендует привлекать к выполнению монтажа партнера по договору.

Деталь выполнена из акрилонитрил-бутадиенстирола.

Защитная накладка заднего бампера заказывается в зависимости от типа автомобиля.

ŠKODA ENYAQ iV (5AZ)

номер для заказа 5LG 061 195

ŠKODA YETI (5L6)

номер для заказа 5LO 061 195

ŠKODA YETI (5L7) OUTDOOR

номер для заказа 5L6 061 195

ŠKODA FABIA COMBI (NJ5) до КН 30/ 2018

номер для заказа 6V9 061 195

ŠKODA FABIA COMBI (NJ5) начиная с КН 31/ 2018

номер для заказа 6V9 064 711

ŠKODA RAPID SPACEBACK (NH1)

номер для заказа 5JJ 061 195

ŠKODA OCTAVIA (5E3) начиная с КН 06/ 2017

Защитная накладка для заднего бампера, черная

номер для заказа 5E5 064 711C

Защитная накладка для заднего бампера, серебряная

номер для заказа 5E5 064 711D

ŠKODA OCTAVIA COMBI (5E5) начиная с КН 06/ 2017

Защитная накладка для заднего бампера, черная

номер для заказа 5E9 064 711C

Защитная накладка для заднего бампера, серебряная

номер для заказа 5E9 064 711D

ŠKODA SCALA (NW1)

номер для заказа 657 061 195

ŠKODA KAMIQ (NW4)

номер для заказа 658 061 195

ŠKODA OCTAVIA (NX3)

номер для заказа 5E6 061 195



Указание. Защитную накладку для заднего бампера, номер для заказа 5E5 064 711C, 5E5 064 711D, нельзя устанавливать на автомобилях ŠKODA OCTAVIA (5E3) в исполнении RS.

Деталь с номером для заказа 5E9 064 711C, 5E9 064 711D нельзя устанавливать на автомобилях ŠKODA OCTAVIA (5E5) в исполнении RS и Scout.



Указания к руководству. Рисунки, приведенные в руководстве, служат в качестве общей информации по приклеиванию защитной наклейки. В руководстве показан и описан порядок действий при приклеивании защитной наклейки на автомобилях модели ŠKODA YETI (5L). Процесс приклеивания наклейки на автомобилях других моделей, приведенных в руководстве, выполняется аналогичным образом.

Список деталей, входящих в комплект (рис. 1)

Деталь	Количество	Позиция
Защитная накладка для заднего бампера	1	A
Инструкция по монтажу	1	

Важные указания по монтажу



Указание. Автомобиль должен быть совершенно чистым.

Чтобы добиться безупречного приклеивания защитной наклейки для заднего бампера

(далее — просто «накладка») к автомобилю, температура окружающей среды, температура автомобиля и температура приклеиваемой детали должна быть в пределах 18–30°C. Предохраняйте детали от попадания прямых солнечных лучей (рис. 1).



Внимание! Во время монтажа позаботьтесь о хорошем проветривании рабочего помещения — чистящие средства выделяют опасные пары.

Перед началом монтажа приложите накладку к заднему бамперу. Необходимо выровнять накладку относительно оси автомобиля, при этом форма поверхности прилегания должна повторять форму поверхности заднего бампера.

Процесс монтажа

Рис. 2

- › Вымойте поверхность заднего бампера, к которой будет приклеиваться накладка, слабым раствором моющего средства, а затем сполосните чистой водой. После этого обезжирьте поверхность с помощью подходящего чистящего средства (рекомендуем использовать средство Terostat 8550). Дайте подсохнуть в течение 10 минут.



Указание. Проследите, чтобы вся поверхность бампера, к которой будет приклеиваться накладка, была полностью очищена от грязи и влаги.

Рис. 3, 4, 5, 6, 7

Рис. 3 – YETI (5L6), рис. 4 – YETI OUTDOOR (5L7), рис. 5, 6 – FABIA COMBI (NJ5), рис. 7 – RAPID SPACEBACK (NH1)

- › В зависимости от типа автомобиля установите накладку на заднем бампере в соответствии с рисунками таким образом, чтобы центр наклейки (углубление в средней ее части) находился на одной линии с запорной петлей замка задней двери, а кромка наклейки, находясь на заданном расстоянии от бампера, повторяла его кромку (см. разрез А – А).

Рис. 8, 9, 10, 11, 12, 13

Рис. 8 – SCALA (NW1), рис. 9 – KAMIQ (NW4), рис. 10 – OCTAVIA (5E3), рис. 11 – OCTAVIA COMBI (5E5), рис. 12 – OCTAVIA (NX3), рис. 13 – ŠKODA ENYAQ iV (5AZ)

- › В зависимости от типа автомобиля установите накладку на заднем бампере в соответствии с рисунками таким образом, чтобы центр наклейки (углубление в средней ее части) находился на одной линии с запорной петлей замка задней двери. Расстояние от кромки наклейки до кромки бампера **в середине наклейки** (то есть на одной линии с запорной петлей замка задней двери), см. разрез А – А. Величина бокового зазора между задним бампером и накладкой должна быть одинаковой с обоих концов.

Рис. 14

- › Проверьте правильность расположения наклейки, удерживая ее. С помощью подходящего фломастера отметьте положение наклейки по краям и в середине.
- › Для выполнения этой операции требуются два человека.

Рис. 15

- › Снимите защитную пленку с двухсторонней клейкой ленты и утилизируйте ее в соответствии с видом отходов.

Рис. 16

- › Установите накладку в нужное положение с одной стороны бампера (см. детальный рисунок).
- › Затем постепенно приклейте ее по всей длине. Во время процесса приклеивания постоянно проверяйте правильность расположения наклейки.
- › Для выполнения этой операции требуются два человека.

Рис. 17

- › Тщательно прижмите приклеенную накладку по всему ее периметру.
- › Если после приклеивания останутся видны вспомогательные метки, необходимо осторожно удалить их с помощью подходящего чистящего средства.
- › Через 10 минут еще раз тщательно прижмите накладку по всему ее периметру. Повторите процедуру прижимания несколько раз.

Оставьте автомобиль с приклеенной таким образом накладкой в защищенном помещении на 24 часа (при температуре 18–30°C).



Указание. Приклеенную накладку нельзя будет снять и потом снова приклеить на место. Поэтому перед началом процесса приклеивания необходимо проследить за правильным размещением наклейки.

При передаче автомобиля клиенту необходимо ознакомить его со следующими указаниями

В течение 48 часов после приклеивания наклейки не рекомендуется мыть автомобиль в установке для мойки, ни в коем случае не допускайте механических нагрузок на наклейку.

Уход за наклейкой и ее чистка производятся в соответствии с указаниями в руководстве по эксплуатации, гл. «Указания по использованию». Если мойка автомобиля производится с помощью установки для мытья под высоким давлением (грязевой фрезы), в области наклейки, приклеенной к бамперу, необходимо соблюдать максимальную осторожность.

Зимой перед открытием задней двери всегда проверяйте, нет ли на наклейке большой примерзшей корки снега или льда. Если есть, сначала удалите примерзшую корку снега или льда с помощью подходящего средства. И лишь потом открывайте заднюю дверь.

Наклейка служит для защиты заднего бампера от повреждения. Износ наклейки в ходе обычного использования не свидетельствует о неисправности, а потому не является основанием для подачи рекламации.

Детали с номерами 5LG 061 195, 5L0 061 195, 5L6 061 195, 6V9 061 195, 6V9 064 711, 5JJ 061 195, 657 061 195, 658 061 195, 5E5 064 711C, 5E5 064 711D, 5E9 064 711C, 5E9 064 711D, 5E6 061 195 находятся на поверхности, которая после монтажа по техническим причинам становится недоступной. Храните данное руководство в течение всего срока службы изделия.

A hátsó lökhárító védőléce

A tartozék alkatrészeket szakszerű módon kell beszerezni. A ŠKODA AUTO azt ajánlja, hogy az alkatrészek beszerelését szerződéses partnerrel végeztesse el.

Az alkatrész >ABS< anyagból készült.

A hátsó lökhárító védőlécét a jármű típusa szerint kell megrendelni.

ŠKODA ENYAQ iV (5AZ)	cikksz.: 5LG 061 195
ŠKODA YETI (5L6)	cikksz.: 5L0 061 195
ŠKODA YETI (5L7) OUTDOOR	cikksz.: 5L6 061 195
ŠKODA FABIA COMBI (NJ5) 2018/30 NH-ig	cikksz.: 6V9 061 195
ŠKODA FABIA COMBI (NJ5) 2018/31 NH-tól	cikksz.: 6V9 064 711
ŠKODA RAPID SPACEBACK (NH1)	cikksz.: 5JJ 061 195
ŠKODA OCTAVIA (5E3) 2017/06 NH-tól	
A hátsó lökhárító védőléce - fekete	cikksz.: 5E5 064 711C
A hátsó lökhárító védőléce - ezüst	cikksz.: 5E5 064 711D
ŠKODA OCTAVIA COMBI (5E5) 2017/06 NH-tól	
A hátsó lökhárító védőléce - fekete	cikksz.: 5E9 064 711C
A hátsó lökhárító védőléce - ezüst	cikksz.: 5E9 064 711D
ŠKODA SCALA (NW1)	cikksz.: 657 061 195
ŠKODA KAMIQ (NW4)	cikksz.: 658 061 195
ŠKODA OCTAVIA (NX3)	cikksz.: 5E6 061 195



Megjegyzés. A hátsó lökhárító védőléce (cikksz.: 5E5 064 711C, 5E5 064 711D) nem szerelhető be a ŠKODA OCTAVIA (5E3) RS kivitelű járművekbe.

Az 5E9 064 711C, 5E9 064 711D cikkszámú alkatrészek nem szerelhetők be a ŠKODA OCTAVIA (5E5) RS és Scout kivitelű járművekbe.



Információk az útmutatóval kapcsolatban Az útmutatóban található ábrák a védőlécek felragasztásával kapcsolatos általános információkat tartalmaznak. Az útmutató a ŠKODA YETI (5L) járműveken mutatja be a védőlécek felragasztásának menetét. Az útmutatóban felsorolt további járművekre a védőléc felragasztásának menete ezzel megegyezik.

HU

A készlet darabjegyzéke (1. ábra)

Alkatrész	Darabszám	Jelölés
védőléc a hátsó lökhárítóra	1	A
szerelei útmutató	1	

Fontos szerelési utasítások



Megjegyzés. A járműnek teljesen tisztának kell lennie.

A hátsó lökhárítóra szerelhető védőléc (a továbbiakban csak léce) kifogástalan felragasztása a járműre csak akkor biztosított, ha a környezeti hőmérséklet, a jármű hőmérséklete és a felragasztani kívánt alkatrész hőmérséklete a 18-30 °C közötti tartományban van. Az alkatrészeket óvni kell a közvetlen napsugárzástól (1. ábra).



Figyelem. Munka közben biztosítani kell a munkahely megfelelő szellőzését – a tisztítószeresek gőzei veszélyes anyagokat tartalmaznak.

A szerelés megkezdése előtt ellenőrizze a védőléc helyzetét a hátsó lökhárítón. A védőlécet a jármű középvonalaához képest kell beállítani, és a felfekvő felületének pontosan illeszkednie kell a hátsó lökhárító felületéhez.

A szerelés menete

2. ábra

- › Mossa le a hátsó lökhárító felületét a védőléc felragasztásához enyhe mosószeres oldattal és öblítse le tiszta vízzel. Ezután tisztítsa meg és zsírtalanítsa a felületet egy megfelelő tisztítószerral (ehhez a Terostat 8550-et ajánljuk). A felületet hagyja 10 percig száradni.



Megjegyzés. Ügyeljen rá, hogy a lökhárító teljes ragasztási felülete, amire a védőléc kerül, tökéletesen mentes legyen a szennyeződésektől és tökéletesen száraz legyen.

3., 4., 5., 6., 7. ábra

3. ábra - YETI (5L6), 4. ábra - YETI OUTDOOR (5L7), 5., 6. ábra - FABIA COMBI (NJ5), 7. ábra - RAPID SPACEBACK (NH1)

- › A jármű típusa szerinti védőlécet hátul a lökhárítón úgy helyezze el az ábrák szerint, hogy a védőléc közepe (a középső mélyedés a védőlécen) a csomagtartófedél zárjának zárófülével egy vonalban legyen, és a védőléc éle a lökhárítóéltől az előre meghatározott távolságra legyen (lásd az A - A metszetrajzot).

8., 9., 10., 11., 12., 13. ábra

8. ábra - SCALA (NW1), 9. ábra - KAMIQ (NW4), 10. ábra - OCTAVIA (5E3), 11. ábra - OCTAVIA COMBI (5E5), 12. ábra - OCTAVIA (NX3), 13. ábra - ŠKODA ENYAQ iV (5AZ)

- › A jármű típusa szerinti védőlécet hátul a lökhárítón úgy helyezze el az ábrák szerint, hogy a védőléc közepe (a középső mélyedés a védőlécen) a csomagtartófedél zárjának zárófülével egy vonalban legyen. A védőléc élének távolsága a lökhárító éléhez képest a **védőléc közepén** (azaz egy vonalban a zár zárófülével) (lásd az A - A metszetrajzot). Az oldalsó hézagnak a hátsó lökhárító és a védőléc között mindkét oldalon azonosnak kell lennie.

14. ábra

- › Ellenőrizze a védőléc megfelelő elhelyezkedését, és tartsa erősen a léceket. Jelölje meg megfelelő filctollal a védőléc helyzetét a széleknél és középen.
- › Ehhez a munkalépéshez két személyre van szükség.

15. ábra

- › Húzza le a védőfóliát a kétoldalas ragasztószalagokról és helyezze a szelektív hulladékgyűjtőbe.

16. ábra

- › Állítsa a megfelelő állásba a védőlécet a lökhárító egyik oldalán (lásd a részletrajzot).
- › Ezután ragassa fel a védőlécet lépésenként a teljes hosszúságban. A ragasztási folyamat közben folyamatosan ellenőrizze, hogy a védőléc a megfelelő helyzetben van-e.
- › Ehhez a munkalépéshez két személyre van szükség.

17. ábra

- › A felragasztott védőlécet körben alaposan nyomja rá.
- › Amennyiben a ragasztás után segédjelölések lennének láthatók, azokat megfelelő tisztítószerrel óvatosan el kell távolítani.
- › 10 perc után a védőlécet körben újból alaposan nyomja rá. Ismétlje meg többször a rányomást.

Az így felragasztott védőléccel a járműnek 24 órán át védett helyiségben kell állnia (18-30 °C hőmérsékleten).



Megjegyzés. Ha a védőlécet felragasztotta, azt már nem lehet lehúzni és újra felragasztani. Ezért már a ragasztási folyamat megkezdése előtt gondoskodni kell a védőléc megfelelő helyzetéről.

A jármű átadásakor az ügyféllel ismertetni kell a következő utasításokat

Ne mossa a járművet gépi autómosóban a védőléc felragasztását követő 48 órában, mivel a léccet semmiképp nem szabad mechanikus terhelésnek kiténni.

A védőlécet a kezelési útmutató Üzemeltetési tudnivalók című fejezetében foglaltaknak megfelelően kell ápolni és tisztítani. A nagynyomású autómosóval (szennymaró) végzett autómosáskor a lökhárítóra felragasztott védőléc közelében legyen mindig nagyon óvatos.

Télen a csomagterajtó kinyitása előtt mindig ellenőrizni kell, hogy a védőlécra nem fagyott-e rá nagyobb hó-, ill. jégréteg. Ha ez történt, akkor mindig távolítsa el először egy megfelelő eszköz segítségével a ráfagyott hó-, ill. jégréteget. Csak ezután nyissa ki a csomagterajtót.

A védőléc a hátsó lökhárítót védi a sérülésektől. A védőléc elhasználódása a szokásos használat mellett nem hiba, így reklamációk alapjául sem szolgálhat.

Az 5LG 061 195, 5L0 061 195, 5L6 061 195, 6V9 061 195, 6V9 064 711, 5JJ 061 195, 657 061 195, 658 061 195, 5E5 064 711C, 5E5 064 711D, 5E9 064 711C, 5E9 064 711D, 5E6 061 195 alkatrészcikkszámok olyan felületen vannak, amely beszerelés után műszaki szempontból nem hozzáférhető. Kérjük, őrizze meg ezt az útmutatót a termék teljes élettartama alatt.

Bandă de protecție al barei de protecție spate

Accesoriiile sunt prevăzute pentru montaj profesional. ŠKODA AUTO recomandă executarea montajului de către partenerii contractuali.

Piesa este confecționată din material >ABS<.

Banda de protecție pentru bara de protecție din spate se comandă în funcție de tipul autovehiculului.

ŠKODA ENYAQ iV (5AZ) nr. de comandă 5LG 061 195

ŠKODA YETI (5L6) nr. de comandă 5L0 061 195

ŠKODA YETI (5L7) OUTDOOR nr. de comandă 5L6 061 195

ŠKODA FABIA COMBI (NJ5) până la săptămâna calendaristică 30/ 2018
nr. de comandă 6V9 061 195

ŠKODA FABIA COMBI (NJ5) începând cu săptămâna calendaristică 31/ 2018
nr. de comandă 6V9 064 711

ŠKODA RAPID SPACEBACK (NH1) nr. de comandă 5JJ 061 195

ŠKODA OCTAVIA (5E3) începând cu săptămâna calendaristică 06/ 2017

Bandă de protecție pentru bara de protecție din spate - neagră nr. de comandă 5E5 064 711C

Bandă de protecție pentru bara de protecție din spate - argintie nr. de comandă 5E5 064 711D

ŠKODA OCTAVIA COMBI (5E5) începând cu săptămâna calendaristică 06/ 2017

Bandă de protecție pentru bara de protecție din spate - neagră nr. de comandă 5E9 064 711C

Bandă de protecție pentru bara de protecție din spate - argintie nr. de comandă 5E9 064 711D

ŠKODA SCALA (NW1) nr. de comandă 657 061 195

ŠKODA KAMIQ (NW4) nr. de comandă 658 061 195

ŠKODA OCTAVIA (NX3) nr. de comandă 5E6 061 195



Indicație! Banda de protecție pentru bara de protecție din spate, număr de comandă 5E5 064 711C, 5E5 064 711D nu poate fi montată pe autovehiculul ŠKODA OCTAVIA (5E3), versiunea RS.

Numărul de comandă 5E9 064 711C, 5E9 064 711D nu poate fi montat la autovehiculul ŠKODA OCTAVIA (5E5), versiunile RS și Scout.



Indicații la manual! Figurile din manual servesc ca informație generală pentru lipirea benzii de protecție. În manual este descrisă și ilustrată procedura pentru lipirea benzii de protecție la autovehiculele ŠKODA YETI (5L). Lipirea benzii pe celelalte tipuri de autovehicule menționate în manual se realizează identic.

Lista cu piesele din set (fig. 1)

Piesă	Număr de bucăți	Poziție
Bandă de protecție pentru bara de protecție spate	1	A
Instrucțiuni de montaj	1	

Indicații de montaj importante



Indicație. Autovehiculul trebuie să fie perfect curat.

RO

Pentru a asigura o lipire impecabilă a benzii de protecție pe bara de protecție spate (denumită în continuare doar bandă) pe autovehicul, temperatura mediului ambiant, temperatura autovehiculului, precum și temperatura piesei care urmează a fi lipită trebuie să se încadreze în intervalul 18 - 30 °C. Protejați piesele împotriva acțiunii directe a soarelui (Fig. 1).



Atenție. Pe parcursul montajului, asigurați o ventilație bună a spațiului de lucru - agenții de curățare conțin vapori periculoși.

Înainte de începerea montajului, verificați poziția benzii pe bara de protecție spate. Banda trebuie să fie aliniată paralel cu axa vehiculului și suprafața de contact trebuie să copieze cu forma sa suprafața barei de protecție spate.

Procesul de montaj

Fig. 2

- › Spălați suprafața destinată lipirii benzii de pe bara de protecție spate cu o soluție de apă cu detergent neagresiv și clătiți cu apă curată. Apoi, curățați și degresați cu un agent de curățare adecvat suprafața (recomandăm Terostat 8550). Lăsați să se usuce timp de 10 minute.



Indicație. Asigurați-vă că întreaga suprafață a barei de protecție destinată lipirii benzii este lipsită de orice urmă de murdărie sau umezeală.

Fig. 3, 4, 5, 6, 7

Fig. 3 - YETI (5L6), fig. 4 - YETI OUTDOOR (5L7), fig. 5, 6 - FABIA COMBI (NJ5), fig. 7 - RAPID SPACEBACK (NH1)

- › În funcție de tipul autovehiculului, poziționați banda pe bara de protecție spate conform figurii, astfel încât centrul benzii (adâncitura centrală de pe bandă) să se situeze pe aceeași linie cu urechea de închidere a încuietorii haionului și marginea benzii să copieze specificația de distanță definită față de marginea barei de protecție - a se vedea secțiunea A - A.

Fig. 8, 9, 10, 11, 12, 13

Fig. 8 - SCALA (NW1), fig. 9 - KAMIQ (NW4), fig. 10 - OCTAVIA (5E3), fig. 11 - OCTAVIA COMBI (5E5), fig. 12 - OCTAVIA (NX3), fig. 13 - ŠKODA ENYAQ iV (5AZ)

- › În funcție de tipul autovehiculului, poziționați banda pe bara de protecție spate conform figurii, astfel încât centrul benzii (adâncitura centrală de pe bandă) să se situeze pe aceeași linie cu urechea de închidere a încuietorii haionului. Distanța dintre marginea benzii și marginea barei de protecție în mijlocul benzii (adică pe aceeași linie cu urechea de închidere a încuietorii) - a se vedea secțiunea A - A. Dimensiunile fantelor de la cele două capete dintre bara de protecție din spate și bandă trebuie să fie egale.

Fig. 14

- › Verificați poziția corectă a benzii și țineți-o ferm. Marcați cu un marker adecvat poziția benzii în zona marginilor, precum și în centru.
- › Pentru această etapă de lucru sunt necesari doi angajați.

Fig. 15

- › Desprindeți folia de protecție de pe benzile dublu adezive scurte și eliminați-le ca deșeu separat.

Fig. 16

- › Aduceți banda pe o parte a barei de protecție în poziția corectă -detaliu-.
- › Apoi, lipiți-o treptat pe întreaga lungime. Verificați în permanență poziția corectă a benzii pe parcursul procesului de lipire.
- › **Pentru această etapă de lucru sunt necesari doi angajați.**

Fig. 17

- › Apăsați bine de jur împrejur banda lipită.
- › După procesul de lipire, marcajele ajutoare trebuie să rămână la vedere, apoi îndepărtate cu un agent de curățare adecvat.
- › După 10 minute, apăsați din nou bine de jur împrejur banda lipită. Repetați apăsarea de mai multe ori.

Autovehiculul cu banda astfel lipită trebuie să stea timp de 24 de ore într-un spațiu protejat (temperatura 18 - 30 °C).



Indicație. Banda lipită nu poate fi desprinsă și lipită din nou. De aceea, trebuie urmărită poziția corectă a benzii înainte de începerea procesului de lipire.

La predarea autovehiculului, aduceți la cunoștința clientului următoarele indicații

În interval de 48 de ore de la lipirea benzii, nu spălați autovehiculul în spălătorii auto, de asemenea nu este permis, în niciun caz, ca banda să fie solicitată mecanic.

Banda trebuie îngrijită și curățată conform instrucțiunilor din manualul de utilizare - capitolul Indicații de utilizare. La spălarea autovehiculului cu un aparat de curățat cu înaltă presiune (dusă rotativă), în zona benzii lipite pe bara de protecție trebuie procedat cu cea mai mare atenție.

Iarna, înainte de deschiderea haionului, trebuie verificat întotdeauna dacă pe bandă nu există un strat mai înalt de zăpadă, respectiv de gheață. În cazul în care este așa, este necesar ca mai întâi să fie îndepărtat cu un mijloc adecvat stratul de zăpadă, respectiv de gheață. Abia după aceea va fi deschis haionul.

Banda servește la protejarea barei de protecție spate împotriva deteriorărilor. Uzura benzii prin utilizarea obișnuită nu reprezintă o defecțiune și, astfel, nici motiv de reclamații.

Numărul piesei 5L6 061 195, 5L0 061 195, 5L6 061 195, 6V9 061 195, 6V9 064 711, 5JJ 061 195, 657 061 195, 658 061 195, 5E5 064 711C, 5E5 064 711D, 5E9 064 711C, 5E9 064 711D, 5E6 061 195 se află pe o suprafață care nu este accesibilă după montaj, din motive tehnice. Păstrați acest manual pe parcursul întregii perioade de viață utilă a produsului.

RO





- EN** - The information on the technical data, design, equipment, materials, guarantees and outside appearance refer to the period when the mounting instructions are sent to print. The manufacturer reserves the right to changes (including the change in technical parameters with reference to the individual model measures).
- CZ** - Informace o technických údajích, konstrukci, vybavení, materiálech, zárukách a vnějším vzhledu se vztahují na období zadávání montážního návodu do tisku. Výrobce si vyhrazuje právo změny (včetně změny technických parametrů se změnami jednotlivých modelových opatření).
- DE** - Informationen über technische Angaben, Konstruktion, Ausrüstung, Werkstoffe, Garantien und äußerliches Aussehen beziehen sich auf den Zeitraum, in dem die Montageanleitung in Druck gegeben wurde. Der Hersteller behält sich das Änderungsrecht vor (samt Änderungen der technischen Parameter mit Änderungen einzelner Modellmaßnahmen).
- ES** - Las informaciones sobre los datos técnicos, la construcción, el equipo, los materiales, la garantía y el aspecto son válidas para el período en que la instrucción de montaje es mandada a imprimir. El fabricante se reserva el derecho de cambiar (incluyendo el cambio de los parámetros técnicos con los cambios de las distintas medidas modelo).
- FR** - Les informations sur les données techniques, de construction, d'équipement, de matériaux, de garanties et sur l'aspect concernent la période de mise sous presse des instructions de montage. Le fabricant se réserve le droit de modification (incluant les modifications des paramètres techniques avec des modifications particulières des mesures de modelage).
- IT** - Informazioni dei dati tecnici, costruzione, corredo, materiali, garanzie e l'aspetto esterno riguardano il periodo, quando l'istruzione per il montaggio sono stati dati alle stampe. Il produttore si riserva il diritto di eseguire le modifiche (compreso la modifica dei parametri tecnici riguardanti la modifiche dei modelli).
- SV** - Upplysningarna om tekniska data, konstruktion, utrustning, materialier, garantier, och om yttre utseendet, gäller tidrymden då montageanledningen givits i uppdrag för tryckning. Producenten förbehåller sig rätten till förändringar (inkl. modifiering av tekniska parametrar sammen med ändringar av enskilda modellåtgärder).
- NL** - Informaties over de technische gegevens, constructie, uitrusting, materialen, garanties en het uiterlijk hebben betrekking op de periode wanneer de montageaanwijzing in druk wordt gegeven. De fabrikant behoudt zich het recht van de wijziging voor (inclusief wijziging van de technische parameters met de wijziging van de afzonderlijke modelvoorzieningen).
- PL** - Informacje o danych technicznych, konstrukcji, wyposażeniu, materiałach, gwarancjach i wyglądzie zewnętrznym odnoszą się do okresu zlecenia instrukcji montażowej do druku. Producent zastrzega sobie prawo zmiany (włącznie ze zmianą parametrów technicznych ze zmianami poszczególnych modelowych posunięć).
- SK** - Informácie o technických údajoch, konštrukcii, vybavení, materiáloch, zárukách a vonkajšom vzhľade sa vzťahujú na obdobie zadávania montážneho návodu do tlače. Výrobca si vyhradzuje právo zmeny (vrátane zmeny technických parametrov so zmenami jednotlivých modelových opatrení).
- RU** - Информация о технических данных, конструкции, оснащении, материалах, гарантии и внешнего вида соответствует периоду передачи заказа инструкции по монтажу в печать. Производитель оставляет за собой право внесения изменений (в том числе изменений технических параметров с изменениями отдельных модельных мер).
- HU** - A műszaki adatokra, a konstrukcióra, a felhasználható anyagokra, a garanciára és a termék kivetelére vonatkozó adatok a jelen anyag nyomdába kerülésének idején érvényben lévő állapotot tükrözik. A gyártó fenntartja magának a változtatások jogát (azokat a műszaki változtatásokat is beleértve, amelyek a modellmódszások miatt következnek be).
- RO** - Informațiile privind datele tehnice, construcția, dotarea, materialele, garanțiile și aspectul exterior se referă la momentul prezentării instrucțiunilor de montaj pentru tipărire. Fabrică își rezervă dreptul de a face schimbări (inclusiv schimbarea parametrilor tehnici cu schimbările măsurilor pentru diferitele modele).

Nr. 5LG 061 195, 5JJ 061 195, 657 061 195, 658 061 195,
5L0 061 195, 5L6 061 195, 6V9 061 195, 6V9 064 711,
5E5 064 711C, 5E5 064 711D, 5E9 064 711C, 5E9 064
711D, 5E6 061 195 / 02.2021

Construction Number/ Konstrukční
číslo/ Konstruktionsnummer:
5JJ 807 787, 657 807 787,
658 807 787, 5L6 807 787B, 5L6 807
787A, 6V9 807 787, 6V9 807 787A,
5E5 807 787, 5E9 807 787, 5E6 807
787, 5LG 807 787